

Sécurité * Montage * Fonctionnement * Réglages * Entretien
Dépannage * Listes des pièces détachées * Garantie

NOTICE D'UTILISATION

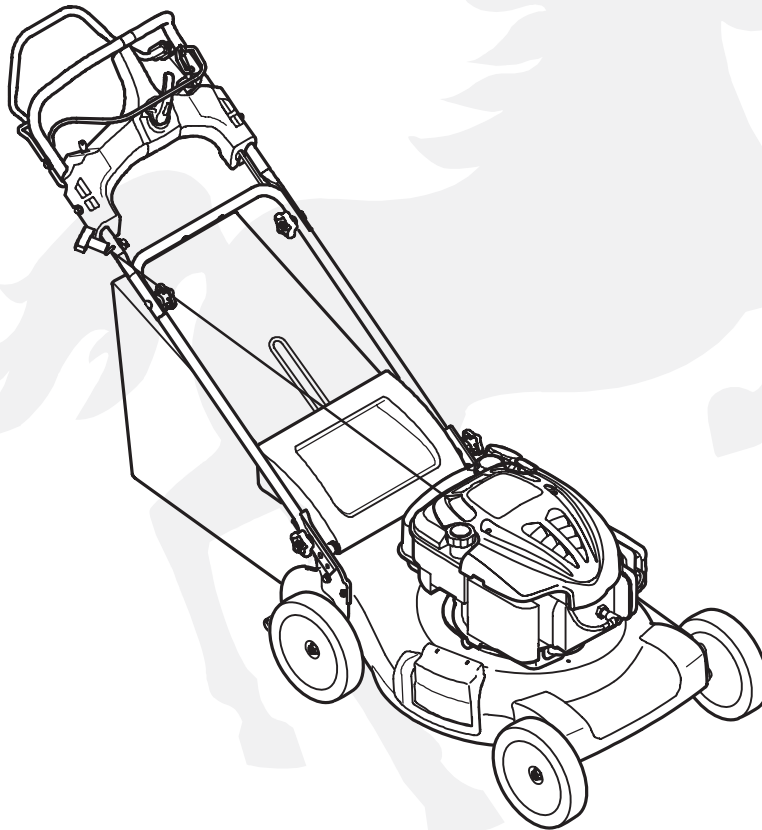

21 po Tondeuse rotative auto-motrice - Série J830

IMPORTANT:

LISEZ ATTENTIVEMENT LES RÈGLES DE SÉCURITÉ ET LES INSTRUCTIONS AVANT DE METTRE EN MARCHÉ LA MACHINE.

Cette notice d'utilisation est une pièce importante de votre nouvel équipement. Elle vous fournit les renseignements nécessaires à l'assemblage, à la préparation et à l'entretien de votre machine. Veuillez donc la lire attentivement et vous assurer de bien comprendre toutes les instructions.

Table des matières

Inclinomètre	3	Remisage hors saison	14
Important consignes de sécurité	4	Dépannage	15
Instructions de montage et réglages.....	6	Garantie	16
Utilisation	8	Pièces détachées (voir la page 20	
Entretien.....	10	de la version anglaise de cette notice	
Réglages.....	11	d'utilisation).	

Pour trouver le numéro de modèle

AVANT DE PROCÉDER À L'ASSEMBLAGE DE VOTRE NOUVEL ÉQUIPEMENT, localiser la plaque signalétique sur l'équipement, et recopier le numéro de modèle et le numéro de série sur le modèle de plaque signalétique fourni sur la droite. Pour localiser la plaque signalétique, placez-vous derrière la machine à la poste de conduite et regardez à l'arrière de la machine.

Model Number Numéro de modèle	Serial Number Numéro de série
XXX-XXXXXX	XXXXXXXXXXXX

 WHITE OUTDOOR CANADA
KITCHENER, ON N2G 4J1

Service après-vente

Veillez NE PAS retourner la machine au détaillant qui vous l'a vendue, sans vous adresser d'abord au service après vente.

Si l'assemblage de cette machine vous pose des problèmes ou pour toute question concernant les commandes, le fonctionnement ou l'entretien de la machine, les spécialistes sont à votre disposition. Choisissez l'une des options ci-dessous:

1. Visitez le site www.whiteoutdoor.ca où vous trouverez de nombreuses suggestions utiles.
2. Appelez un agent du service après-vente au **1-800-668-1238**.
3. Le fabricant du moteur est responsable de tout aspect lié à celui-ci, y compris la performance, la puissance nominale, les caractéristiques, la garantie et le service. De plus amples renseignements se trouvent, en fonction du fabricant, soit dans cette notice d'utilisation soit dans celle qui est emballée séparément avec le produit.

Préparez vos numéros de modèle et de série avant de téléphoner. Veuillez lire le chapitre précédent pour déterminer l'emplacement de ces numéros. On vous demandera d'enregistrer le numéro de série avant de pouvoir poursuivre votre consultation.

Server-vous de cet inclinomètre pour déterminer les pentes sur lesquelles il serait dangereux de travailler. **N'utilisez pas** cette tondeuse sur de telles pentes.

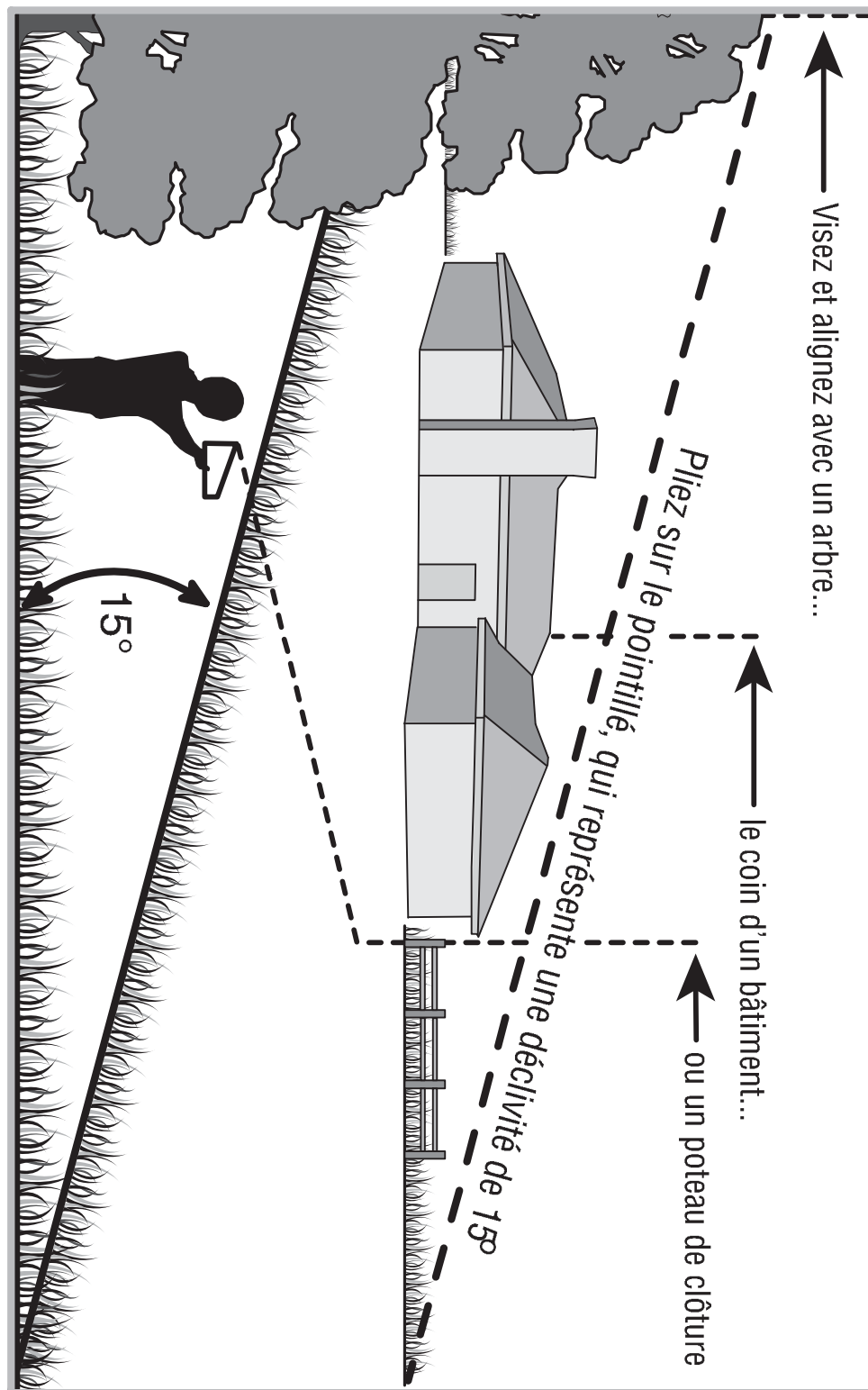

1

Inclinomètre



AVERTISSEMENT

Ne vous tondez pas sur des pentes supérieures à 15° (soit une déclivité de 2-1/2 pi par 10 pi). Un tracteur à siège risque en effet de se retourner et son conducteur peut être gravement blessé. Il est également difficile de conserver un bon appui en marchant derrière la tondeuse. Vous risquez de glisser et de vous blesser.

Utilisez les tracteurs À SIÈGE parallèlement à la pente, jamais en travers.

Utilisez les tracteurs À POUSSER perpendiculairement à la pente, jamais parallèlement.

2

Consignes de sécurité



AVERTISSEMENT

Ce symbole attire votre attention sur des consignes de sécurité importantes qui, si elles ne sont pas respectées, peuvent mettre en danger non seulement votre personne et vos biens, mais aussi ceux d'autrui. Prière de lire toutes les instructions figurant dans cette notice d'utilisation avant d'essayer de vous servir de cette machine. Le non-respect de ces instructions peut entraîner des blessures corporelles.

RESPECTEZ L'AVERTISSEMENT QUI ACCOMPAGNE CE SYMBOLE!

Votre responsabilité

Cette machine ne doit être utilisée que par des personnes qui peuvent lire, comprendre et respecter les avertissements et instructions qui figurent dans cette notice et sur la machine.



AVERTISSEMENT: Les gaz d'échappement de ce produit contiennent des produits chimiques reconnus dans l'État de Californie comme causant le cancer, des anomalies congénitales ou d'autres problèmes liés à la reproduction.

DANGER: Cette machine doit être utilisée conformément aux consignes de sécurité qui figurent dans la notice d'utilisation. Comme avec tout appareil motorisé, une négligence ou une erreur de la part de l'utilisateur peut entraîner des blessures graves. Cette machine peut amputer mains et pieds et projeter des débris. Par conséquent, le non-respect de ces consignes peut causer des blessures corporelles graves et même mortelles.

Utilisation en général

1. Veuillez lire attentivement la notice d'utilisation avant d'essayer d'assembler la machine. Assurez-vous de lire et de bien comprendre toutes les instructions qui figurent sur la machine et dans la notice d'utilisation avant de la mettre en marche. Conservez cette notice d'utilisation à un endroit sûr pour toute consultation ultérieure et pour commander des pièces de rechange.
2. Familiarisez-vous avec les commandes et les conseils d'utilisation de la machine avant de vous en servir.
3. Cette machine motorisée est un outil de précision, pas un jouet. Soyez par conséquent toujours très prudent. Le seul rôle de cette machine est de tondre le gazon. Ne l'utilisez jamais dans un autre but.
4. Ne permettez jamais à des enfants de moins de 14 ans de se servir de la machine. Des enfants plus âgés doivent lire et comprendre le mode d'emploi de la machine et les consignes de sécurité qui figurent dans cette notice d'utilisation. Un adulte doit leur apprendre à se servir de cette machine et les surveiller.
5. Seules des personnes mûres ayant pris connaissance des consignes de sécurité doivent être autorisées à utiliser cette machine.
6. Examiner soigneusement la zone de travail. Ramassez tous les pierres, bâtons, fil métalliques, os, jouets et autre objets qui pourraient vous trébucher ou qui risquent d'être ramassés et projetés par la lame. Les objets projetés par la machine peuvent causer des blessures graves.
7. Prévoyez de travailler en évitant de projeter l'herbe vers des rues, des trottoirs, des spectateurs, etc. Évitez d'éjecter l'herbe en direction d'un mur ou d'un obstacle. De cette façon, les débris éventuels ne risquent pas de ricocher et de blesser quelqu'un.
8. Pour éviter tout risque de contact avec la lame ou de blessure par un projectile, éloignez les enfants, passants et autres à au moins 75 pieds de la tondeuse pendant qu'elle fonctionne. Arrêtez la machine si quelqu'un s'approche.
9. Portez toujours des lunettes de sécurité en utilisant la machine ou en effectuant un réglage ou une réparation. Un objet peut en effet être projeté, ricocher et vous blesser aux yeux.
10. Portez des chaussures robustes à semelle épaisse et des vêtements bien ajustés. Une chemise et un pantalon qui protègent les bras et les jambes et des chaussures à bout d'acier sont recommandés. N'utilisez jamais la tondeuse si vous êtes pieds nus ou si vous portez des sandales ou des tennis.
11. Ne placez jamais vos mains ou vos pieds près d'une pièce en mouvement ou sous le plateau de coupe. La lame peut amputer mains et pieds.
12. L'absence du clapet de la goulotte d'éjection ou un clapet endommagé peut causer des blessures en cas de contact avec la lame ou projeter des objets.
13. De nombreuses blessures se produisent lorsque la tondeuse passe sur le pied à la suite d'une chute. Ne retenez pas la tondeuse si vous tombez. Lâchez immédiatement le guidon.
14. Ne tirez jamais la tondeuse vers vous en marchant. S'il faut faire reculer la tondeuse près d'un mur d'un autre obstacle, regardez d'abord par terre et derrière vous, puis procédez comme suit:
 - a. Éloignez-vous de la tondeuse à bout de bras.
 - b. Assurez votre stabilité.
 - c. Reculez la tondeuse lentement et d'une demi-longueur de bras seulement.
 - d. Répétez selon le besoin.
15. N'utilisez jamais la tondeuse en état d'ébriété ou si vous prenez des médicaments ralentissant les réactions.
16. Dégagez le dispositif d'auto-propulsion ou l'embrayage d'entraînement, le cas échéant, avant de faire démarrer le moteur.
17. La poignée de commande de la lame est un dispositif de sécurité. Ne tenez jamais de contourner son rôle. Ceci empêche le dispositif de sécurité de fonctionner correctement et peut causer des blessures en cas de contact avec la lame. La poignée de commande de la lame doit bouger facilement dans les deux sens et revenir automatiquement à la position non éclochée quand on la lâche.
18. N'utilisez jamais la tondeuse si le gazon est mouillé. Soyez toujours bien en équilibre. Faites attention de ne pas glisser et de ne pas tomber pour éviter des blessures graves. Si vous estimez que vous perdez votre équilibre, lâchez la poignée de commande de la lame immédiatement et la lame arrêtera de tourner dans trois secondes.
19. Utilisez la tondeuse seulement dans la lumière du jour ou dans la bonne lumière artificielle. Marchez, ne courez pas.
20. Arrêtez la lame avant de traverser des allées, trottoirs ou chemins recouverts de gravier.
21. Si la machine commence à vibrer d'une manière anormale, arrêtez le moteur et cherchez-en immédiatement la cause. En général, toute vibration indique un problème.
22. Arrêtez le moteur et attendez que la lame se soit immobilisée avant de détacher le sac à herbe ou de déboucher la goulotte. La lame continue à tourner pendant quelques secondes après que le moteur s'est éteint. Ne placez jamais aucune partie du corps dans le secteur de lame avant que vous ne soyez sûrs que la lame a arrêté de tourner.
23. N'utilisez jamais la tondeuse sans avoir l'abattant de protection arrière, la goulotte d'éjection, un sac à herbe, la poignée de commande de la lame ou d'autres dispositifs de sécurité appropriée, en place et qui fonctionnent correctement. N'utilisez jamais la tondeuse avec des dispositifs de sécurité endommagés. Le non-respect de ces consignes peut causer des blessures graves.
24. Le silencieux et le moteur deviennent très chauds et peuvent causer des brûlures. Ne les touchez pas.
25. N'essayez jamais d'ajuster une roue ou de changer la hauteur de coupe pendant que la machine tourne.
26. N'utilisez que des accessoires recommandés par le fabricant de la machine. Le non-respect de ce consigne peut causer des blessures graves.
27. Pour mettre le moteur en marche, tirez lentement la poignée du démarreur à lancer jusqu'à ce que vous sentiez une légère résistance, puis tirez-la rapidement. Le retour rapide de la corde du démarreur (le recul) attirera votre main et votre bras vers le moteur plus vite que vous ne pourrez lâcher la poignée. Des fractures des os, hématomes ou foulures peuvent en résulter.
28. En cas de situations qui ne sont pas mentionnées dans cette notice, soyez prudent et faites preuve de bon sens. Contactez votre département de service à la clientèle pour le nom de votre concessionnaire local.

Utilisation sur une pente

Les accidents provoqués par tomber et de glisser, qui se produisent souvent sur des pentes, peuvent causer des blessures graves. Travailler sur un terrain en pente demande des précautions supplémentaires. Si vous ne sentez pas à l'aise sur la pente, n'y travaillez pas. Par mesure de sécurité utilisez l'inclinomètre fourni dans la notice d'utilisation pour mesurer la pente du terrain avant de commencer à travailler. Si selon l'inclinomètre, la pente est supérieure à 15°, n'utilisez pas la tondeuse pour éviter toute blessure grave.

À FAIRE:

1. Travailler parallèlement à la pente, jamais perpendiculairement, Faites très attention en changeant de direction sur une pente.

- Faites attention aux trous et ornières. La machine peut se retourner sur un terrain accidenté. Des herbes hautes peuvent cacher des obstacles.
- Vérifier toujours votre équilibre. Vous risquez de glisser et de tomber et de vous blesser grièvement. Si vous sentez que vous allez perdre votre équilibre, lâchez immédiatement le guidon, et la lame arrêtera de tourner dans trois secondes.

À NE PAS FAIRE:

- Ne tondez pas près d'une falaise ou d'un talus. Le conducteur peut facilement perdre l'équilibre.
- Ne tondez pas sur une pente supérieure à 15° selon l'inclinomètre.
- Ne tondez pas de l'herbe mouillée. La traction réduite peut provoquer un dérapage.

Enfant

Un accident grave risque de se produire si le conducteur n'est pas toujours vigilant en présence d'enfants. Les enfants sont souvent attirés par la machine et la tonte de l'herbe. Ils ne comprennent pas les dangers. Ne supposez jamais qu'ils vont rester là où vous les avez vus.

- Éloignez les enfants de la zone de travail et placez-les sous la surveillance d'un adulte autre que le conducteur de la machine.
- Restez vigilant et arrêtez la machine si des enfants s'approchent de la zone de travail.
- Regardez toujours derrière vous et par terre avant de reculer et en reculant.
- Faites très attention en approchant d'angles morts, de buissons, d'autres objets qui peuvent gêner votre visibilité.
- Tenir des enfants loin de moteurs chauds ou tournants. Ils peuvent subir des brûlures graves d'un silencieux chaud.
- Ne permettez jamais à des enfants de moins de 14 ans d'utiliser la tondeuse. Des adolescents âgés de 14 ans ou plus doivent lire la notice d'utilisation, bien comprendre le fonctionnement de la machine et respecter les consignes de sécurité. Ils doivent apprendre à utiliser la machine et s'en servir sous la surveillance étroite d'un adulte.

ENTRETIEN

Manipulation de l'essence:

- Pour éviter toute blessure ou dégât matériel, faites très attention en manipulant de l'essence. Il s'agit d'un produit extrêmement inflammable et les vapeurs risquent d'exploser. Vous pouvez être grièvement blessé si des éclaboussures sur votre peau ou sur vos vêtements s'enflammaient. Rincez votre peau et changez immédiatement de vêtements.
- Remettez le carburant dans des bidons homologués seulement.
- Ne faites jamais le plein dans un véhicule, ni à l'arrière d'une camionnette dont le plancher est recouvert d'un revêtement en plastique. Placez toujours les bidons par terre et loin de votre véhicule avant de les remplir.
- Dans la mesure du possible, déchargez l'équipement motorisé de la remorque et faites le plein par terre. Si cela n'est pas possible, faites le plein avec un bidon plutôt que directement de la pompe à essence.
- Maintenez le gicleur en contact avec le bord du réservoir d'essence ou avec l'ouverture du bidon jusqu'à ce que le plein soit terminé. N'utilisez pas un gicleur équipé d'un dispositif de blocage en position ouverte.
- Éteignez toute cigarette ou pipe, tout cigare ou toute autre chaleur incandescente.
- Ne faites jamais le plein à l'intérieur car des vapeurs inflammables risquent de s'accumuler.
- N'enlevez jamais le capuchon d'essence et n'ajoutez pas d'essence pendant que le moteur tourne ou s'il est chaud. Laissez le moteur refroidir pendant au moins deux minutes avant de faire le plein.
- Ne faites jamais déborder le réservoir. Laissez un espace d'un demi-pouce environ pour permettre l'expansion du carburant.
- Resserrez bien le capuchon d'essence.
- En cas de débordement, essuyez toute éclaboussure de carburant ou d'huile et enlevez tous les débris imbibés d'essence. Déplacez la machine à une autre endroit. Attendez 5 (cinq) minutes avant de mettre en marche le moteur.
- Ne remisez jamais la machine ou les bidons d'essence à l'intérieur s'il y a une flamme, une étincelle (chauffe-eau à gaz, radiateur, sèche-linge, etc.).

- Limitez les risques d'incendie en débarrassant le moteur des brins d'herbe, feuilles et autres saletés. Essayez les éclaboussures de carburant ou d'huile et enlevez tous les débris imbibés d'essence.
- Laissez la machine refroidir pendant au moins 5 minutes avant de la remiser.

Entretien général:

- Ne faites jamais fonctionner la machine dans un local clos car les gaz d'échappement du moteur contiennent du monoxyde de carbone, un gaz inodore très dangereux.
- Avant de nettoyer, de réparer ou d'examiner la machine, vérifiez que la lame et toutes les pièces mobiles se sont immobilisées. Débranchez le fil de la bougie et mettez-le à la terre contre le moteur pour empêcher tout démarrage accidentel.
- Vérifiez souvent que la lame et les boulons de montage du moteur sont bien serrés. Examinez visuellement la lame pour détecter toute usure excessive, tout fendillement. Remplacez-la avec une lame authentique seulement (du liste de pièces qui se trouve dans cette notice). «L'emploi de pièces non conformes aux caractéristiques de l'équipement d'origine peut causer des performances inférieures et réduire la sécurité.»
- La lame est coupante et peut causer des blessures graves. Enveloppez la lame avec un chiffon ou portez des gants et faites très attention en la manipulant.
- Assurez-vous que tous les écrous, boulons et vis sont bien serrés pour que l'équipement soit toujours en bon état de marche.
- Ne modifiez jamais les dispositifs de sécurité. Vérifiez souvent qu'ils fonctionnent bien.
- Si vous heurtez un objet, arrêtez immédiatement le moteur, débranchez le fil de la bougie et examinez soigneusement la machine. Réparez les dégâts éventuels avant de remettre la machine en marche.
- N'essayez jamais d'ajuster une roue ou de changer la hauteur de coupe pendant que la machine tourne.
- Les éléments du sac à herbe et le clapet de la goulotte d'éjection peuvent s'user et être endommagés et, par conséquent, exposer les pièces mobiles ou causer la projection de débris. Par mesure de sécurité, vérifiez souvent les éléments et remplacez-les immédiatement avec des pièces authentiques seulement (du liste de pièces qui se trouve dans cette notice). «L'emploi de pièces non conformes aux caractéristiques de l'équipement d'origine peut causer des performances inférieures et réduire la sécurité.»
- Ne modifiez pas le réglage du régulateur et ne laissez pas le moteur s'emballer. Le régulateur maintient le moteur à son régime maximal de fonctionnement sans danger.
- Vérifiez souvent l'état des conduites d'essence, du réservoir, du bouchon d'essence et autres raccords. Remplacez-les si vous détectez un fendillement ou une fuite.
- Ne faites pas tourner le moteur si la bougie n'est pas installée.
- Prenez soin des étiquettes d'instructions et remplacez-les au besoin.
- Respectez les règlements concernant l'élimination des déchets et liquides qui risquent de nuire à la nature et à l'environnement.

Ne modifiez pas le moteur

Pour éviter toute blessure grave ou fatale, ne modifiez pas du tout le moteur. Toute modification du réglage du régulateur peut provoquer l'emballement du moteur et entraîner son fonctionnement à des vitesses dangereuses. Ne modifiez jamais le réglage de l'usine du régulateur.

Durée de vie utile moyenne

D'après la Consumer Products Safety Commission (CPSC - Commission sur la sécurité des produits de consommation) et la "U.S. Environmental Protection Agency" (EPA - Agence américaine de protection de l'environnement), ce produit a une *durée de vie utile moyenne* de sept (7) ans, ou 60 heures de fonctionnement. Au terme de cette *durée de vie utile moyenne*, achetez une machine neuve ou faites inspecter la machine chaque année par une station technique agréée pour vous assurer que tous les dispositifs mécaniques et de sécurité sont en bon état de marche et ne sont pas usés de façon excessive. Le non-respect de ces recommandations peut causer des accidents et des blessures graves ou mortelles.

2

Consignes de sécurité



AVERTISSEMENT

Cette machine est équipée d'un moteur à combustion interne et elle ne doit pas être utilisée sur un terrain non entretenu, recouvert de broussailles ou d'herbe si le système d'échappement du moteur n'est pas muni d'un pare-étincelles, conformément aux lois et règlements provinciaux ou locaux (le cas échéant).

Si un pare-étincelles est utilisé, il doit être maintenu en bon état de marche par l'utilisateur de la machine.

La station technique agréée la plus proche peut vous fournir un pare-étincelles pour le pot d'échappement de cette machine.

Avis concernant les émissions de gaz

Les moteurs certifiés conformes aux normes régulatrices de la Californie et de l'agence EPA fédérales pour SORE (petit équipement hors route) sont certifiés pour fonctionner avec de l'essence sans plomb ordinaire et peuvent être dotés des systèmes de contrôle des émissions de gaz suivants : Engine Modification (EM) et Three Way Catalyst (TWC) le cas échéant.

3

Instructions de montage et réglages



REMARQUE: À moins d'indications contraires, la droite, la gauche, l'avant ou l'arrière de la tondeuse sont identifiés de la position de conduite de la tondeuse.

IMPORTANT

Assurez-vous que les câbles sont accrochés sur l'extérieur du guidon. Ne coincez pas le câble tout en soulevant le guidon vers le haut.

IMPORTANT

Cette machine est expédiée **SANS HUILE NI ESSENCE**. Après l'assemblage, faites les pleins d'essence et d'huile conformément aux instructions de la notice d'utilisation du moteur fournie avec la machine.

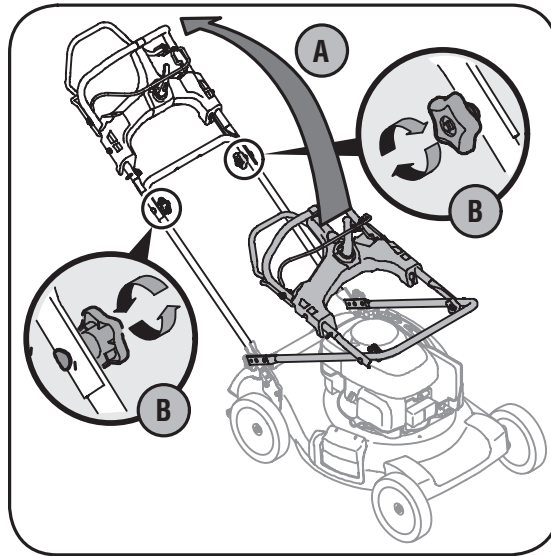

Figure 3-1

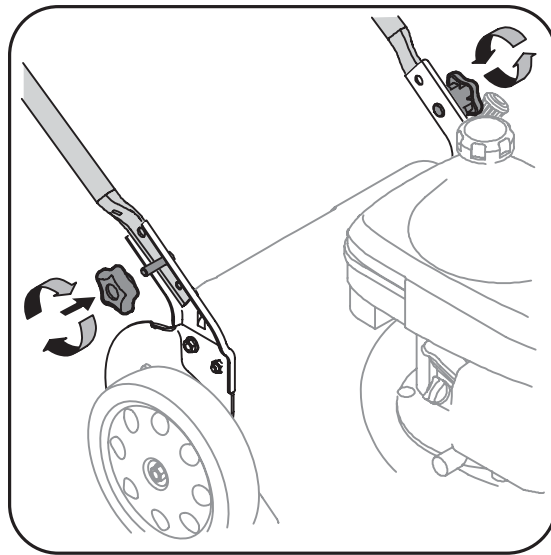

Figure 3-2

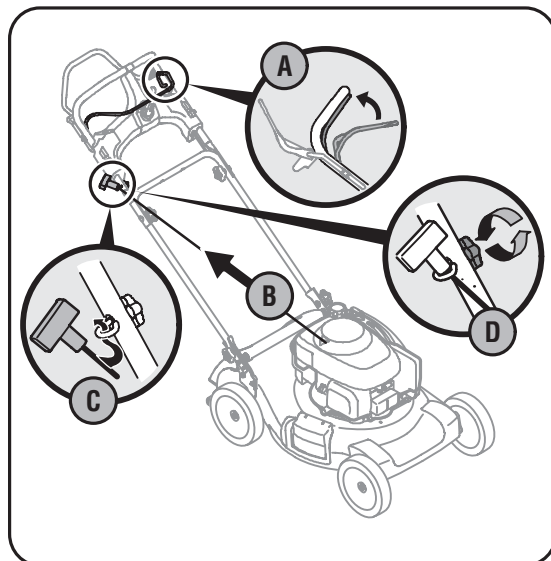

Figure 3-3

REMARQUE: Les modèles représentés peuvent être légèrement différents de votre tondeuse.

- Retirez les pièces détachées et les garnitures d'emballage qui peuvent se trouver entre les guidons supérieur et inférieur.
 - Redressez le guidon supérieur vers vous pour le faire passer de la position A à la position de travail B. Voir la Figure 3-1. Vérifiez que le guidon inférieur est bien positionné dans les supports de montage du guidon.
 - Serrez les boutons en forme d'étoile qui maintiennent le guidon supérieur sur le guidon inférieur. Assurez-vous que le boulon ordinaire est bien enfoncé dans le guidon.
- Serrez les boutons en forme d'étoile retirés pour bien maintenir le guidon inférieur contre les supports de guidon. Voir la Figure 3-2.
- Installation du guide de la corde. Voir la Figure 3-3.
 - Pressez la manette de commande de la lame contre le guidon supérieur. Position A.
 - Sortez lentement la corde du démarreur du moteur. Position B. Lâchez la manette de commande de la lame.
 - Glissez la corde du démarreur dans le guide. Position C.
 - Serrez l'écrou à oreilles du guide de la corde. Position D.
- Enfoncez les taquets des attache-câbles dans les trous aménagés dans le guidon inférieur. Serrez l'attache-câble et coupez le surplus.
- Assemblage du sac à herbe:
 - Glissez le sac sur l'armature (côté en plastique noir sur le dessous). Enfoncez les crochets de l'armature dans les trous des glissières en plastique du sac à herbe.
 - Attachez le sac sur l'armature en accrochant les glissières sur l'armature. Toutes les glissières en plastique, sauf celle du dessus du sac, s'accrochent de l'extérieur du sac. Le haut du sac s'attache de l'intérieur de celui-ci.

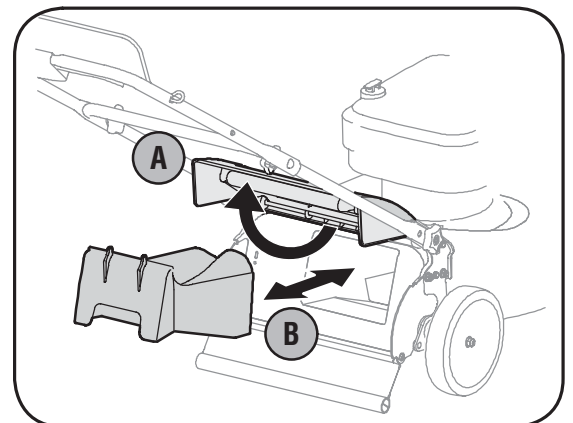

Figure 3-4

6. Démontez le bouchon de déchetage arrière avant d'installer le sac à herbe. Voir la Figure 3-4.
 - a. Relevez le clapet d'éjection arrière.
 - b. Retirez le bouchon de déchetage arrière.
7. Assemblage du sac à herbe sur la tondeuse
 - a. Relevez le clapet d'éjection arrière de la tondeuse.
 - b. Placez le sac à herbe sur la tige de pivotement. Lâchez le clapet pour qu'il repose sur le sac à herbe. Voir la Figure 3-5.

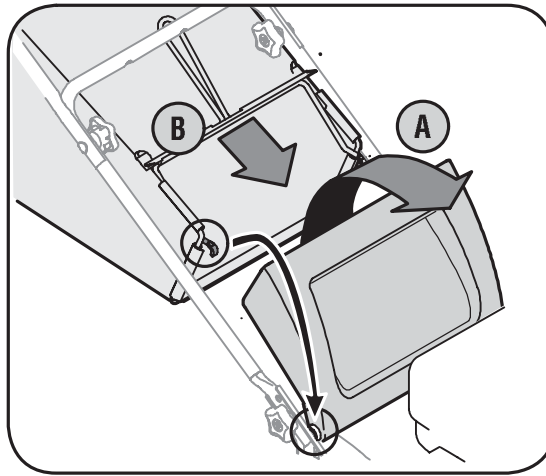

Figure 3-5

AVERTISSEMENT: N'utilisez jamais la tondeuse si les crochets du sac à herbe ne sont pas enfoncés dans la tige de pivotement et si le clapet arrière ne repose pas contre le haut du sac à herbe.

8. Pour installer le bouchon de déchetage arrière:
 - a. Relevez le clapet d'éjection arrière et basculez le sac à herbe vers l'avant pour le dégager de la tige de pivotement.
 - b. Installez le bouchon de déchetage arrière de la façon illustrée à la Figure 3-4 et relâchez le clapet d'éjection arrière.
9. Si la tondeuse est adaptée pour éjecter l'herbe sur le côté, assurez-vous que le sac à herbe a été démonté de la tondeuse et que le bouchon de déchetage arrière est en place.
 - a. Relevez le bouchon de déchetage à charnière qui se trouve sur le côté du plateau de coupe. Voir la Figure 3-6.
 - b. Glissez les deux crochets du déflecteur d'éjection latérale sous la goupille de la charnière du bouchon de déchetage à charnière. Rabaissez le bouchon de déchetage à charnière.

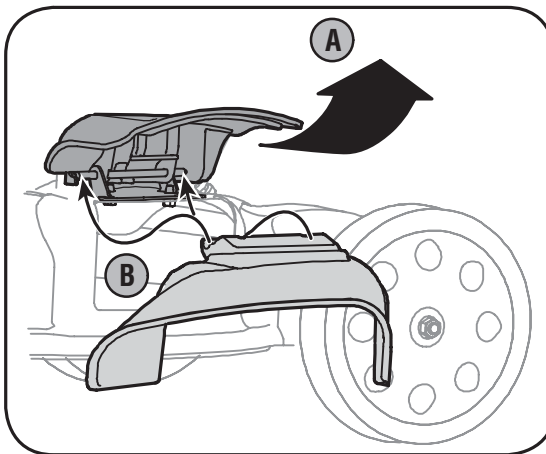

Figure 3-6

REMARQUE: Ne retirez jamais le bouchon de déchetage à charnière, même quand vous ne déchetagez pas.

Réglage de la hauteur de coupe

La manette de réglage détermine la hauteur de coupe de la tondeuse. La manette de réglage se trouve au-dessus de la roue arrière gauche. Tirez sur la manette et écartez-la de la tondeuse pour régler la hauteur de coupe. Déplacez-la vers l'avant ou vers l'arrière à la hauteur voulue. Voir la Figure 3-7.

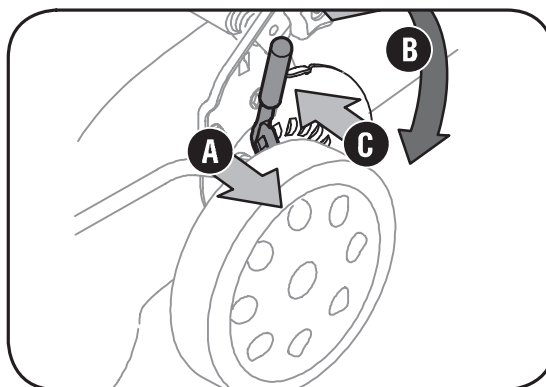

Figure 3-7

3

Instructions de montage et réglages



REMARQUE: Vérifiez que le sac à herbe est bien à l'endroit avant l'assemblage (l'étiquette d'avertissement doit se trouver sur l'extérieur).

REMARQUE: Assurez-vous que les câbles sont accrochés sur l'extérieur du guidon pour qu'ils ne gênent pas lors de l'installation du sac à herbe.



AVERTISSEMENT

N'utilisez jamais la tondeuse si les crochets du sac à herbe ne sont pas enfoncés dans la tige de pivotement et si le clapet arrière ne repose pas contre le haut du sac à herbe. Toutes les tondeuses sont équipées d'un dispositif de protection à l'arrière. Il empêche les projectiles soulevés par la lame de blesser l'utilisateur de la tondeuse. **NE DÉMONTÉZ PAS CE DISPOSITIF DE SÉCURITÉ.**

4

Utilisation



AVERTISSEMENT

Lisez, comprenez, et suivez toutes les instructions et les consignes sur la machine et dans ce notice avant le fonctionnement.

Ce mécanisme de commande est un dispositif de sécurité. N'essayez jamais d'éviter son emploi.

Faites très attention en manipulant de l'essence. L'essence est extrêmement inflammable et les vapeurs sont explosif. Ne faites *jamais* le plein d'essence à l'intérieur, pendant que le moteur tourne ou quand le moteur est chaud. Éteignez toute cigarettes ou pipe, tout cigare ou toute autre source incandescente.

Commandes

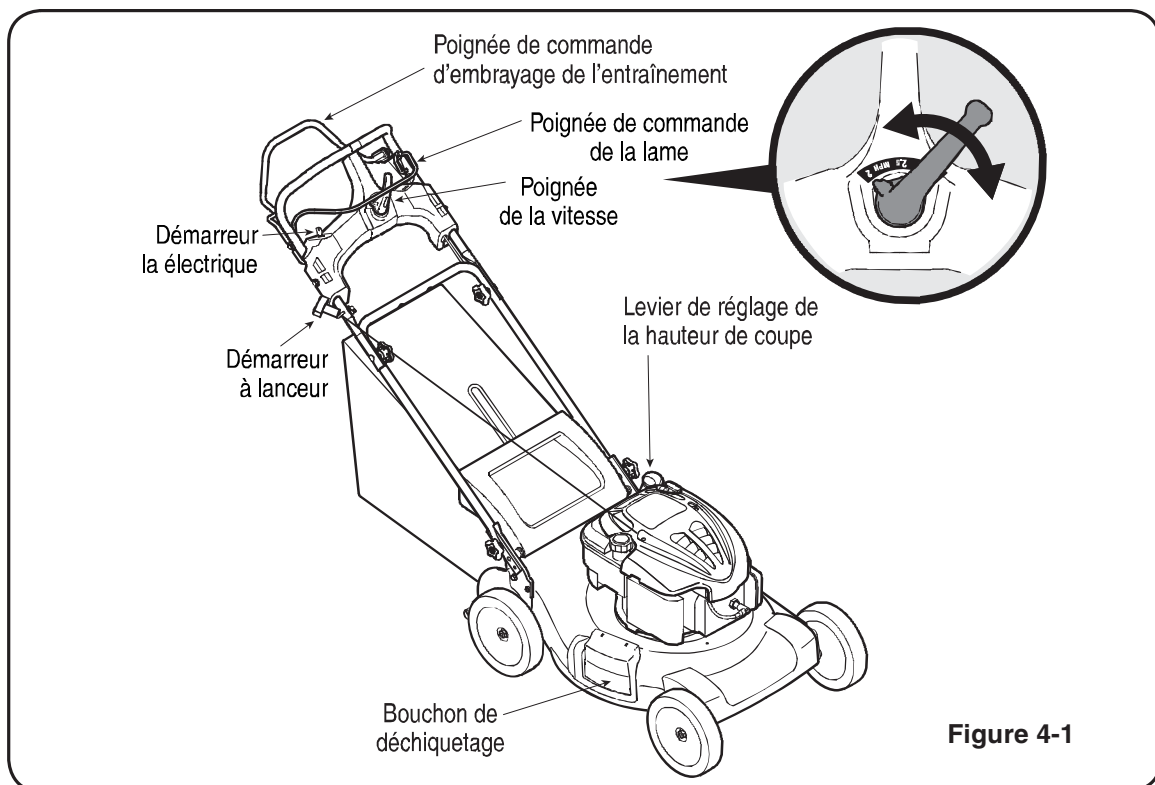

Figure 4-1

Poignée de commande de la lame

La poignée de commande de la lame se trouve sur le guidon supérieur de la tondeuse. Voir la Figure 4-1. Il faut serrer cette poignée contre le guidon pour que la tondeuse fonctionne. Le fait de lâcher la poignée arrête le moteur et la lame.

Poignée de commande d'embrayage de l'entraînement

La poignée de commande d'embrayage de l'entraînement se trouve sur le dessous de la poignée supérieure. Serrez la commande d'embrayage de l'entraînement contre le guidon supérieur pour embrayer l'entraînement. Lâchez la poignée de commande pour arrêter, pour ralentir ou pour reculer.

Démarreur à lanceur

Il est installé sur la droite du guidon supérieur. Tenez-vous derrière la tondeuse et tirez sur le démarreur à lanceur pour faire démarrer la tondeuse.

Levier de réglage de la hauteur de coupe

La manette de réglage détermine la hauteur de coupe de la tondeuse. La manette de réglage se trouve au-dessus de la roue arrière gauche. Référez-vous à la section Réglage.

Bouchon de déchiquetage

Il sert lors du déchiquetage. Votre tondeuse peut, au lieu de ramasser l'herbe coupée dans un sac, la retourner dans la pelouse. Pour déchiqueter, assurez-vous que le clapet arrière est fermé et que le sac à herbe n'est pas installé.

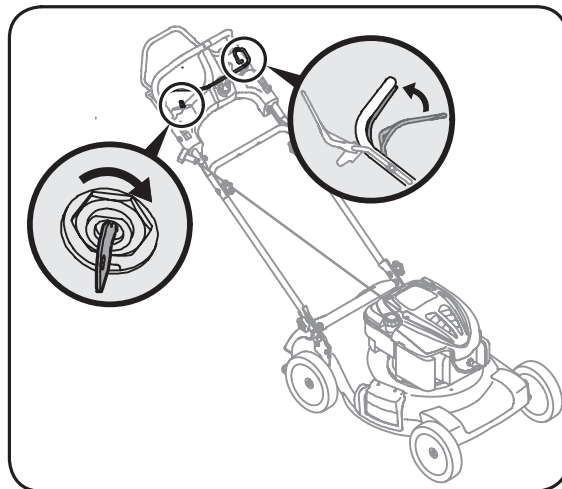

Figure 4-2

Commande de la vitesse

Elle se trouve sur le boîtier de la commande de vitesse variable, sur le guidon supérieur et sert à sélectionner la vitesse en marche avant de la tondeuse. Voir l'encadré de la Figure 4-1.

IMPORTANT : Ne déplacez cette commande que lorsque le moteur tourne. Vous risquez d'endommager le moteur si vous la déplacez quand le moteur est à l'arrêt.

REMARQUE : Les vitesses indiquées sur la commande de la vitesse ne sont pas exactes. La vitesse varie en fonction de l'usure de la courroie, du câble et des conditions de travail.

Commutateur d'allumage du démarreur électrique

Il se trouve sur la droite de l'habitacle de la commande de la vitesse variable, sur le guidon supérieur. Il est utilisé pour le démarreur électrique seulement.

Avant de faire démarrer le moteur

1. Faites les pleins d'essence et d'huile selon les instructions fournies dans la notice d'utilisation du moteur qui accompagne l'équipement.
2. Branchez le fil de la bougie sur cette dernière. Si une gaine en caoutchouc recouvre l'extrémité du fil de la bougie, assurez-vous que la boucle métallique, au bout du fil de la bougie (dans la gaine en caoutchouc), est bien fixée sur l'embout métallique de la bougie.



AVERTISSEMENT: Assurez-vous que seul le conducteur se trouve à proximité de la tondeuse au moment de sa mise en route ou pendant son utilisation. Ne faites jamais fonctionner la machine dans un local clos et mal aéré, car les gaz d'échappement du moteur contiennent du monoxyde de carbone, un gaz inodore très dangereux. N'approchez pas les mains, pieds, cheveux et vêtements lâches des pièces en mouvement du moteur et de la tondeuse.

Mise en marche du moteur

Selon les instructions fournies dans la notice d'utilisation du moteur qui accompagne l'équipement.

1. Si votre machine est équipée d'un amorceur, amorcez le moteur selon les instructions fournies dans la notice d'utilisation du moteur emballée séparément avec votre machine.
2. Tenez-vous derrière la machine, appuyez sur la poignée de commande de la lame et maintenez-la contre le guidon supérieur, comme à la Figure 4-2.
3. Démarreur électrique (le cas échéant): Tournez la clé de contact vers la droite pour mettre le moteur en route. Voir la Figure 4-1. Lâchez la clé quand le moteur tourne.

Démarreur à lanceur: Tirez sur la poignée du démarreur à lanceur rapidement et de façon continue. Voir la Figure 4-2. Laissez la corde revenir lentement sans lâcher la poignée. Répétez jusqu'à ce que le moteur tourne. Laissez la corde revenir lentement chaque fois.

4. Tenez la barre de commande et le guidon ensemble, puis tirez rapidement et de façon continue sur la poignée de la corde du démarreur. Voir la Figure 4-2. Laissez la corde revenir lentement sans lâcher la poignée. Répétez jusqu'à ce que le moteur tourne. Laissez la corde revenir lentement chaque fois.

Arrêt du moteur

1. Lâchez la poignée de commande de la lame pour arrêter le moteur et la lame.

2. Débranchez le fil de la bougie et mettez-le à la masse contre le moteur pour empêcher tout démarrage accidentel lorsque la machine n'est pas surveillée.



AVERTISSEMENT: Attendez que la lame se soit complètement immobilisée avant de travailler sur la tondeuse ou de retirer le sac à herbe.

Utilisation de la tondeuse

Vérifiez qu'il n'y a plus de pierres, de morceaux de bois, de fils métalliques ou autres objets sur la pelouse, qui risquent d'endommager la tondeuse ou le moteur. Ces objets pourraient être projetés par la tondeuse dans une direction ou une autre et blesser grièvement le conducteur ou toute autre personne présente.



AVERTISSEMENT: Arrêtez le moteur si vous heurtez un objet quelconque. Débranchez le fil de la bougie, cherchez soigneusement tout signe de dégât à la tondeuse et réparez-la avant de la remettre en marche et de vous en servir. Des vibrations importantes de la tondeuse indiquent des dégâts. Faites examiner et réparer la machine rapidement.

1. Quand le moteur tourne, pressez la barre de commande contre le guidon pour faire avancer la tondeuse.
2. Pour changer de vitesse, déplacez la commande de vitesse à la vitesse voulue.

REMARQUE : Utilisez la première vitesse jusqu'à ce que vous soyez à l'aise avec le fonctionnement de la tondeuse.

Fonction de déchiquetage

Pour déchiqeter l'herbe, enlevez le sac à herbe, installez le bouchon de déchiquetage et démontez la goulotte d'éjection latérale de la tondeuse. Pour de meilleurs résultats, ne déchiqetez pas une herbe mouillée. Le déchiquetage n'est pas recommandé si l'herbe mesure plus de 4 po. Servez-vous du sac à herbe pour la ramasser.

Emploi du sac à herbe

Vous pouvez utiliser le sac à herbe pour ramasser l'herbe coupée pendant que vous travaillez.

1. Installez le sac à herbe selon les instructions du chapitre « Installation ». Les brins d'herbe sont automatiquement mis en sac pendant que vous travaillez. Tondez l'herbe jusqu'à ce que le sac soit plein.
2. Arrêtez le moteur en lâchant la commande de la lame et assurez-vous que celle-ci est tout à fait immobile.
3. Relevez le clapet d'éjection et soulevez le sac à herbe en l'éloignant de la tondeuse pour le retirer. Videz le sac et remettez-le en place.

4

Utilisation



AVERTISSEMENT

Les objets projetés par une tondeuse peuvent atteindre les yeux et causer des blessures graves. Portez toujours des lunettes de sécurité en utilisant la tondeuse, ou en effectuant tout entretien ou toute réparation.

Assurez-vous que seul le conducteur se trouve à proximité de la tondeuse au moment de sa mise en route ou pendant son utilisation. Ne faites jamais fonctionner la machine dans un local clos et mal aéré, car les gaz d'échappement du moteur contiennent du monoxyde de carbone, un gaz inodore très dangereux. N'approchez pas les mains, pieds, cheveux et vêtements lâches des pièces en mouvement du moteur et de la tondeuse.

5

Entretien et Réglages



AVERTISSEMENT

Arrêtez toujours le moteur et débranchez le fil de la bougie et mettez-le à la masse contre le moteur avant tout nettoyage, toute lubrification ou autre entretien sur la machine.



L'utilisation d'un nettoyeur pressurisé ou d'un boyau d'arrosage pour nettoyer la tondeuse est déconseillée. Cela risque en effet d'endommager les composants électriques, les fusées, les poulies, les roulements ou le moteur. L'emploi d'eau a tendance à raccourcir la vie de la tondeuse et à limiter sa facilité d'entretien.

Le fait de couper l'herbe sur un sol sablonneux provoque l'usure de la lame par abrasion.

Lubrification

1. Lubrifiez les points de pivot de la poignée de commande de la lame au moins une fois par saison avec une huile légère. La commande de la lame doit fonctionner facilement dans les deux sens. Voir la Figure 5-1.
2. Lubrifiez les roulements à billes des roues au moins une fois par saison avec de l'huile fluide, tous les autres genres n'ont pas besoin d'être lubrifiés. Toutefois, si elles doivent être démontées pour une raison quelconque, lubrifiez la surface du boulon d'essieu et la surface intérieure de la roue avec une huile automobile légère.
3. Le ressort de torsion et le point de pivotement doivent être lubrifiés régulièrement avec une huile légère pour empêcher la rouille. Voir la Figure 5-1.
4. Le transmission a été lubrifiée et scellée à l'usine et il n'est pas nécessaire de la lubrifier régulièrement dans le cadre d'un programme d'entretien.
5. Consultez la notice d'utilisation du moteur pour les instructions de lubrification.

Entretien du plateau de coupe

Nettoyez le dessous du plateau de coupe après chaque utilisation de la tondeuse pour éviter toute accumulation de débris. Procédez comme suit :

1. Débranchez le fil de la bougie. Videz le réservoir de carburant ou placez un morceau de plastique sous le capuchon.
2. Inclinez la tondeuse pour qu'elle repose sur l'habitacle. Le côté du filtre à air doit se trouver sur le dessus. Tenez bien la tondeuse.



AVERTISSEMENT: Ne basculez jamais la tondeuse à plus de 90° dans toute direction et ne la laissez pas dans cette position longtemps. L'huile peut couler dans la partie supérieure du moteur et causer des problèmes au démarrage.

3. Grattez et nettoyez le dessous du plateau de coupe avec un outil adéquat. N'utilisez pas un jet d'eau.

IMPORTANT : N'utilisez pas un appareil de nettoyage sous pression ou un boyau d'arrosage qui risque d'endommager les roulements ou le moteur. L'emploi d'eau peut raccourcir la durée de vie du moteur et rendre son entretien plus difficile.

4. Redressez la tondeuse sur ses 4 roues. Enlevez le morceau de plastique sous le capuchon, le cas échéant.

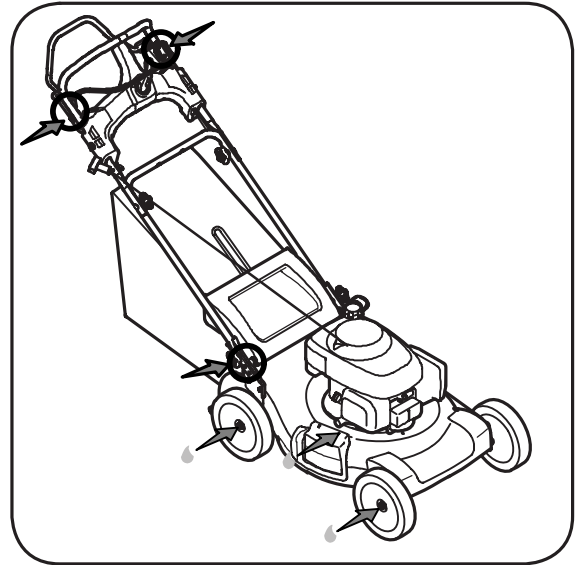

Figure 5-1

Moteur

1. Consultez la notice d'utilisation du moteur pour tout ce qui concerne l'entretien du moteur.
2. Utilisez l'huile à moteur recommandée dans la notice d'utilisation du moteur fournie avec la tondeuse. Lisez attentivement les instructions et suivez-les.
3. Dans des conditions normales nettoyez le filtre à air recommandée dans la notice d'utilisation du moteur fournie avec la tondeuse. Nettoyez-le à intervalles plus rapprochés dans des conditions très poussiéreuses. Une mauvaise performance du moteur et sa «noyade» sont des indications que le filtre à air doit être nettoyé.
4. Nettoyez la bougie et ajustez l'écartement une fois par saison. Il est recommandé de remplacer la bougie au début de chaque saison. Vérifiez le type de bougie à utiliser et l'écartement correct dans la notice d'utilisation du moteur.

REMARQUE: Ce système d'allumage par étincelle de véhicule respecte toutes les exigences du Règlement sur le matériel brouilleur du Canada.

5. Nettoyez le moteur régulièrement avec un linge ou une brosse. Gardez le système de refroidissement (à proximité du ventilateur) propre pour assurer la bonne circulation d'air essentielle aux bonnes performances et à la longévité du moteur. Enlevez tous les brins d'herbe, la saleté et autres débris combustibles se trouvant à proximité du silencieux.

Remplacement du clapet arrière

Il est installé sur l'arrière du plateau de coupe et a pour but de minimiser les risques de projection d'objets vers le conducteur. Remplacez le clapet arrière comme suit s'il est endommagé.

1. Pour remplacer le clapet arrière, relevez le panneau arrière, enlevez la vis et appuyez de chaque côté du clapet pour le décaler de chaque trou latéral. Voir la Figure 5-2.
2. Retirez la vis et le clapet du trou opposé et installez le clapet neuf en procédant dans l'ordre inverse.

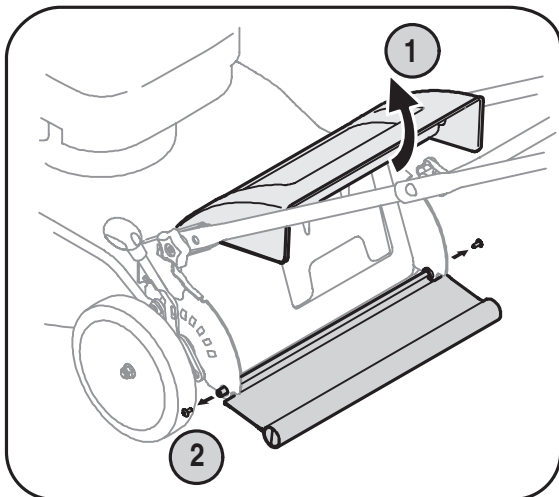

Figure 5-2

Réglages

Câble de la vitesse variable

Un ajustement périodique du câble de la vitesse variable peut être nécessaire en raison de l'usure normale de la transmission. L'ajustement est nécessaire si la tondeuse commence à tourner trop lentement ou trop rapidement.

1. Faites démarrer le moteur et placez le levier de vitesse à la position de la 3e vitesse.
2. Arrêtez le moteur et débranchez le fil de la bougie, puis mettez-le à la terre contre le moteur.
3. Le moteur arrêté, repassez en 1re vitesse. Vous aurez ainsi du mou dans le câble.
4. Dégagez soigneusement le harnais rigide de l'habitacle de la commande de la vitesse variable en retirant les trois vis qui le maintiennent sur l'habitacle. Voir la Figure 5-3.
5. Démontez l'arrière de l'habitacle de la commande de la vitesse en enlevant les trois vis qui le maintiennent sur l'habitacle de la tondeuse. Voir la Figure 5-3.
6. Démontez la vis et la rondelle plate qui attachent le câble. Voir la Figure 5-3.

REMARQUE : Notez la fente de l'habitacle dans laquelle le câble se trouve.

7. Avec une pince à bec effilé ou un outil semblable, déplacez l'œillet du câble dans la fente à gauche, comme à la Figure 5-4.

REMARQUE : Le fait de déplacer l'œillet vers la gauche fait accélérer la tondeuse, vers la droite la fait ralentir.

8. Remettez la vis et la rondelle retirées plus tôt et remontez l'arrière de l'habitacle. Installez à nouveau le harnais rigide de la batterie sur l'habitacle de la commande de la vitesse variable. Assurez-vous de bien emboîter l'attache du harnais dans la fente de l'habitacle. Voir la Figure 5-3. Maintenez en place avec les trois vis retirées plus tôt.

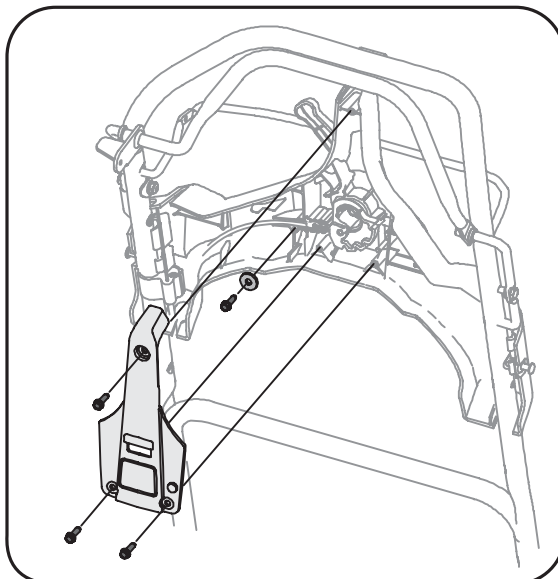

Figure 5-3

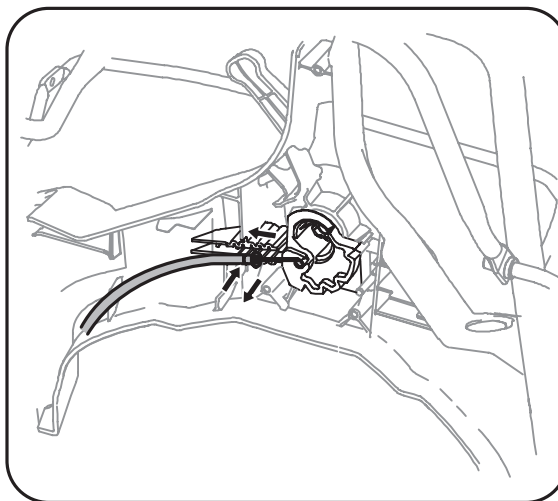

Figure 5-4

Entretien et remplacement de la lame

Examinez périodiquement l'adaptateur de lame pour y détecter tout fendillement éventuel, surtout après avoir heurté un objet. Remplacez-le au besoin. Procédez comme suit pour l'entretien de la lame:

1. Débranchez le fil de la bougie. Inclinez la tondeuse pour qu'elle repose sur le plateau de coupe. Le côté du filtre à air et le carburateur doit se trouver sur le haut.
2. Enlevez le boulon et le support de la lame qui maintiennent la lame et l'adaptateur sur le vilebrequin. Voir la Figure 5-5.
3. Dégagez la lame et l'adaptateur du vilebrequin.

IMPORTANT : Lors du démontage de ces pièces, il se peut qu'une rondelle ondulée soit enlevée avec l'adaptateur. N'oubliez pas d'inclure cette rondelle en réinstallant l'adaptateur de la lame. Votre tondeuse ne pourrait pas changer de vitesse si cette rondelle n'est pas installée.

5

Entretien et Réglages



AVERTISSEMENT

En enlevant la lame ou la courroie, portez toujours des gants épais ou utilisez un chiffon épais pour tenir la lame.

Si la lame est déséquilibrée, elle fera vibrer la tondeuse de façon excessive, mais elle pourrait aussi causer des dommages à la tondeuse ou même casser pendant qu'elle tourne, et causer de sérieuses blessures à l'utilisateur.

5

Entretien et Réglages



AVERTISSEMENT

REMARQUE : Assurez-vous que la courroie est bien installée sur la poulie motrice et qu'elle n'est pas pincée entre les deux moitiés de la poulie.

4. Pour l'affûter à nouveau, démontez-la puis meulez ou limez les bords tranchants en maintenant l'angle aussi près que possible du biseau original. N'essayez pas d'aiguiser la lame encore installée sur la tondeuse.
5. Il est **essentiel** que chaque tranchant soit affûté également pour ne pas avoir une lame déséquilibrée.

REMARQUE: Une lame déséquilibrée cause des vibrations qui peuvent endommager le moteur et la tondeuse. Assurez-vous de bien rééquilibrer la lame après l'avoir aiguisée. Le fabricant de la tondeuse ne peut être tenu responsable des dégâts causés par le mauvais équilibre de la lame.

REMARQUE: Démontez toujours la lame de son adaptateur pour vérifiez son bon équilibre.

5. Vous pouvez vérifier l'équilibre de la lame en la plaçant sur un tournevis à tige ronde. Limez le métal du côté le plus lourd jusqu'à ce que la lame soit parfaitement équilibrée.
6. Avant de remonter la lame et son adaptateur sur la tondeuse, lubrifiez le vilebrequin et la surface intérieure de l'adaptateur avec une huile légère.
7. Placez l'adaptateur de la lame sur le vilebrequin, «l'étoile» à l'opposé du moteur. Voir la Figure 5-5. Placez la lame, le côté sur lequel la mention «Bottom» (ou le numéro de pièce) apparaît, à l'opposé de l'adaptateur. Alignez le support de la lame sur celle-ci en enfonçant les pattes dans les trous de la lame, puis insérez le boulon hex.
8. Serrez le boulon hex. au couple recommandé ci-dessous:

Couple de montage de la lame

Boulon centrale 450 po-lb min., 600 po-lb max.
Vérifiez périodiquement que TOUS les écrous et boulons de la machine sont bien serrés.

Démontage de la courroie d'une tondeuse

REMARQUE : Plusieurs pièces doivent être retirées afin de remplacer la courroie de la tondeuse. Adressez-vous à une station technique agréée pour faire remplacer la courroie.

Remplacement de la batterie

AVERTISSEMENT: Les piles contiennent de l'acide sulfurique qui peut provoquer des brûlures. Ne provoquez pas de court-circuit et ne les abîmez pas. Ne placez pas les batteries dans un feu. Elles risquent d'exploser ou de dégager des gaz toxiques.

1. Enlevez la clé de contact.
2. Retirez les trois vis qui maintiennent le harnais rigide de la batterie sur l'habitacle de la vitesse de la commande variable et mettez-les de côté.
3. Dégagez soigneusement le harnais rigide de l'habitacle de la commande de la vitesse variable. Voir la Figure 5-6.

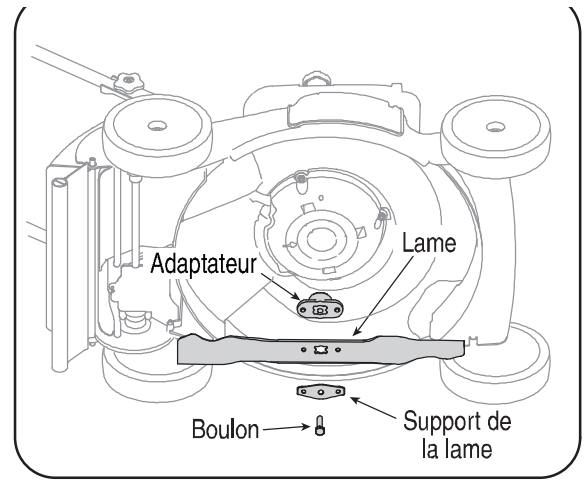

Figure 5-5

4. Retirez prudemment la batterie usagée et installez la batterie neuve. Branchez le fil positif sur le côté positif de la batterie, puis branchez le fil négatif sur le côté négatif. Voir la Figure 5-6.

IMPORTANT: Quand vous remplacez la batterie dans son harnais, assurez-vous de positionner la borne positive sur la gauche et la borne négative sur la droite du panneau. (La borne positive est la plus proche du commutateur à clé). Voir la Figure 5-6. Le positionnement incorrect de la batterie causera des dégâts graves.)

5. Installez à nouveau le harnais rigide de la batterie sur l'habitacle de la commande de la vitesse variable. Assurez-vous de bien emboîter l'attache du faisceau dans la fente de l'habitacle. Voir la Figure 5-3. Maintenez en place avec les trois vis retirées plus tôt.



AVERTISSEMENT : Ne retirez pas la batterie de l'habitacle du démarreur électrique pour toute autre raison que son remplacement.

Charge de la batterie (le cas échéant)



AVERTISSEMENT: La batterie contient un liquide corrosif et des matières toxiques. Faites très attention en la manipulant. Gardez-la hors de la portée des enfants. Il ne faut absolument pas la percer, la démonter, l'endommager ou l'incinérer. Elle peut également dégager des gaz explosifs en cours de charge ou de décharge. Utilisez la batterie dans un endroit bien aéré, loin de toute source de chaleur.

REMARQUE: La fiche spéciale du chargeur ne peut être insérée que dans la fiche sur la batterie.

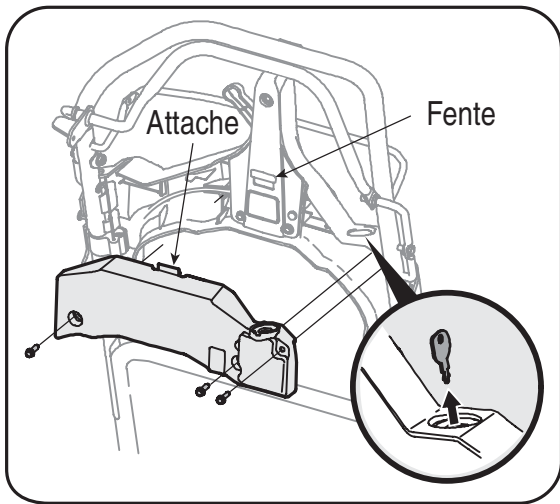

Figure 5-6

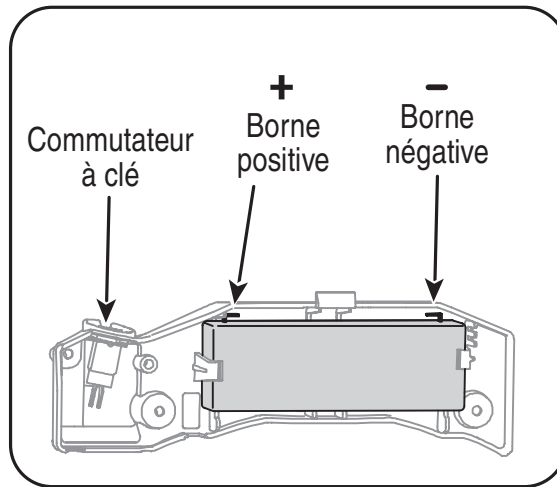

Figure 5-7



AVERTISSEMENT: Utilisez seulement le chargeur fourni avec la tondeuse.

1. Branchez le chargeur de la batterie dans la fiche sous l'habitacle de la batterie, Figure 5-8.
2. Branchez la fiche du chargeur de la batterie dans une prise de courant ordinaire de 120 volts. Voir la Figure 5-8. Chargez la batterie pendant 8 à 10 heures avant sa première utilisation. Ne la chargez pas plus de 12 heures. La batterie doit seulement être chargée avant sa mise en service initiale et après toute période prolongée d'inactivité.

IMPORTANT: Branchez toujours le chargeur à la batterie en premier, puis branchez le chargeur à une prise de courant ordinaire de 120 volts. Respectez toujours cet ordre pour charger la batterie.

3. Après la charge, débranchez la fiche de la prise murale, puis débranchez la fiche de la batterie.

Remplacement du fusible

1. Soulevez le couvercle de la batterie selon les instructions dans la section «Remplacement de la batterie». Voir la Figure 5-9.
2. Sortez le fusible de sa douille et examinez-le soigneusement, comme à la Figure 5-9. S'il est endommagé, remplacez-le avec un fusible de type automobile de 40 ampères.
3. Remplacez soigneusement le fil dans l'habitacle, fermez le couvercle de la batterie et dépliez la poignée supérieure.

REMARQUE: Il est possible de mettre le moteur en marche manuellement si le fusible est endommagé.

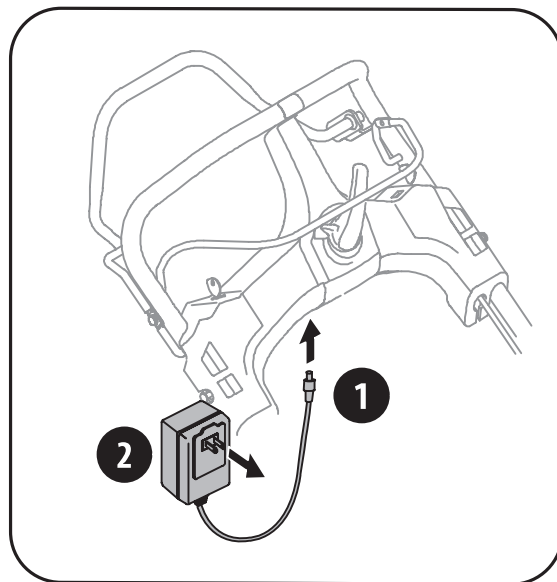

Figure 5-8

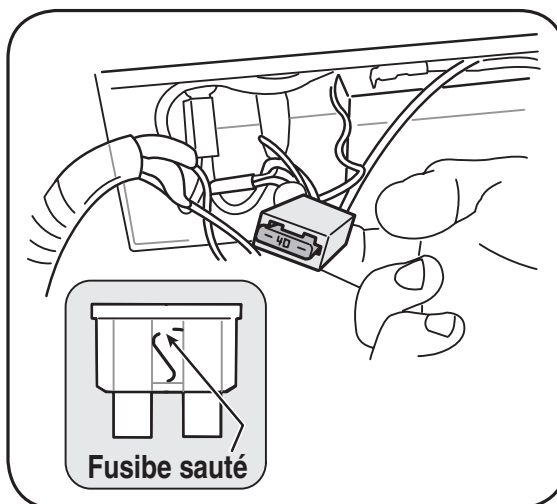

Figure 5-9

5

Entretien et Réglages



AVERTISSEMENT

Toutes les tondeuses sont équipées d'un dispositif de protection à l'arrière. Il empêche les projectiles soulevés par la lame de blesser l'utilisateur de la tondeuse. **NE DÉMONTÉZ PAS CE DISPOSITIF DE SÉCURITÉ.**

5

Entretien et Réglages



REMARQUE: Il est possible de mettre le moteur en marche manuellement si le fusible est endommagé.

Recommandations d'ordre général

1. Suivez toujours les consignes de sécurité lors de tout entretien.
2. La garantie de cette tondeuse ne s'applique pas à toute pièce qui a fait l'objet d'un emploi abusif ou d'une négligence. Pour bénéficier au maximum de la garantie, l'utilisateur doit entretenir la tondeuse conformément aux instructions de cette notice.
3. La garantie sera nulle et non avenue si une modification est apportée au régulateur du moteur.
4. Vérifiez tous les réglages au moins une fois par saison.
5. Vérifiez régulièrement que toute la boulonnerie est bien serrée.

REMARQUE : Voir la page 7 pour utiliser la tondeuse avec le sac à herbe, l'ensemble de déchetage ou l'ensemble d'éjection latérale.

Remisage hors saison

Procédez de la manière suivante pour préparer votre tondeuse pour un entreposage prolongé.

1. Nettoyez et lubrifiez soigneusement la tondeuse selon les instructions de lubrification.
2. L'utilisation d'un nettoyeur sous pression ou d'un boyau d'arrosage pour nettoyer la tondeuse est déconseillée.
3. Consultez la notice d'utilisation du moteur quant aux instructions d'entreposage du moteur.
4. Enduisez la lame de la tondeuse d'une graisse à châssis pour l'empêcher de rouiller
5. Entrez la tondeuse dans un endroit sec et propre. Ne la remisez pas près de produits corrosifs, comme des engrais.

REMARQUE: Il est très important de bien protéger le matériel contre la rouille s'il doit être entreposé dans un abri métallique non ventilé. Enduisez toute la machine, en particulier les câbles et toutes les pièces mobiles, avec une huile légère ou de la silicone.

Problème	Cause	Solution
Le moteur ne démarre pas.	<ol style="list-style-type: none"> 1. La poignée de commande de la lame n'est pas embrayée. 2. Fil de la bougie débranché. 3. Le réservoir est vide ou l'essence est éventée. 4. Moteur non amorcé. 5. La bougie est défectueuse. 6. Canalisation de carburant bouchée. 7. Le moteur est noyé. 8. La soupape de carburant (le cas échéant) est fermée. 9. Le volet de départ (le cas échéant) n'a pas été utilisé. 10. Un fusible a sauté (Démarrage électrique seulement). 	<ol style="list-style-type: none"> 1. Embrayez la poignée de commande de la lame. 2. Branchez le fil à la bougie. 3. Faites le plein avec une essence propre et fraîche. 4. Consultez la notice d'utilisation du moteur. 5. Nettoyez, réglez l'écartement ou remplacez la bougie. 6. Nettoyez la canalisation. 7. Attendez quelques minutes avant d'essayer de faire démarrer le moteur sans l'amorcer. 8. Ouvrez la soupape de carburant. Coir la notice d'utilisation du moteur. 9. Utilisez le volet de départ. Voir la notice d'utilisation du moteur. 10. Remplacez le fusible (Voir le chapitre « Entretien ».)
Le moteur tourne irrégulièrement.	<ol style="list-style-type: none"> 1. Fil de la bougie desserré. 2. La canalisation de carburant est bouchée ou l'essence est éventée. 3. L'évent du capuchon du réservoir est bouché. 4. De l'eau ou une saleté est présente dans le système. 5. Le filtre à air est sale. 6. Le carburateur est mal réglé. 	<ol style="list-style-type: none"> 1. Branchez et serrez le fil de la bougie. 2. Nettoyez la canalisation. Faites le plein avec une essence propre et fraîche. 3. Débouchez l'évent. 4. Videz le réservoir à carburant. Faites le plein avec une essence fraîche. 5. Consultez la notice d'utilisation du moteur. 6. Consultez la notice d'utilisation du moteur.
Le moteur surchauffe.	<ol style="list-style-type: none"> 1. Niveau d'huile trop bas. 2. Le filtre à air est sale. 3. La circulation d'air est gênée. 4. La carburateur est mal réglé. 	<ol style="list-style-type: none"> 1. Faites le plein d'huile du carter. 2. Consultez la notice d'utilisation du moteur. 3. Démontez l'habitacle du ventilateur et nettoyez-le. 4. Consultez la notice d'utilisation du moteur.
Le moteur hésite parfois à régime élevé.	<ol style="list-style-type: none"> 1. L'écartement de la bougie est trop petit. 2. Mélange du ralenti du carburateur mal réglé. 	<ol style="list-style-type: none"> 1. Réglez l'écartement à 0,030 po. Consultez la notice d'utilisation du moteur. 2. Consultez la notice d'utilisation du moteur.
Le moteur tourne irrégulièrement.	<ol style="list-style-type: none"> 1. La bougie est sale, défectueuse ou l'écartement est trop grand. 2. Le carburateur est mal réglé. 3. Le filtre à air est sale. 	<ol style="list-style-type: none"> 1. Réglez l'écartement à 0,030 po ou remplacez la bougie. Consultez la notice d'utilisation du moteur. 2. Consultez la notice d'utilisation du moteur. 3. Consultez la notice d'utilisation du moteur.
Vibrations excessives.	<ol style="list-style-type: none"> 1. La lame est desserrée ou mal équilibrée. 2. La lame est déformée. 	<ol style="list-style-type: none"> 1. Serrez la lame et l'adaptateur. Équilibrez la lame. 2. Remplacez la lame.
La tondeuse ne déchiquette pas l'herbe.	<ol style="list-style-type: none"> 1. L'herbe est mouillée. 2. L'herbe est trop haute. 3. La lame est émoussée. 	<ol style="list-style-type: none"> 1. Ne tondez pas quand l'herbe est mouillée. Attendez qu'elle sèche. 2. Coupez l'herbe à un réglage élevé, puis tondez à nouveau à la hauteur voulue ou sur une largeur plus étroite. 3. Aiguissez ou remplacez la lame.
La coupe est irrégulière	<ol style="list-style-type: none"> 1. Les roues ne sont pas bien positionnées. 2. La lame est émoussée. 	<ol style="list-style-type: none"> 1. Placez les quatre roues à la même hauteur. 2. Aiguissez ou remplacez la lame.
Les roues ne font pas avancer la tondeuse.	<ol style="list-style-type: none"> 1. La courroie n'est pas bien installée. 2. Des débris gênent le fonctionnement de la transmission. 	<ol style="list-style-type: none"> 1. Vérifiez que la courroie est bien installée sur la poulie et qu'elle tourne dans le bon sens. 2. Nettoyez la transmission.

6

Dépannage



Pour toute réparation autre que les ajustements mineurs énuméré ici, adressez-vous à la station technique agréée.

7

Garantie



Le non-respect des conseils d'entretien et de lubrification annule la garantie.

GARANTIE SUPRÊME DE DEUX ANS

MTD PRODUCTS LIMITED s'engage à réparer ou à remplacer gratuitement, à son choix, à l'acheteur initial, la ou les pièces qui s'avèrent défectueuses en raison d'un vice de matière ou de fabrication dans les deux ans qui suivent la date d'achat au détail au Canada. Cette garantie s'applique seulement aux machines qui ont été utilisées et entretenues conformément aux instructions publiées dans la notice d'utilisation accompagnant la machine, qui n'ont pas fait l'objet d'un emploi incorrect ou abusif, de négligence, d'un entretien inadéquat ou de modification, qui n'ont pas été accidentées et qui n'ont pas été utilisées à des fins commerciales. Les pièces courantes font l'objet de conditions spéciales énumérées ci-dessous dans la clause «Garantie de quatre-vingt-dix jours au consommateur».

Le moteur, le moteur de démarrage ainsi que ses composants font l'objet d'une garantie séparée de leurs fabricants respectifs. Veuillez consulter les conditions de garantie du fabricant en ce qui concerne ces pièces.

«Garantie de quatre-vingt-dix jours au consommateur» des pièces courantes: Toutes les pièces courantes sont protégées pendant 90 jours. À l'expiration du délai de 90 jours, mais avant la fin de la période de garantie de deux ans, les pièces courantes sont protégées si leur défaillance résulte du vice de matière ou de fabrication d'une autre pièce. Par pièces courantes, on entend les batteries, les courroies, les lames, les adaptateurs de lame, les sacs à herbe, les roues du plateau de coupe des tondeuses à siège, les sièges, les pneus et les pièces de l'embrayage (roues de frottement).

Garantie complète de quatre-vingt-dix jours sur la batterie (le cas échéant): MTD s'engage à remplacer gratuitement à l'acheteur initial, pour une période de quatre-vingt-dix (90) jours à compter de la date d'achat au détail, toute batterie fournie avec cette machine qui s'avère défectueuse en raison d'un vice de matière ou de fabrication et après que nos tests aient confirmé qu'elle ne peut maintenir une charge.

Garantie limitée supplémentaire de trente jours sur la batterie (le cas échéant): MTD s'engage, à l'expiration de la période de quatre-vingt-dix (90) jours et avant la fin d'une période de cent vingt (120) jours à compter de la date d'achat, à remplacer la batterie défectueuse à l'acheteur initial, pour la moitié (1/2) du prix de détail en vigueur de la batterie à la date du retour de celle-ci.

Utilisation personnelle: LES PARAGRAPHES PRÉCÉDENTS CONSTITUENT LA GARANTIE COMPLÈTE DU FABRICANT COUVRANT TOUTE MACHINE ACHETÉE ET UTILISÉE À DES FINS PERSONNELLES, FAMILIALES, DOMESTIQUES/RÉSIDENTIELLES ET NON COMMERCIALES.

Utilisation commerciale: TOUTES LES UTILISATIONS AUTRES QUE L'UTILISATION PERSONNELLE TELLE QUE DÉCRITE CI-DESSUS SONT CONSIDÉRÉES COMMERCIALES.

Les machines neuves achetées à des fins commerciales sont garanties de la même manière et dans les mêmes conditions, MAIS pour une durée de 90 jours à compter de la date d'achat.

Pour obtenir le service sous garantie: Tout concessionnaire-réparateur agréé par MTD est en mesure d'assurer tout service sous garantie sur présentation d'une preuve d'achat. Si vous ne connaissez pas le concessionnaire-réparateur de votre localité, adressez-vous au service après-vente, MTD PRODUCTS LIMITED, C. P. 1386, KITCHENER (ONTARIO) N2G 4J1. Une machine complète ne peut être retournée à l'usine que si elle est accompagnée d'une autorisation écrite préalable de MTD PRODUCTS LIMITED.

Autres garanties: Toutes les autres garanties, exprimées ou tacites, y compris les garanties tacites de qualité marchande, se limitent à la durée stipulée dans la garantie limitée exprimée. Les conditions stipulées dans cette garantie représentent les seules obligations de MTD PRODUCTS LIMITED découlant de la vente de ses produits. MTD PRODUCTS LIMITED n'est pas responsable de toute perte ni de tout dommage indirect ou accidentel.