

Sécurité * Montage * Fonctionnement * Réglages * Entretien
Dépannage * Listes des pièces détachées * Garantie

NOTICE D'UTILISATION

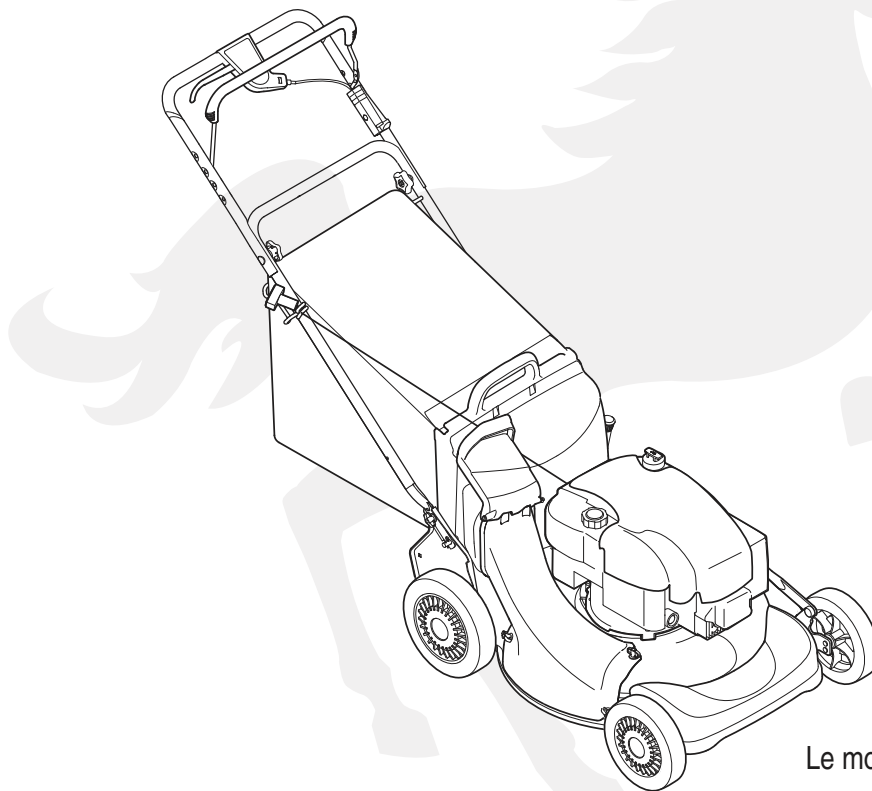

Le modèle 978 illustré.

21 po Tondeuse rotative auto-motrice - Série 900

IMPORTANT:

LISEZ ATTENTIVEMENT LES RÈGLES DE SÉCURITÉ ET LES INSTRUCTIONS AVANT DE METTRE EN MARCHÉ LA MACHINE.

Cette notice d'utilisation est une pièce importante de votre nouvel équipement. Elle vous fournit les renseignements nécessaires à l'assemblage, à la préparation et à l'entretien de votre machine. Veuillez donc la lire attentivement et vous assurer de bien comprendre toutes les instructions.

Table des matières

Inclinomètre	3	Dépannage	16
Important consignes de sécurité	4	Garantie	17
Symbols de sécurité.....	7	Pièces détachées (voir la page 18	
Instructions de montage et réglages.....	8	de la version anglaise de cette notice	
Utilisation	10	d'utilisation).	
Entretien et Remisage hors saison.....	12		

Pour trouver le numéro de modèle

AVANT DE PROCÉDER À L'ASSEMBLAGE DE VOTRE NOUVEL ÉQUIPEMENT, localiser la plaque signalétique sur l'équipement, et recopier le numéro de modèle et le numéro de série sur le modèle de plaque signalétique fourni sur la droite. Pour localiser la plaque signalétique, placez-vous derrière la machine à la poste de conduite et regardez à l'arrière de la machine.

Model Number Numéro de modèle	Serial Number Numéro de série
XXX-XXXXXX	XXXXXXXXXXXX

 WHITE OUTDOOR CANADA
KITCHENER, ON N2G 4J1

Service après-vente

Veillez NE PAS retourner la machine au détaillant qui vous l'a vendue, sans vous adresser d'abord au service après vente.

Si l'assemblage de cette machine vous pose des problèmes ou pour toute question concernant les commandes, le fonctionnement ou l'entretien de la machine, les spécialistes sont à votre disposition. Choisissez l'une des options ci-dessous:

1. Visitez le site www.whiteoutdoor.ca où vous trouverez de nombreuses suggestions utiles.
2. Appelez un agent du service après-vente au **1-800-668-1238**.
3. Le fabricant du moteur est responsable de tout aspect lié à celui-ci, y compris la performance, la puissance nominale, les caractéristiques, la garantie et le service. De plus amples renseignements se trouvent, en fonction du fabricant, soit dans cette notice d'utilisation soit dans celle qui est emballée séparément avec le produit.

Préparez vos numéros de modèle et de série avant de téléphoner. Veuillez lire le chapitre précédent pour déterminer l'emplacement de ces numéros. On vous demandera d'enregistrer le numéro de série avant de pouvoir poursuivre votre consultation.

Servez-vous de cet inclinomètre pour déterminer les pentes sur les quelles il serait dangereux de travailler. **N'utilisez pas** cet équipement sur de telles pentes.

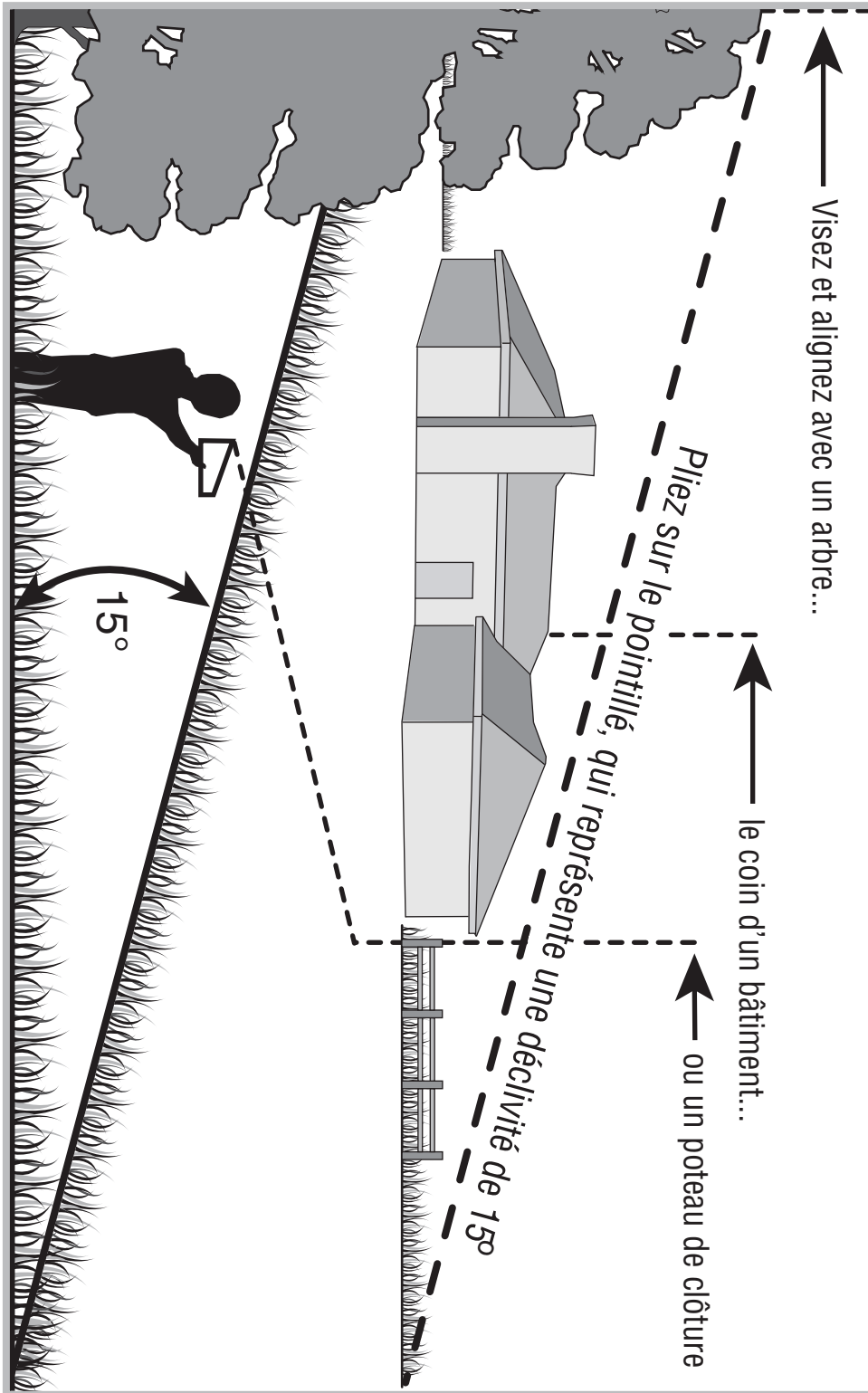

1

Inclinomètre



AVERTISSEMENT

Ne tondez pas sur des pentes supérieures à 15° (soit une déclivité de 2-1/2 pi par 10 pi). Un tracteur à siège risque en effet de se retourner et son conducteur peut être gravement blessé. Il est également difficile de conserver un bon appui en marchant derrière la tondeuse. Vous risquez de glisser et de vous blesser.

Utilisez les tondeuses À POUSSER perpendiculairement à la pente, jamais parallèlement.

2

Consignes de sécurité



AVERTISSEMENT

Ce symbole attire votre attention sur des consignes de sécurité importantes qui, si elles ne sont pas respectées, peuvent mettre en danger non seulement votre personne et vos biens, mais aussi ceux d'autrui. Prière de lire toutes les instructions figurant dans cette notice d'utilisation avant d'essayer de vous servir de cette machine. Le non-respect de ces instructions peut entraîner des blessures corporelles.

RESPECTEZ L'AVERTISSEMENT QUI ACCOMPAGNE CE SYMBOLE!

Votre responsabilité

Cette machine ne doit être utilisée que par des personnes qui peuvent lire, comprendre et respecter les avertissements et instructions qui figurent dans cette notice et sur la machine.



AVERTISSEMENT: Les gaz d'échappement de ce produit contiennent des produits chimiques reconnus dans l'État de Californie comme causant le cancer, des anomalies congénitales ou d'autres problèmes liés à la reproduction.

DANGER: Cette machine doit être utilisée conformément aux consignes de sécurité qui figurent dans la notice d'utilisation. Comme avec tout appareil motorisé, une négligence ou une erreur de la part de l'utilisateur peut entraîner des blessures graves. Cette machine peut amputer mains et pieds et projeter des débris. Par conséquent, le non-respect de ces consignes peut causer des blessures corporelles graves et même mortelles.

Utilisation en général

1. Veuillez lire attentivement la notice d'utilisation avant d'essayer d'assembler la machine. Assurez-vous de lire et de bien comprendre toutes les instructions qui figurent sur la machine et dans la notice d'utilisation avant de la mettre en marche. Conservez cette notice d'utilisation à un endroit sûr pour toute consultation ultérieure et pour commander des pièces de rechange.
2. Familiarisez-vous avec les commandes et les conseils d'utilisation de la machine avant de vous en servir.
3. Cette machine motorisée est un outil de précision, pas un jouet. Soyez par conséquent toujours très prudent. Le seul rôle de cette machine est de tondre le gazon. Ne l'utilisez jamais dans un autre but.
4. Ne permettez jamais à des enfants de moins de 14 ans de se servir de la machine. Des enfants plus âgés doivent lire et comprendre le mode d'emploi de la machine et les consignes de sécurité qui figurent dans cette notice d'utilisation. Un adulte doit leur apprendre à se servir de cette machine et les surveiller.
5. Seules des personnes mûres ayant pris connaissance des consignes de sécurité doivent être autorisées à utiliser cette machine.
6. Examiner soigneusement la zone de travail. Ramassez tous les pierres, bâtons, fil métalliques, os, jouets et autre objets qui pourraient vous trébucher ou qui risquent d'être ramassés et projetés par la lame. Les objets projetés par la machine peuvent causer des blessures graves.
7. Prévoyez de travailler en évitant de projeter l'herbe vers des rues, des trottoirs, des spectateurs, etc. Évitez d'éjecter l'herbe en direction d'un mur ou d'un obstacle. De cette façon, les débris éventuels ne risquent pas de ricocher et de blesser quelqu'un.
8. Pour éviter tout risque de contact avec la lame ou de blessure par un projectile, éloignez les enfants, passants et autres à au moins 75 pieds de la tondeuse pendant qu'elle fonctionne. Arrêtez la machine si quelqu'un s'approche.
9. Portez toujours des lunettes de sécurité en utilisant la machine ou en effectuant un réglage ou une réparation. Un objet peut en effet être projeté, ricocher et vous blesser aux yeux.
10. Portez des chaussures robustes à semelle épaisse et des vêtements bien ajustés. Une chemise et un pantalon qui protègent les bras et les jambes et des chaussures à bout d'acier sont recommandés. N'utilisez jamais la tondeuse si vous êtes pieds nus ou si vous portez des sandales ou des tennis.
11. Ne placez jamais vos mains ou vos pieds près d'une pièce en mouvement ou sous le plateau de coupe. La lame peut amputer mains et pieds.
12. L'absence du clapet de la goulotte d'éjection ou un clapet endommagé peut causer des blessures en cas de contact avec la lame ou projeter des objets.
13. De nombreuses blessures se produisent lorsque la tondeuse passe sur le pied à la suite d'une chute. Ne retenez pas la tondeuse si vous tombez. Lâchez immédiatement le guidon.
14. Ne tirez jamais la tondeuse vers vous en marchant. S'il faut faire reculer la tondeuse près d'un mur d'un autre obstacle, regardez d'abord par terre et derrière vous, puis procédez comme suit:
 - a. Éloignez-vous de la tondeuse à bout de bras.
 - b. Assurez votre stabilité.
 - c. Reculez la tondeuse lentement et d'une demi-longueur de bras seulement.
 - d. Répétez selon les besoins.
15. N'utilisez jamais la tondeuse en état d'ébriété ou si vous prenez des médicaments ralentissant les réactions.
16. Dégagez le dispositif d'auto-propulsion ou l'embrayage d'entraînement, le cas échéant, avant de faire démarrer le moteur.
17. La poignée de commande de la lame est un dispositif de sécurité. Ne tenez jamais de contourner son rôle. Ceci empêche le dispositif de sécurité de fonctionner correctement et peut causer des blessures en cas de contact avec la lame. La poignée de commande de la lame doit bouger facilement dans les deux sens et revenir automatiquement à la position non ébranchée quand on la lâche.
18. N'utilisez jamais la tondeuse si le gazon est mouillé. Soyez toujours bien en équilibre. Faites attention de ne pas glisser et de ne pas tomber pour éviter des blessures graves. Si vous estimez que vous perdez votre équilibre, lâchez la poignée de commande de la lame immédiatement et la lame arrêtera de tourner dans trois secondes.
19. Utilisez la tondeuse seulement dans la lumière du jour ou dans la bonne lumière artificielle. Marchez, ne courez pas.
20. Arrêtez la lame avant de traverser des allées, trottoirs ou chemins recouverts de gravier.
21. Si la machine commence à vibrer d'une manière anormale, arrêtez le moteur et cherchez-en immédiatement la cause. En général, toute vibration indique un problème.

22. Arrêtez le moteur et attendez que la lame se soit immobilisée avant de détacher le sac à herbe ou de déboucher la goulotte. La lame continue à tourner pendant quelques secondes après que le moteur s'est éteint. Ne placez jamais aucune partie du corps dans le secteur de lame avant que vous ne soyez sûrs que la lame a arrêté de tourner.
23. N'utilisez jamais la tondeuse sans avoir l'abattant de protection arrière, la goulotte d'éjection, un sac à herbe, la poignée de commande de la lame ou d'autres dispositifs de sécurité appropriés, en place et qui fonctionnent correctement. N'utilisez jamais la tondeuse avec des dispositifs de sécurité endommagés. Le non-respect de ces consignes peut causer des blessures graves.
24. Le silencieux et le moteur deviennent très chauds et peuvent causer des brûlures. Ne les touchez pas.
25. N'essayez jamais d'ajuster une roue ou de changer la hauteur de coupe pendant que la machine tourne.
26. N'utilisez que des accessoires recommandés par le fabricant de la machine. Le non-respect de ce consigne peut causer des blessures graves.
27. Pour mettre le moteur en marche, tirez lentement la poignée du démarreur à lanceur jusqu'à ce que vous sentiez une légère résistance, puis tirez-la rapidement. Le retour rapide de la corde du démarreur (le recul) attirera votre main et votre bras vers le moteur plus vite que vous ne pourriez lâcher la poignée. Des fractures des os, hématomes ou foulures peuvent en résulter.
28. En cas de situations qui ne sont pas mentionnées dans cette notice, soyez prudent et faites preuve de bon sens. Contactez votre département de service à la clientèle pour le nom de votre concessionnaire local.

Utilisation sur une pente

Les accidents provoqués par tomber et de glisser, qui se produisent souvent sur des pentes, peuvent causer des blessures graves. Travailler sur un terrain en pente demande des précautions supplémentaires. Si vous ne sentez pas à l'aise sur la pente, n'y travaillez pas. Par mesure de sécurité utilisez l'inclinomètre fourni dans la notice d'utilisation pour mesurer la pente du terrain avant de commencer à travailler. Si selon l'inclinomètre, la pente est supérieure à 15°, n'utilisez pas la tondeuse pour éviter toute blessure grave.

À FAIRE:

1. Travailler parallèlement à la pente, jamais perpendiculairement, Faites très attention en changeant de direction sur une pente.
2. Faites attention aux trous et ornières. La machine peut se retourner sur un terrain accidenté. Des herbes hautes peuvent cacher des obstacles.
3. Vérifier toujours votre équilibre. Vous risquez de glisser et de tomber et de vous blesser grièvement. Si vous sentez que vous allez perdre votre équilibre, lâchez immédiatement le guidon, et la lame arrêtera de tourner dans trois secondes.

À NE PAS FAIRE:

1. Ne tondez pas près d'une falaise ou d'un talus. Le conducteur peut facilement perdre l'équilibre.
2. Ne tondez pas sur une pente supérieure à 15° selon l'inclinomètre.
3. Ne tondez pas de l'herbe mouillée. La traction réduite peut provoquer un dérapage.

Enfant

Un accident grave risque de se produire si le conducteur n'est pas toujours vigilant en présence d'enfants. Les enfants sont souvent attirés par la machine et la tonte de l'herbe. Ils ne comprennent pas les dangers. Ne supposez jamais qu'ils vont rester là où vous les avez vus.

1. Éloignez les enfants de la zone de travail et placez-les sous la surveillance d'un adulte autre que le conducteur de la machine.
2. Restez vigilant et arrêtez la machine si des enfants s'approchent de la zone de travail.
3. Regardez toujours derrière vous et par terre avant de reculer et en reculant.
4. Faites très attention en approchant d'angles morts, de buissons, d'autres objets qui peuvent gêner votre visibilité.
5. Tenir des enfants loin de moteurs chauds ou tournants. Ils peuvent subir des brûlures graves d'un silencieux chaud.
6. Ne permettez jamais à des enfants de moins de 14 ans d'utiliser la tondeuse. Des adolescents âgés de 14 ans ou plus doivent lire la notice d'utilisation, bien comprendre le fonctionnement de la machine et respecter les consignes de sécurité. Ils doivent apprendre à utiliser la machine et s'en servir sous la surveillance étroite d'un adulte.

ENTRETIEN

Manipulation de l'essence:

1. Pour éviter toute blessure ou dégât matériel, faites très attention en manipulant de l'essence. Il s'agit d'un produit extrêmement inflammable et les vapeurs risquent d'exploser. Vous pouvez être grièvement blessé si des éclaboussures sur votre peau ou sur vos vêtements s'enflammaient. Rincez votre peau et changez immédiatement de vêtements.
2. Remisiez le carburant dans des bidons homologués seulement.
3. Ne faites jamais le plein dans un véhicule, ni à l'arrière d'une camionnette dont le plancher est recouvert d'un revêtement en plastique. Placez toujours les bidons par terre et loin de votre véhicule avant de les remplir.
4. Dans la mesure du possible, déchargez l'équipement motorisé de la remorque et faites le plein par terre. Si cela n'est pas possible, faites le plein avec un bidon plutôt que directement de la pompe à essence.

2

Consignes de sécurité



AVERTISSEMENT

Cette machine est équipée d'un moteur à combustion interne et elle ne doit pas être utilisée sur un terrain non entretenu, recouvert de broussailles ou d'herbe si le système d'échappement du moteur n'est pas muni d'un pare-étincelles, conformément aux lois et règlements provinciaux ou locaux (le cas échéant).

Si un pare-étincelles est utilisé, il doit être maintenu en bon état de marche par l'utilisateur de la machine.

La station technique agréée la plus proche peut vous fournir un pare-étincelles pour le pot d'échappement de cette machine.

Avis concernant les émissions de gaz

Les moteurs certifiés conformes aux normes régulatrices de la Californie et de l'agence EPA fédérales pour SORE (petit équipement hors route) sont certifiés pour fonctionner avec de l'essence sans plomb ordinaire et peuvent être dotés des systèmes de contrôle des émissions de gaz suivants : Engine Modification (EM) et Three Way Catalyst (TWC) le cas échéant.

2

Consignes de sécurité



AVERTISSEMENT

Ce symbole attire votre attention sur des consignes de sécurité importantes qui, si elles ne sont pas respectées, peuvent mettre en danger non seulement votre personne et vos biens, mais aussi ceux d'autrui. Prière de lire toutes les instructions figurant dans cette notice d'utilisation avant d'essayer de vous servir de cette machine. Le non-respect de ces instructions peut entraîner des blessures corporelles.

RESPECTEZ L'AVERTISSEMENT QUI ACCOMPAGNE CE SYMBOLE!

Votre responsabilité

Cette machine ne doit être utilisée que par des personnes qui peuvent lire, comprendre et respecter les avertissements et instructions qui figurent dans cette notice et sur la machine.

- Maintenez le gicleur en contact avec le bord du réservoir d'essence ou avec l'ouverture du bidon jusqu'à ce que le plein soit terminé. N'utilisez pas un gicleur équipé d'un dispositif de blocage en position ouverte.
- Éteignez toute cigarette ou pipe, tout cigare ou toute autre chaleur incandescente.
- Ne faites jamais le plein à l'intérieur car des vapeurs inflammables risquent de s'accumuler.
- N'enlevez jamais le capuchon d'essence et n'ajoutez pas d'essence pendant que le moteur tourne ou s'il est chaud. Laissez le moteur refroidir pendant au moins deux minutes avant de faire le plein.
- Ne faites jamais déborder le réservoir. Laissez un espace d'un demi-pouce environ pour permettre l'expansion du carburant.
- Resserrez bien le capuchon d'essence.
- En cas de débordement, essuyez toute éclaboussure de carburant ou d'huile et enlevez tous les débris imbibés d'essence. Déplacez la machine à une autre endroit. Attendez 5 (cinq) minutes avant de mettre en marche le moteur.
- Ne remisez jamais la machine ou les bidons d'essence à l'intérieur s'il y a une flamme, une étincelle (chauffe-eau à gaz, radiateur, sèche-linge, etc.).
- Limitez les risques d'incendie en débarrassant le moteur des brins d'herbe, feuilles et autres saletés. Essuyez les éclaboussures de carburant ou d'huile et enlevez tous les débris imbibés d'essence.
- Laissez la machine refroidir pendant au moins 5 minutes avant de la remiser.
- Ne modifiez jamais les dispositifs de sécurité. Vérifiez souvent qu'ils fonctionnent bien.
- Si vous heurtez un objet, arrêtez immédiatement le moteur, débranchez le fil de la bougie et examinez soigneusement la machine. Réparez les dégâts éventuels avant de remettre la machine en marche.
- N'essayez jamais d'ajuster une roue ou de changer la hauteur de coupe pendant que la machine tourne.
- Les éléments du sac à herbe et le clapet de la goulotte d'éjection peuvent s'user et être endommagés et, par conséquent, exposer les pièces mobiles ou causer la projection de débris. Par mesure de sécurité, vérifiez souvent les éléments et remplacez-les immédiatement avec des pièces authentiques seulement (du liste de pièces qui se trouve dans cette notice). «L'emploi de pièces non conformes aux caractéristiques de l'équipement d'origine peut causer des performances inférieures et réduire la sécurité.»
- Ne modifiez pas le réglage du régulateur et ne laissez pas le moteur s'emballer. Le régulateur maintient le moteur à son régime maximal de fonctionnement sans danger.
- Vérifiez souvent l'état des conduites d'essence, du réservoir, du bouchon d'essence et autres raccords. Remplacez-les si vous détectez un fendillement ou une fuite.
- Ne faites pas tourner le moteur si la bougie n'est pas installée.
- Prenez soin des étiquettes d'instructions et remplacez-les au besoin.
- Respectez les règlements concernant l'élimination des déchets et liquides qui risquent de nuire à la nature et à l'environnement.

Entretien général:

- Ne faites jamais fonctionner la machine dans un local clos car les gaz d'échappement du moteur contiennent du monoxyde de carbone, un gaz inodore très dangereux.
- Avant de nettoyer, de réparer ou d'examiner la machine, vérifiez que la lame et toutes les pièces mobiles se sont immobilisées. Débranchez le fil de la bougie et mettez-le à la terre contre le moteur pour empêcher tout démarrage accidentel.
- Vérifiez souvent que la lame et les boulons de montage du moteur sont bien serrés. Examinez visuellement la lame pour détecter toute usure excessive, tout fendillement. Remplacez-la avec une lame authentique seulement (du liste de pièces qui se trouve dans cette notice). «L'emploi de pièces non conformes aux caractéristiques de l'équipement d'origine peut causer des performances inférieures et réduire la sécurité.»
- La lame est coupante et peut causer des blessures graves. Enveloppez la lame avec un chiffon ou portez des gants et faites très attention en le manipulant.
- Assurez-vous que tous les écrous, boulons et vis sont bien serrés pour que l'équipement soit toujours en bon état de marche.
- D'après la Consumer Products Safety Commission (CPSC - Commission sur la sécurité des produits de consommation) et la "U.S. Environmental Protection Agency" (EPA - Agence américaine de protection de l'environnement), ce produit a une *durée de vie utile moyenne* de sept (7) ans, ou 60 heures de fonctionnement. Au terme de cette *durée de vie utile moyenne*, achetez une machine neuve ou faites inspecter la machine chaque année par une station technique agréée pour vous assurer que tous les dispositifs mécaniques et de sécurité sont en bon état de marche et ne sont pas usés de façon excessive. Le non-respect de ces recommandations peut causer des accidents et des blessures graves ou mortelles.

Ne modifiez pas le moteur

Pour éviter toute blessure grave ou fatale, ne modifiez pas du tout le moteur. Toute modification du réglage du régulateur peut provoquer l'emballement du moteur et entraîner son fonctionnement à des vitesses dangereuses. Ne modifiez jamais le réglage de l'usine du régulateur.

Cette page illustre et explique les symboles de sécurité qui peuvent se trouver sur cette machine. Veuillez lire et suivre toutes les instructions sur la machine et vous assurer de bien les comprendre avant d'essayer d'assembler et d'utiliser la machine.

Symbol	Description
	VEUILLEZ LIRE LA OU LES NOTICES D'UTILISATION. Veuillez lire et suivre toutes les instructions sur la machine et vous assurer de bien les comprendre avant d'essayer d'assembler et d'utiliser la machine.
	DANGER – LAMES EN MOUVEMENT Pour éviter les risques de blessures, n'approchez jamais les mains ni les pieds des pièces en mouvement. N'utilisez pas la machine si le déflecteur de la goulotte ou si le sac à herbe n'est pas en place. S'ils sont endommagés, remplacez-les immédiatement.
	DANGER – SPECTATEURS Ne tondez pas si des enfants ou autres spectateurs sont à proximité.
	DANGER – AMPUTATION DES MAINS/PIEDS N'approchez jamais les mains ni les pieds des pièces en mouvement.
	DANGER – OBJETS PROJÉTÉS Enlevez tous les objets qui pourraient être projetés par les lames dans des directions différentes. Portez des lunettes de sécurité.
	DANGER — PENTES Soyez très prudent sur des pentes. Ne tondez pas sur des pentes supérieures à 15°.
	AVERTISSEMENT – L'ESSENCE EST UN PRODUIT INFLAMMABLE. Laissez le moteur refroidir pendant au moins deux minutes avant de refaire le plein.
	AVERTISSEMENT – MONOXYDE DE CARBONE Ne faites jamais fonctionner un moteur à l'intérieur ou dans un bâtiment mal ventilé. Les gaz d'échappement contiennent du monoxyde de carbone, un gaz inodore et mortel.

3

Symboles de sécurité



AVERTISSEMENT

Ce symbole attire votre attention sur des consignes de sécurité importantes qui, si elles ne sont pas respectées, peuvent mettre en danger non seulement votre personne et vos biens, mais aussi ceux d'autrui. Prière de lire toutes les instructions figurant dans cette notice d'utilisation avant d'essayer de vous servir de cette machine. Le non-respect de ces instructions peut entraîner des blessures corporelles.

RESPECTEZ L'AVERTISSEMENT QUI ACCOMPAGNE CE SYMBOLE!



AVERTISSEMENT: Votre responsabilité—Cette machine ne doit être utilisée que par des personnes qui peuvent lire, comprendre et respecter les avertissements et instructions qui figurent dans cette notice et sur la machine.

4

Instructions de montage et réglages



AVERTISSEMENT

Débranchez le fil de la bougie et mettez-le à la masse conformément aux instructions de la notice d'utilisation du moteur fournie avec la machine.



Pour l'expédition, le guidon de la tondeuse est placé à la plus haute position.

REMARQUE : Les deux extrémités du guidon inférieur doivent être placées à la même position relative.

IMPORTANT
Cette machine est expédiée **SANS HUILE NI ESSENCE**. Après l'assemblage, faites les pleins d'essence et d'huile conformément aux instructions de la notice d'utilisation du moteur fournie avec la machine.

REMARQUE: Ce livret couvre plusieurs modèles de la tondeuse. Les modèles représentés peuvent être légèrement différents de votre tracteur. Suivez les instructions qui s'appliquent à votre tondeuse.

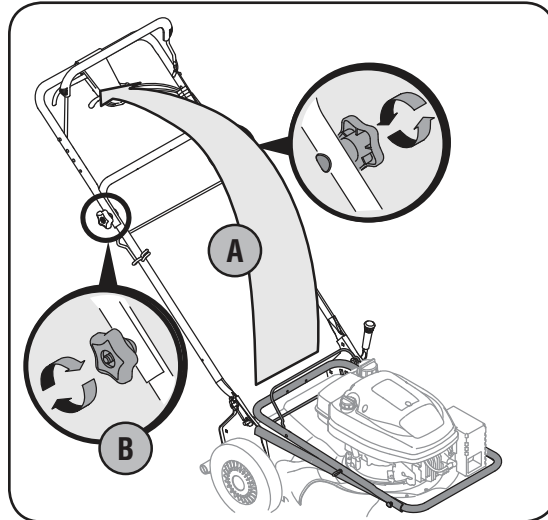

Figure 1

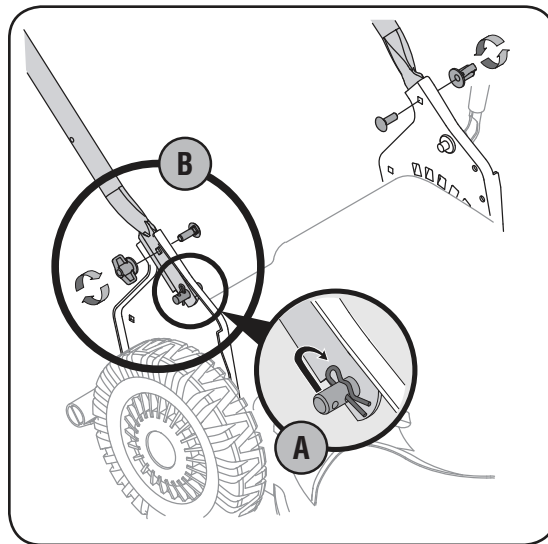

Figure 2

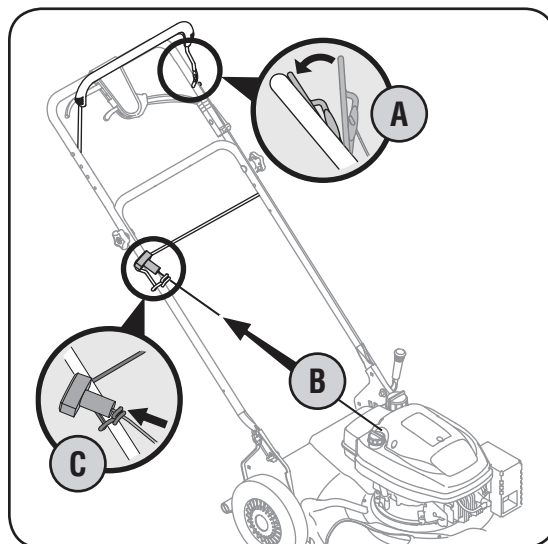

Figure 3

1. Retirez les pièces détachées et les garnitures d'emballage qui peuvent se trouver entre les guidons supérieur et inférieur.
 - a. Redressez le guidon supérieur vers vous pour le faire passer à la position de travail. Position A. Voir la Figure 1.
 - b. Serrez les écrous à oreilles (boutons en forme d'étoile) qui maintiennent le guidon supérieur sur le guidon inférieur. Assurez-vous que le boulon ordinaire est bien enfoncé dans le guidon.

REMARQUE : Sur certains modèles, les écrous à oreilles ont été remplacés par des boutons en forme d'étoile. Les figures ne représentent que les écrous à oreilles.

2. Repérez une goupille-épingle dans l'un des trous de la goupille soudée de chaque côté du guidon inférieur.
 - a. Enlevez les goupilles fendues placées dans le trou extérieur des goupilles soudées sur les supports de montage du guidon. Placez les goupilles fendues dans le trou intérieur. Voir la Figure 2.
 - b. Placez un boulon ordinaire (dans le sachet de boulonnerie fourni avec la machine) dans le trou supérieur du support de montage de droite du guidon, en procédant de l'intérieur vers l'extérieur. Voir la Figure 2. Maintenez-le en place avec un écrou à oreilles en plastique (boutons en forme d'étoile). Répétez de l'autre côté.
3. Le guide de la corde (en forme de tire-bouchon) fait partie de la tige de support du sac à herbe installée sur le guidon inférieur. Voir la Figure 3.
 - a. Pressez la poignée commande de la lame contre le guidon supérieur. Position A.
 - b. Tirez lentement sur la corde du démarreur jusqu'à ce qu'elle passe le guide (en forme de tire-bouchon). Position B.
 - c. Glissez la corde du démarreur autour du guide (en forme de tire-bouchon) jusqu'à ce qu'elle soit bien placée en son centre. Position C.
 - d. Serrez l'écrou à oreilles (boutons en forme d'étoile) du guide de la corde. Position D.

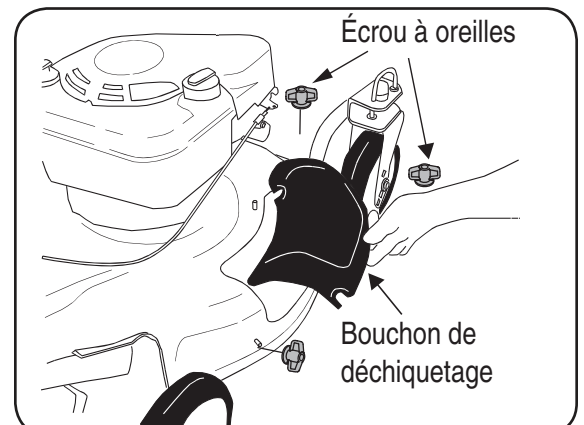

Figure 4

REMARQUE: La tondeuse a été expédiée pour fonctionner comme un tondeuse déchiqueteuse avec le bouchon de déchiquetage installé.

4. Enfoncez les taquets des attache-câbles dans les trous aménagés dans le guidon inférieur. Serrez l'attache-câble et coupez le surplus. Voir la Figure 4.

5. Mise en sac de l'herbe coupée.

a. Enlevez les écrous à oreilles retenant le bouchon de déchiquetage (voir la Figure 4) ou la goulotte d'éjection latérale (voir la Figure 5). Retirez le bouchon ou la goulotte d'éjection.

b. Installez l'adaptateur du sac (voir la Figure 6) et attachez-le avec les écrous à oreilles. Vérifiez que le bord intérieur glisse sous le rebord du plateau de coupe.

c. Relevez le rabat et faites glisser le sac sur l'adaptateur. Voir la Figure 7.

6. Éjection latérale de l'herbe coupée.

a. Retirez le bouchon de déchiquetage ou l'adaptateur du sac à herbe.

b. Remettez la goulotte d'éjection latérale et les écrous à oreilles en plastique en place. Voir la Figure 5.

7. La manette de réglage détermine la hauteur de coupe de la tondeuse. La manette de réglage se trouve au-dessus de la roue arrière gauche. Tirez sur la manette et écartez-la de la tondeuse pour régler la hauteur de coupe. Déplacez-la vers l'avant ou vers l'arrière à la hauteur voulue. Voir la Figure 9.

8. Servez-vous de la petite roue de réglage située sur le dessous du boîtier de la commande de l'embrayage pour serrer la courroie d'entraînement si la tondeuse n'avance pas quand la commande d'embrayage est enclenchée, ou si la courroie patine (si la tondeuse hésite alors que le moteur tourne au même régime). Voir la Figure 8.

Cette petite roue de réglage peut aussi servir à déterminer la position d'enclenchement de la commande d'embrayage. Si la conduite s'avère plus confortable lorsque la manette est éloignée du guidon, serrez la courroie d'entraînement.

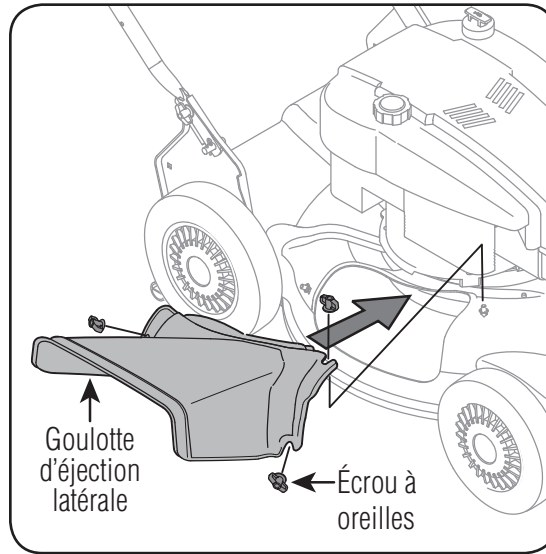

Figure 5

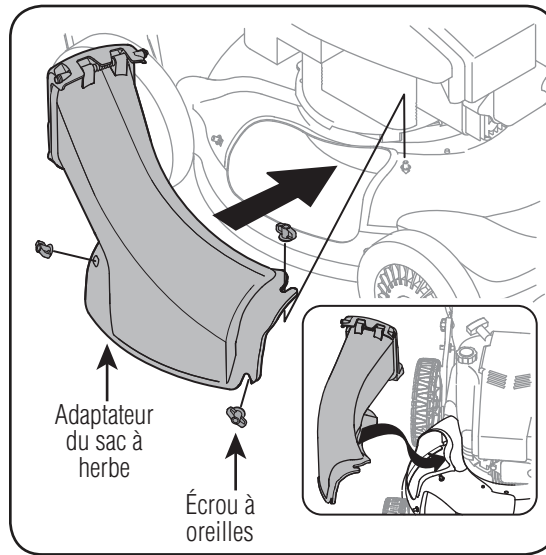

Figure 6

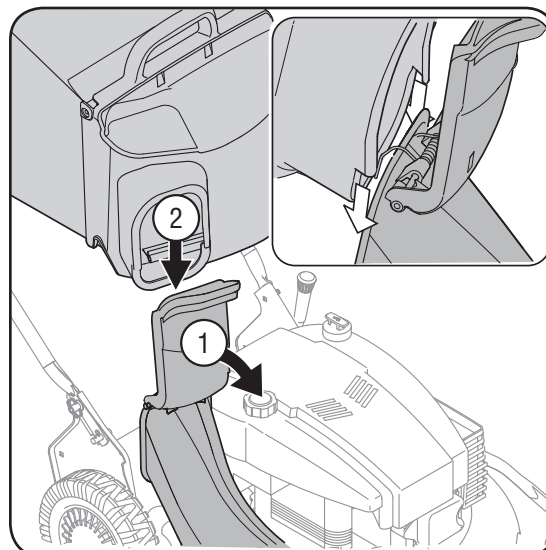

Figure 7

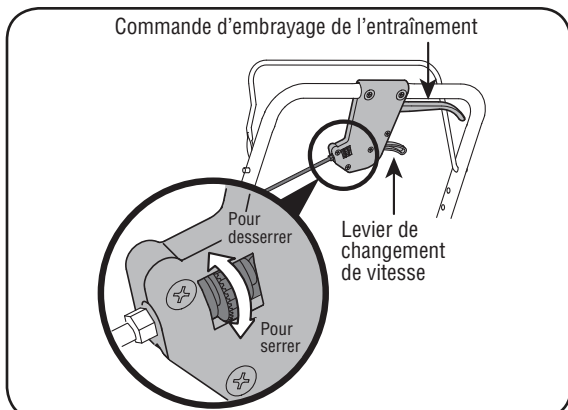

Figure 8

4

Instructions de montage et réglages



REMARQUE: Assurez-vous que les câbles sont accrochés sur l'extérieur du guidon pour qu'ils ne gênent pas lors de l'installation du sac à herbe.



AVERTISSEMENT

N'utilisez pas la tondeuse si le déflecteur de la goulotte, un sac à herbe ou un déflecteur de déchiquetage n'est pas en place.

Toutes les tondeuses sont équipées d'un dispositif de protection à l'arrière. Il empêche les projectiles soulevés par la lame de blesser l'utilisateur de la tondeuse. **NE DÉMONTÉZ PAS CE DISPOSITIF DE SÉCURITÉ.**

5

Utilisation



AVERTISSEMENT

Lisez, comprenez, et suivez toutes les instructions et les consignes sur la machine et dans ce notice avant le fonctionnement.

Ce mécanisme de commande est un dispositif de sécurité. N'essayez jamais d'éviter son emploi.

Faites très attention en manipulant de l'essence. L'essence est extrêmement inflammable et les vapeurs sont explosif. Ne faites *jamais* le plein d'essence à l'intérieur, pendant que le moteur tourne ou quand le moteur est chaud. Éteignez toute cigarettes ou pipe, tout cigare ou toute autre source incandescente.

Commandes

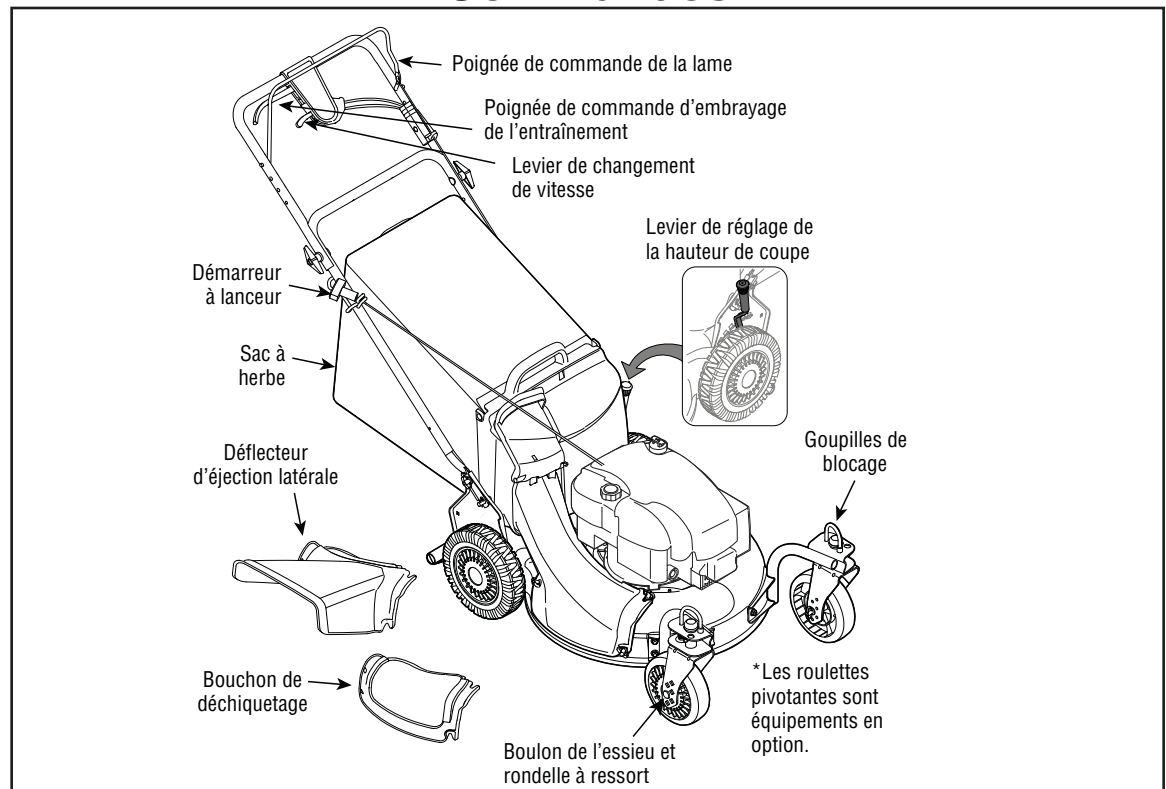

Figure 9

Poignée de commande de la lame

La poignée de commande de la lame se trouve sur le guidon supérieur de la tondeuse. Voir la Figure 9. Il faut serrer cette poignée contre le guidon pour que la tondeuse fonctionne. Le fait de lâcher la poignée arrête le moteur et la lame.

Poignée de commande d'embrayage de l'entraînement

La poignée de commande d'embrayage de l'entraînement se trouve sur la poignée supérieure. Serrez la commande d'embrayage de l'entraînement contre le guidon supérieur pour embrayer l'entraînement. Lâchez la poignée de commande de l'embrayage pour ralentir, pour contourner un obstacle, tournez ou pour arrêter.

Levier de changement de vitesse

Il se trouve sur le boîtier de la commande d'embrayage de l'entraînement, sur le guidon supérieur. Voir la Figure 9. Il sert à choisir la vitesse de déplacement de la tondeuse. Lâchez la commande d'embrayage de l'entraînement pour changer de vitesse.

Bouchon de déchiquetage

Ce bouchon sert à fermer l'ouverture de la goulotte d'éjection latérale pendant le déchiquetage ou la mise en sac de l'herbe coupée. Ne retirez jamais le bouchon à charnière, même si vous ne déchiquetez pas l'herbe.

Démarreur à lanceur

Il est installé sur la droite du guidon supérieur. Tenez-vous derrière la tondeuse et tirez sur le démarreur à lanceur pour faire démarrer la tondeuse.

Leviers de réglage de la hauteur de coupe arrière

La manette de réglage détermine la hauteur de coupe de la tondeuse. La manette de réglage se trouve au-dessus de la roue arrière gauche.

Roulettes Pivotantes (en option)

La hauteur de coupe des roues avant est déterminée par le réglage à l'une des six positions de chaque roue pivotante. Voir la Figure 9. Enlevez l'écrou à oreilles sur le boulon de l'essieu pour ajuster la hauteur. Écartez le boulon et la rondelle à ressort de la roue pivotante et choisissez une hauteur de coupe. Placez la rondelle à ressort sur le boulon d'essieu, puis enfoncez celui-ci dans le trou carré voulu, à travers la roue. Maintenez en place avec l'écrou à oreilles enlevé précédemment.

IMPORTANT: Toutes les roues doivent être réglées à la même position relative.

REMARQUE: Si le terrain est accidenté, placez la manette de réglage de la hauteur à une position de coupe plus élevée.

Blocage des roues pivotantes



AVERTISSEMENT: Pour travailler sur une pente, bloquez les roues.

Les roues pivotantes peuvent être bloquées ou peuvent pivoter librement. Soulevez et enfoncez les goupilles de blocage dans les gros trous pour bloquer les roues ou enfoncez les goupilles dans les petits trous pour qu'elles puissent pivoter.

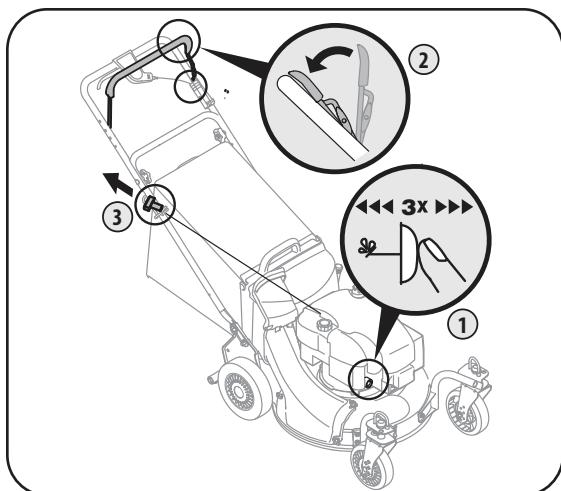

Figure 10

Avant de faire démarrer le moteur

1. Faites les pleins d'essence et d'huile selon les instructions fournies dans la notice d'utilisation du moteur qui accompagne l'équipement.
2. Branchez le fil de la bougie sur cette dernière. Si une gaine en caoutchouc recouvre l'extrémité du fil de la bougie, assurez-vous que la boucle métallique, au bout du fil de la bougie (dans la gaine en caoutchouc), est bien fixée sur l'embout métallique de la bougie.
3. Vérifiez toujours le bon fonctionnement de l'embrayage d'entraînement avant d'utiliser la tondeuse:
 - a. Lâchez la commande d'embrayage de l'entraînement et poussez la tondeuse qui doit se déplacer facilement. Tirez la tondeuse. Elle doit pouvoir bouger sans grande résistance.
 - b. Dans le cas contraire il se peut que l'embrayage ne se relâche pas complètement. Ne mettez pas le moteur en route tant que ce problème n'est pas corrigé. Vérifiez que le câble de commande n'est pas plié, pincé ou coincé. Assurez-vous aussi qu'il n'y a pas d'accumulation d'herbe autour de la courroie.

Mise en marche du moteur et embrayage de la lame

1. Si votre unité est équipée d'un amorceur, volet de départ ou manette de la soupape d'essence, fonctionnez comme instruit dans votre notice d'utilisation du moteur emballé séparément avec votre unité.
2. Tenez-vous derrière la machine, appuyez sur la poignée de commande de la lame et maintenez-la contre le guidon supérieur, comme à la Figure 10.
3. Prenez la poignée du démarreur à lanceur de la façon illustrée et tirez-la lentement jusqu'à ce que vous sentiez une légère résistance. Tirez alors rapidement pour faire démarrer le moteur et pour éviter le recul. Laissez la poignée revenir lentement jusqu'au boulon de guidage de la corde.
4. Pour enclencher l'entraînement, pressez la poignée de commande de l'embrayage vers la poignée de commande de la lame. Voir la Figure 9. Lâchez la commande de l'embrayage pour ralentir pour contourner un obstacle, tourner ou pour arrêter.

5. Le levier de changement de vitesse se trouve sur le boîtier de la commande d'embrayage de l'entraînement, sur le guidon supérieur. Voir la Figure 9. Il sert à choisir la vitesse de déplacement de la tondeuse. Lâchez la commande d'embrayage de l'entraînement pour changer de vitesse.

Arrêt du moteur

1. Lâchez la poignée de commande de la lame pour arrêter le moteur et la lame.



AVERTISSEMENT: La lame continue à tourner pendant quelques secondes après que le moteur s'est éteint.

2. Débranchez le fil de la bougie et mettez-le à la masse contre le moteur pour empêcher tout démarrage accidentel lorsque la machine n'est pas surveillée.

Utilisation de la tondeuse

Vérifiez qu'il n'y a plus de pierres, de morceaux de bois, de fils métalliques ou autres objets sur la pelouse, qui risquent d'endommager la tondeuse ou le moteur. Ces objets pourraient être projetés par la tondeuse dans une direction ou une autre et blesser grièvement le conducteur ou toute autre personne présente.



AVERTISSEMENT: Arrêtez le moteur si vous heurtez un objet quelconque. Débranchez le fil de la bougie, cherchez soigneusement tout signe de dégât à la tondeuse et réparez-la avant de la remettre en marche et de vous en servir. Des vibrations importantes de la tondeuse indiquent des dégâts. Faites examiner et réparer la machine rapidement.

IMPORTANT: Ne déplacez le levier de changement de vitesse que lorsque le moteur tourne. En effet, le fait de changer de vitesse quand le moteur est arrêté peut endommager la tondeuse.

REMARQUE : Voir la page 7 pour utiliser la tondeuse avec le sac à herbe, l'ensemble de déchiquetage ou l'ensemble d'éjection latérale.

Conseil d'utilisation

1. Pour obtenir les meilleurs résultats et déchiqueter efficacement, ne coupez pas l'herbe mouillée.
2. Une tonte plus étroite peut être nécessaire si l'herbe est nouvelle, drue ou humide.
3. Votre pelouse sera plus saine si vous ne tondez jamais plus d'un tiers de la longueur totale des brins d'herbe.
4. Si l'herbe a été permis de pousser en excès de 4 pouces, le déchiquetage est déconseillé. Utilisez d'abord le déflecteur de la goulotte latérale pour réduire la hauteur de l'herbe à 3-1/4 pouces ou moins, avant de déchiqueter l'herbe.

REMARQUE : Voir la page 7 pour utiliser la tondeuse avec le sac à herbe, l'ensemble de déchiquetage ou l'ensemble d'éjection latérale.

5

Utilisation



AVERTISSEMENT

Les objets projetés par une tondeuse peuvent atteindre les yeux et causer des blessures graves. Portez toujours des lunettes de sécurité en utilisant la tondeuse, ou en effectuant tout entretien ou toute réparation.

Assurez-vous que seul le conducteur se trouve à proximité de la tondeuse au moment de sa mise en route ou pendant son utilisation. Ne faites jamais fonctionner la machine dans un local clos et mal aéré, car les gaz d'échappement du moteur contiennent du monoxyde de carbone, un gaz inodore très dangereux. N'approchez pas les mains, pieds, cheveux et vêtements lâches des pièces en mouvement du moteur et de la tondeuse.

6

Entretien



AVERTISSEMENT

Arrêtez toujours le moteur et débranchez le fil de la bougie et mettez-le à la masse contre le moteur avant tout nettoyage, toute lubrification ou autre entretien sur la machine.

Si la machine est basculée pour permettre un accès plus facile à la lame ou la courroie, basculez la tondeuse selon les instructions dans la notice d'utilisation du moteur. S'il n'y a pas d'instructions spécifiques, basculez la tondeuse avec le filtre à air et le carburateur sur le haut.



Le fait de couper l'herbe sur un sol sablonneux provoque l'usure de la lame par abrasion.

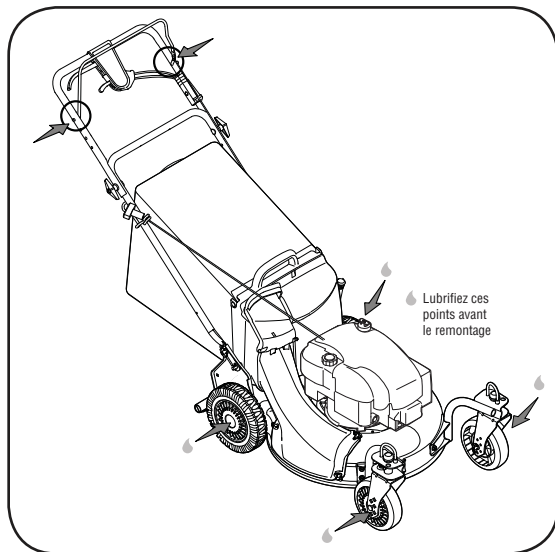

Figure 11

Lubrification

1. Lubrifiez les points de pivot de la poignée de commande de la lame au moins une fois par saison avec une huile légère. La commande de la lame doit fonctionner facilement dans les deux sens. Voir la Figure 11.
2. Lubrifiez les roulements à billes des roues au moins une fois par saison avec de l'huile fluide, tous les autres genres n'ont pas besoin d'être lubrifiés. Toutefois, si elles doivent être démontées pour une raison quelconque, lubrifiez la surface du boulon d'essieu et la surface intérieure de la roue avec une huile automobile légère.
3. Le ressort de torsion et le point de pivotement doivent être lubrifiés régulièrement avec une huile légère pour empêcher la rouille. Voir la Figure 11.
4. Le transmission a été lubrifiée et scellée à l'usine et il n'est pas nécessaire de la lubrifier régulièrement dans le cadre d'un programme d'entretien.
5. Consultez la notice d'utilisation du moteur pour les instructions de lubrification.

Moteur

1. Consultez la notice d'utilisation du moteur pour tout ce qui concerne l'entretien du moteur.
2. Utilisez l'huile à moteur recommandée dans la notice d'utilisation du moteur fournie avec la tondeuse. Lisez attentivement les instructions et suivez-les.
3. Dans des conditions normales nettoyez le filtre à air recommandée dans la notice d'utilisation du moteur fournie avec la tondeuse. Nettoyez-le à intervalles plus rapprochés dans des conditions très poussiéreuses. Une mauvaise performance du moteur et sa «noyade» sont des indications que le filtre à air doit être nettoyé.
4. Nettoyez la bougie et ajustez l'écartement une fois par saison. Il est recommandé de remplacer la bougie au début de chaque saison. Vérifiez le type de bougie à utiliser et l'écartement correct dans la notice d'utilisation du moteur.

REMARQUE: Ce système d'allumage par étincelle de véhicule respecte toutes les exigences du Règlement sur le matériel brouilleur du Canada.

5. Nettoyez le moteur régulièrement avec un linge ou une brosse. Gardez le système de refroidissement (à proximité du ventilateur) propre pour assurer la bonne circulation d'air essentielle aux bonnes performances et à la longévité du moteur. Enlevez tous les brins d'herbe, la saleté et autres débris combustibles se trouvant à proximité du silencieux.

Plateau de coupe

Nettoyez le dessous du plateau de coupe après chaque utilisation pour empêcher les brins d'herbe, les feuilles ou la saleté de s'y accumuler. Toute accumulation favorise la rouille et la corrosion et peut empêcher le déchetage efficace. Inclinez la tondeuse et grattez le dessous du plateau de coupe avec un outil approprié (après avoir vérifié que la bougie est débranchée) pour nettoyer le plateau de coupe.

Remplacement du déflecteur arrière

Il est installé sur l'arrière du plateau de coupe. Remplacez le déflecteur arrière s'il devient endommagé. Retirez le déflecteur usé en coupant l'extrémité plate de la tige métallique qui le maintient sur le plateau de coupe. Servez-vous de cisailles. Installez le déflecteur arrière neuf avec la nouvelle tige fournie et pliez les extrémités pour la maintenir en place.

Réglage du câble de changement des six vitesses

Le réglage périodique de ce câble est rendu nécessaire par l'étirement et l'usure normale du câble. Ajustez le câble s'il n'est pas possible de passer les six vitesses.

Le support de réglage du câble se trouve sur la gauche de la tondeuse, à côté du moteur. Mettez le moteur en marche et placez le levier de vitesses à la sixième position. Arrêtez le moteur, débranchez le fil de la bougie et mettez-le à la masse contre le moteur.

1. Desserrez l'écrou à six pans qui retient le support de réglage. Voir la Figure 12.
2. Poussez le support (vers l'arrière de la tondeuse).
3. Serrez à nouveau l'écrou à six pans.

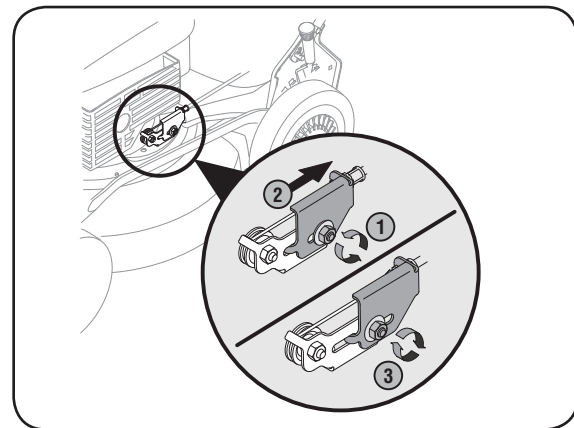

Figure 12

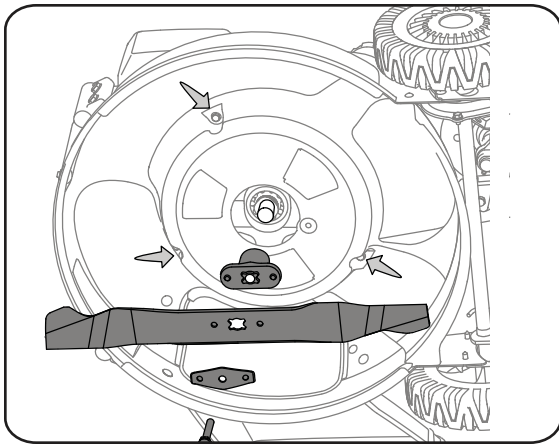

Figure 13

Entretien et remplacement de la lame

Examinez périodiquement l'adaptateur de lame pour y détecter tout fendillement éventuel, surtout après avoir heurté un objet. Remplacez-le au besoin. Procédez comme suit pour l'entretien de la lame:

1. Enlevez le boulon et le support de la lame qui maintiennent la lame et l'adaptateur sur le vilebrequin. Voir la Figure 13.
2. Dégagez la lame et l'adaptateur du vilebrequin.
3. Pour l'affûter à nouveau, démontez-la puis meulez ou limez les bords tranchants en maintenant l'angle aussi près que possible du biseau original. N'essayez pas d'aiguiser la lame encore installée sur la tondeuse.
4. Il est **essentiel** que chaque tranchant soit affûté également pour ne pas avoir une lame déséquilibrée.

REMARQUE: Une lame déséquilibrée cause des vibrations qui peuvent endommager le moteur et la tondeuse. Assurez-vous de bien rééquilibrer la lame après l'avoir aiguisée. Le fabricant de la tondeuse ne peut être tenu responsable des dégâts causés par le mauvais équilibre de la lame.

REMARQUE: Démontez toujours la lame de son adaptateur pour vérifier son bon équilibre.

5. Vous pouvez vérifier l'équilibre de la lame en la plaçant sur un tournevis à tige ronde. Limez le métal du côté le plus lourd jusqu'à ce que la lame soit parfaitement équilibrée.
6. Avant de remonter la lame et son adaptateur sur la tondeuse, lubrifiez le vilebrequin et la surface intérieure de l'adaptateur avec une huile légère.
7. Placez l'adaptateur de la lame sur le vilebrequin, «l'étoile» à l'opposé du moteur. Voir la Figure 13. Placez la lame, le côté sur lequel la mention «Bottom» (ou le numéro de pièce) apparaît, à l'opposé de l'adaptateur. Alignez le support de la lame sur celle-ci en enfonçant les pattes dans les trous de la lame, puis insérez le boulon hex.
8. Serrez le boulon hex. au couple recommandé ci-dessous:

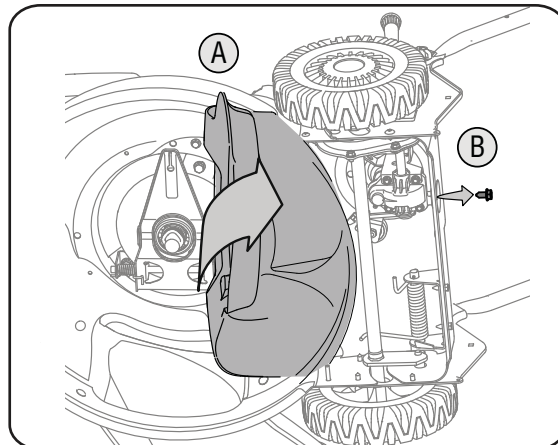

Figure 14

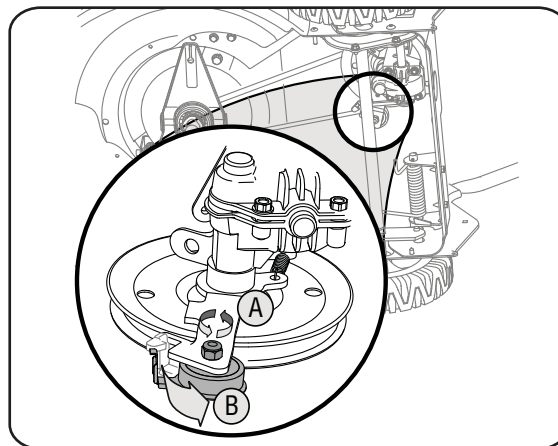

Figure 15

Couple de montage de la lame

Boulon centrale 450 po-lb min., 600 po-lb max.

Vérifiez périodiquement que TOUS les écrous et boulons de la machine sont bien serrés.

Démontage et remplacement de la courroie

1. Débranchez le fil de la bougie et mettez-le à la terre contre le moteur.
2. Videz le réservoir d'essence ou placez un morceau de plastique sous le capuchon pour empêcher l'essence de couler.
3. Placez le levier de vitesses à la première position, puis basculez la tondeuse sur son côté (côté du filtre à air vers le haut).
4. Enlevez la lame et l'adaptateur comme décrit précédemment.
5. Déplacez le dispositif de réglage de la hauteur des roues arrière à la position la plus élevée.
6. Avec une clé de 3/8 po, enlevez les trois vis à tête hex. qui maintiennent le déflecteur sur le plateau de coupe. Voir la Figure 13.
7. Faites pivoter le déflecteur vers l'arrière de la tondeuse. Voir la Figure 14.

6

Entretien



AVERTISSEMENT

En enlevant la lame ou la courroie, portez toujours des gants épais ou utilisez un chiffon épais pour tenir la lame.

Si la lame est déséquilibrée, elle fera vibrer la tondeuse de façon excessive, mais elle pourrait aussi causer des dommages à la tondeuse ou même casser pendant qu'elle tourne, et causer de sérieuses blessures à l'utilisateur.



L'utilisation d'un nettoyeur pressurisé ou d'un boyau d'arrosage pour nettoyer la tondeuse est déconseillée. Cela risque en effet d'endommager les composants électriques, les fusées, les poulies, les roulements ou le moteur. L'emploi d'eau a tendance à raccourcir la vie de la tondeuse et à limiter sa facilité d'entretien.

6

Entretien



AVERTISSEMENT

Arrêtez toujours le moteur et débranchez le fil de la bougie et mettez-le à la masse contre le moteur avant tout nettoyage, toute lubrification ou autre entretien sur la machine.

Si la machine est basculée pour permettre un accès plus facile à la lame ou la courroie, basculez la tondeuse selon les instructions dans la notice d'utilisation du moteur. S'il n'y a pas d'instructions spécifiques, basculez la tondeuse avec le filtre à air et le carburateur sur le haut.



Le fait de couper l'herbe sur un sol sablonneux provoque l'usure de la lame par abrasion.

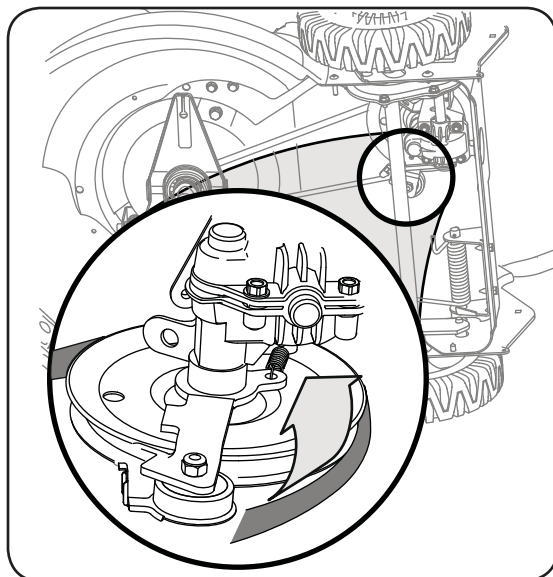

Figure 16

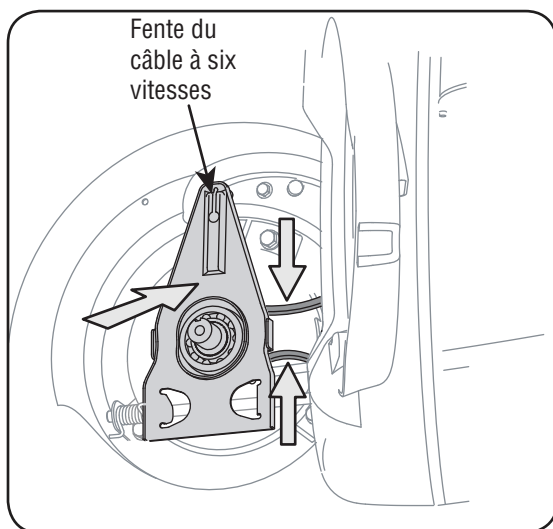

Figure 17

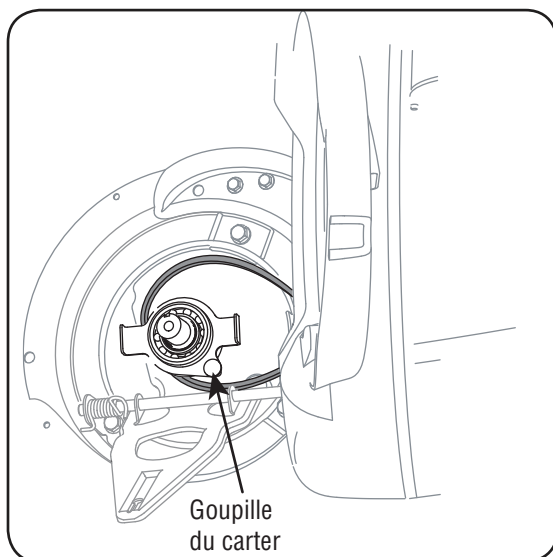

Figure 18

8. Enlevez le boulon hex. qui maintient la transmission sur la carrosserie de la tondeuse. Voir la Figure 14.
9. Inclinez la transmission vers l'avant et desserrez le boulon de la poulie de tension et le contre-écrou d'un demi-tour en utilisant deux clés de 7/16 po. Voir la Figure 15.
10. Avec une pince, tirez et faites tourner le support du dispositif de retenue de la courroie dans la fente de la poulie de tension.
11. Dégagez la courroie en la faisant glisser entre le support du dispositif de retenue et la poulie de tension. Voir la Figure 16.
12. Pressez la courroie et poussez-la. Poussez la tige de commande vers l'intérieur, vers le plateau de coupe et sortez le câble à six vitesses de la fente. Voir la Figure 17.
13. Écartez la poulie et la courroie.
14. Soulevez la poulie inférieure et dégagez la courroie usagée du vilebrequin.
15. Placez la courroie neuve sur la poulie de transmission. Insérez la courroie dans la gorge de la poulie et faites tourner la poulie jusqu'à ce que la courroie soit bien assise dans la poulie de transmission.
16. Placez la courroie entre la poulie de tension et le support de retenue de la courroie.
17. Utilisez une pince pour faire tourner le dispositif de retenue de la courroie pour qu'il s'emboîte dans la fente du support de la poulie de tension.
18. Serrez le boulon de la poulie de tension et le contre-écrou d'un demi-tour en utilisant deux clés de 7/16 po.
19. Placez la courroie entre les deux moitiés de poulie sur le vilebrequin. Faites attention de faire passer la courroie sur l'intérieur de la goupille du carter. Voir la Figure 18.
20. Pliez la courroie pour qu'elle ne pénètre pas dans la gorge de la poulie, puis poussez la poulie inférieure vers le moteur. Voir la Figure 19.

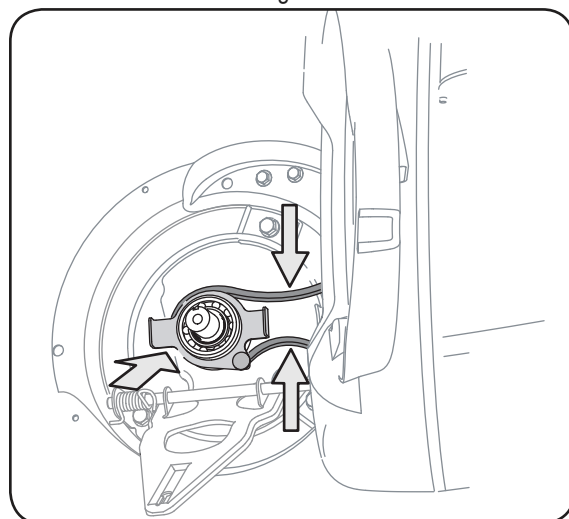

Figure 19

21. Remplacez la tige de commande à sa position initiale et remettez le câble à six vitesses dans la fente.
22. Vérifiez et assurez-vous que la courroie passe sur l'intérieur des moitiés de poulie et de la goupille du carter de courroie.
23. Remplacez le boulon qui retient la transmission sur la carrosserie arrière de la tondeuse.
24. Remplacez le déflecteur à sa position initiale et maintenez-le en place avec les 3 vis à tête hex. enlevées plus tôt. Utilisez une clé de 3/8 po.
25. Lubrifiez légèrement le vilebrequin et remettez la rondelle d'écartement, la rondelle ondulée, l'adaptateur de lame et la lame comme décrit au chapitre «Lame de Coupe».
26. Inclinez la tondeuse sur les roues.
27. N'oubliez pas de refaire une vérification du point mort selon les instructions «Fonctionnement».

Remisage hors saison

Procédez de la manière suivante pour préparer votre tondeuse pour un entreposage prolongé.

1. Nettoyez et lubrifiez soigneusement la tondeuse selon les instructions de lubrification.
2. L'utilisation d'un nettoyeur sous pression ou d'un boyau d'arrosage pour nettoyer la tondeuse est déconseillée.
3. Consultez la notice d'utilisation du moteur quant aux instructions d'entreposage du moteur.
4. Enduisez la lame de la tondeuse d'une graisse à châssis pour l'empêcher de rouiller.
5. Entrez la tondeuse dans un endroit sec et propre. Ne la remisez pas près de produits corrosifs, comme des engrais.

REMARQUE: Il est très important de bien protéger le matériel contre la rouille s'il doit être entreposé dans un abri métallique non ventilé. Enduisez toute la machine, en particulier les câbles et toutes les pièces mobiles, avec une huile légère ou de la silicone.

6

Entretien



AVERTISSEMENT

En enlevant la lame ou la courroie, portez toujours des gants épais ou utilisez un chiffon épais pour tenir la lame.

Si la lame est déséquilibrée, elle fera vibrer la tondeuse de façon excessive, mais elle pourrait aussi causer des dommages à la tondeuse ou même casser pendant qu'elle tourne, et causer de sérieuses blessures à l'utilisateur.



Ce système d'allumage par étincelle de véhicule respecte toutes les exigences du Règlement sur le matériel brouilleur du Canada.