

NOTICE D'UTILISATION

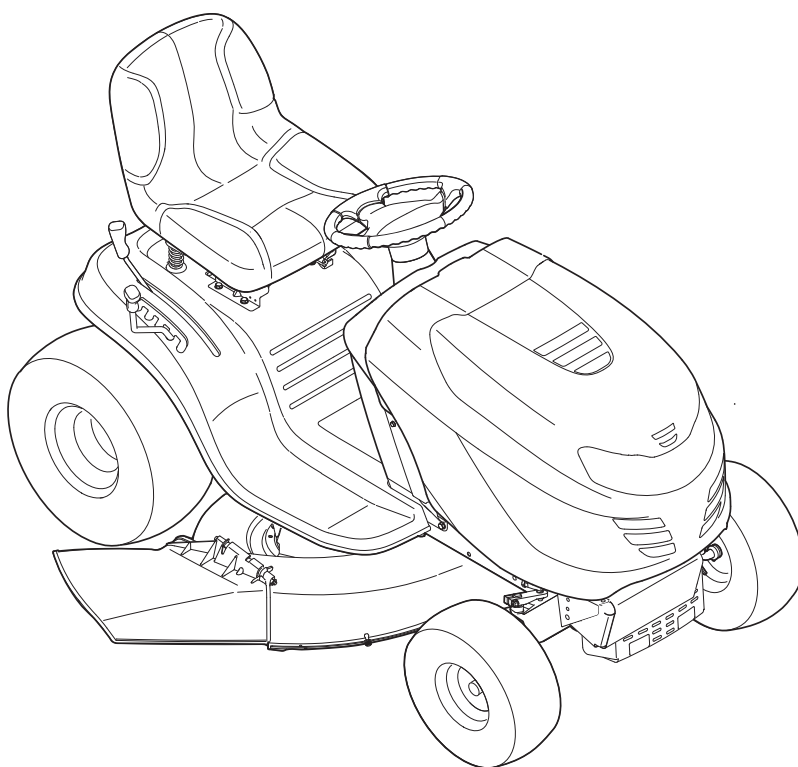

Tracteur de pelouse hydrostatique - séries de modèle 79G

⚠ AVERTISSEMENT

PRIÈRE DE LIRE TOUTES LES INSTRUCTIONS FIGURANT DANS CETTE NOTICE D'UTILISATION AVANT D'ESSAYER DE VOUS SERVIR DE CETTE MACHINE. LE NON-RESPECT DE CES INSTRUCTIONS PEUT ENTRAÎNER DES BLESSURES CORPORELLES.

P. O. Box 1386, 97 Kent Avenue, KITCHENER, ONTARIO, CANADA N2G 4J1

À l'intention du propriétaire

1

Merci !

Merci d'avoir acheté votre nouvel équipement. Ce véhicule a été soigneusement conçu pour vous offrir des performances remarquables s'il est correctement utilisé et entretenu.

Veillez lire cette notice d'utilisation au complet avant d'utiliser l'équipement. Elle vous explique comment préparer la machine et comment l'utiliser et l'entretenir facilement et en toute sécurité. Veuillez vous assurer que toute personne qui utilisera la machine suivra soigneusement les consignes de sécurité énoncées. Le non respect de ces consignes peut causer des blessures corporelles ou des dégâts matériels.

Tous les renseignements fournis ici sont les plus récents qui sont disponibles à propos de ce produit au moment de l'impression de cette notice d'utilisation. Consultez souvent cette notice d'utilisation pour vous familiariser avec la machine, ses caractéristiques et son fonctionnement. Sachez que cette notice peut mentionner une vaste gamme de spécifications techniques concernant différents modèles. Les caractéristiques et les avantages mentionnés et/ou illustrés dans cette notice peuvent

ne pas s'appliquer à tous les modèles. Le fabricant se réserve le droit de modifier les caractéristiques techniques du produit, les modèles et l'équipement sans préavis et sans obligation.

En cas de problème ou de question concernant cette machine, adressez-vous au concessionnaire de service de votre localité ou appelez-nous directement. Les numéros de téléphone du service après-vente, l'adresse internet et l'adresse postale se trouvent sur cette page. Nous voulons nous assurer que nos clients seront toujours satisfaits.

Les mentions de *droite* et de *gauche* dans cette notice d'utilisation s'entendent à partir du poste de conduite.

Le fabricant du moteur est responsable pour tous les problèmes concernant la performance, la puissance, les caractéristiques techniques, la garantie et l'entretien du moteur. Veuillez consulter la notice d'utilisation du moteur, fournie séparément avec la machine, pour obtenir de plus amples renseignements.

Consignes de sécurité	3	Dépannage	29
Assemblage et Montage	9	Accessoires et équipement annexe	30
Commandes et caractéristiques	12	Pièces de rechange	31
Fonctionnement	15	Déclaration de garantie du système	
Entretien et réglages	19	antipollution	32
Service technique	24	Garantie	34

Enregistrez les renseignements concernant la machine.

Avant de préparer et d'utiliser votre nouvelle machine, veuillez localiser la plaque signalétique et reporter les renseignements fournis sur la droite. La plaque signalétique se trouve sous le siège du conducteur. Basculez le siège vers l'avant pour pouvoir la lire. Ces renseignements seront nécessaires si vous avez besoin d'une aide technique soit par l'intermédiaire de notre site internet, soit auprès du concessionnaire de votre localité.

NUMÉRO DE MODÈLE

--	--	--	--	--	--	--	--	--	--	--	--

NUMÉRO DE SÉRIE

--	--	--	--	--	--	--	--	--	--	--	--

Service après-vente

Veillez NE PAS retourner la machine au détaillant qui vous l'a vendue, sans vous adresser d'abord au service après vente.

Nos techniciens peuvent vous aider si vous avez des difficultés en assemblant cette machine ou si vous avez des questions concernant ses commandes, son fonctionnement ou son entretien. Choisissez parmi les options ci-dessous :

- ◇ Visitez notre site web à www.whiteoutdoor.ca
- ◇ Rendez visite au concessionnaire le plus proche de chez vous en appelant le service après-vente au 1-800-668-1238.
- ◇ Écrivez-nous à P.O. Box 1386 • 97 Kent Avenue • Kitchener, Ontario, Canada • N2G 4J1



AVERTISSEMENT: Ce symbole attire votre attention sur des consignes de sécurité importantes qui, si elles ne sont pas respectées, peuvent mettre en danger non seulement votre personne et vos biens, mais aussi ceux d'autrui. Prière de lire toutes les instructions figurant dans cette notice d'utilisation avant d'essayer de vous servir de cette machine. Le non-respect de ces instructions peut entraîner des blessures corporelles. **RESPECTEZ L'AVERTISSEMENT QUI ACCOMPAGNE CE SYMBOLE!**



AVERTISSEMENT: Les gaz d'échappement de ce produit contiennent des produits chimiques reconnus dans l'État de Californie comme causant le cancer, des anomalies congénitales ou d'autres problèmes liés à la reproduction.



AVERTISSEMENT : Les bornes et cosses de batterie et d'autres accessoires annexes contiennent du plomb et des mélanges à base de plomb, soit des produits chimiques reconnus cancérigènes et responsables d'anomalies congénitales ou autres par l'État de Californie. Il est impératif de bien se laver les mains après toute manutention.



DANGER: Cette machine doit être utilisée conformément aux consignes de sécurité qui figurent dans la notice d'utilisation. Comme avec tout appareil motorisé, une négligence ou une erreur de la part de l'utilisateur peut entraîner des blessures graves. Cette machine peut amputer mains et pieds et projeter des débris. Par conséquent, le non-respect de ces consignes peut causer des blessures corporelles graves et même mortelles.

Fonctionnement

Utilisation en général

1. Assurez-vous de lire et de bien comprendre toutes les instructions qui figurent sur la machine et dans la notice d'utilisation avant de l'assembler et de la mettre en marche. Conservez cette notice d'utilisation à un endroit sûr pour toute consultation ultérieure et pour commander des pièces de rechange.
2. Familiarisez-vous avec les commandes et leur fonctionnement avant de vous en servir. Sachez comment arrêter la machine et débrayer les commandes rapidement.
3. Ne permettez jamais à des enfants de moins de 14 ans de se servir de la machine. Des enfants plus âgés doivent lire et comprendre le mode d'emploi de la machine et les consignes de sécurité. Un adulte doit leur apprendre à se servir de cette machine et les surveiller.
4. Seuls des adultes responsables connaissant bien le fonctionnement de la machine doivent être autorisés à s'en servir.
5. Gardez les spectateurs, les animaux de compagnie et les enfants à une distance d'au moins 75 pieds de la machine quand elle est en marche. Arrêtez la machine si quelqu'un s'approche.
6. Examinez soigneusement la zone de travail. Ramassez tous les pierres, bâtons, fils métalliques, os, jouets et autres objets qui risquent d'être projetés par les lames. Les objets projetés par la machine peuvent causer des blessures graves.
7. Prévoyez de travailler en évitant de projeter l'herbe vers des rues, des trottoirs, des spectateurs, etc. Évitez d'éjecter l'herbe en direction d'un mur ou d'un obstacle. De cette façon, les débris éventuels ne risquent pas de ricocher et de blesser quelqu'un.
8. Portez toujours des lunettes de sécurité en utilisant la machine ou en effectuant un réglage ou une réparation. Les objets risquent de ricocher et de blesser grièvement quelqu'un dans les yeux.
9. Portez des chaussures robustes à semelle épaisse et des vêtements bien ajustés. Ne portez jamais des vêtements lâches ni des bijoux qui risquent de se prendre dans les pièces en mouvement. N'utilisez jamais la machine pieds nus ou en portant des sandales.
10. Vérifiez la direction de la goulotte d'éjection du tracteur et ne l'orientez jamais vers des personnes. N'utilisez jamais le tracteur si le sac à herbe ou le dispositif de protection n'est pas installé.
11. Ne placez jamais vos mains ou vos pieds près d'une pièce en mouvement ou sous le plateau de coupe. Les lames peuvent amputer mains et pieds.
12. L'absence du clapet de la goulotte d'éjection ou un clapet endommagé peut causer des blessures en cas de contact avec les lames ou projeter des objets.
13. Arrêtez les lames avant de traverser une allée recouverte de gravier, un trottoir ou une route et quand vous ne tondez pas.

14. Faites attention à la circulation à proximité d'une route. Cette machine ne doit pas être utilisée sur un chemin public.
15. Ne vous servez pas de la machine après avoir bu des boissons alcoolisées ou pris de médicaments.
16. Travaillez en plein jour ou avec un éclairage artificiel satisfaisant.
17. Ne transportez JAMAIS de passagers.
18. Débrayez les lames avant de passer en marche arrière. Reculez lentement. Regardez toujours derrière vous avant de reculer et en reculant.
19. Ralentissez avant de tourner. Conduisez sans à-coups. Évitez une conduite saccadée et n'allez pas trop vite.
20. Débrayez les lames, serrez le frein de stationnement, arrêtez le moteur et attendez que les lames se soient immobilisées avant de retirer le sac à herbe ou de déboucher la goulotte, d'enlever de l'herbe ou des débris ou de faire un réglage quelconque.
21. Ne laissez jamais une machine en marche non surveillée. Débrayez toujours les lames, mettez le levier de vitesses au point mort, serrez le frein de stationnement, arrêtez le moteur et enlevez la clé avant de quitter la machine.
22. Faites très attention en chargeant ou en déchargeant la machine d'une remorque ou d'un camion. Ne conduisez pas la machine sur un plan incliné pour la charger dans une remorque car elle peut basculer et causer des blessures graves. Poussez la machine à la main pour la charger ou la décharger.
23. Le silencieux et le moteur ont tendance à chauffer et risquent de causer des brûlures. Ne les touchez pas.
24. Vérifiez le dégagement vertical avant de passer sous des branches basses, des fils électriques, un portail ou dans toute autre situation où le conducteur risque d'être frappé et projeté de la machine et de se blesser grièvement.
25. Débrayez tous les embrayages des accessoires, appuyez à fond sur la pédale de frein et passez au point mort avant d'essayer de mettre le moteur en marche.
26. Ce machine a été conçu pour tondre un gazon résidentiel normal ne mesurant pas plus de 10 po de haut. N'essayez pas de tondre de l'herbe très haute, de l'herbe sèche (dans un pré par exemple) ou une pile de feuilles sèches. Les débris peuvent s'accumuler sous le plateau de coupe ou entrer en contact avec le tuyau d'échappement du moteur, d'où un risque d'incendie.
27. N'utilisez que des accessoires et équipement annexe homologués par le fabricant de la machine. Veuillez lire, bien comprendre et suivre toutes les instructions qui accompagnent l'accessoire ou l'équipement annexe.
28. Les statistiques disponibles révèlent que les conducteurs de plus de 60 ans sont impliqués dans un grand nombre d'accidents mettant en cause des tracteurs de jardin. Nous recommandons par conséquent à ces conducteurs d'évaluer sérieusement leur aptitude à utiliser ce genre d'équipement en toute sécurité.
29. Faites toujours preuve de bon sens dans des situations qui n'ont pas été abordées dans cette notice d'utilisation. Adressez-vous au concessionnaire agréé en cas de besoin.

Utilisation sur une pente

Les accidents provoqués par tomber et de glisser, qui se produisent souvent sur des pentes, peuvent causer des blessures graves. Travailler sur un terrain en pente demande des précautions supplémentaires. Si vous ne sentez pas à l'aise sur la pente, n'y travaillez pas. Par mesure de sécurité utilisez l'inclinomètre fourni dans la notice d'utilisation pour mesurer la pente du terrain avant de commencer à travailler. Si selon l'inclinomètre, la pente est supérieure à 15°, n'utilisez pas la tondeuse pour éviter toute blessure grave.

À faire:

1. Travaillez parallèlement à la pente, jamais perpendiculairement. Faites très attention en changeant de direction sur une pente.
2. Faites attention aux trous et ornières. La machine peut se retourner sur un terrain accidenté. Des herbes hautes peuvent cacher des obstacles.
3. Travaillez lentement. Utilisez une vitesse suffisamment lente pour ne pas avoir à vous arrêter ni à changer de vitesse sur la pente. Les pneus risquent de manquer de traction sur une pente, même si les freins fonctionnent correctement. Soyez toujours en vitesse en descendant une pente pour bénéficier du frein moteur.
4. Suivez les recommandations du fabricant quant aux poids des roues ou contrepoids à utiliser pour améliorer la stabilité.
5. Faites très attention en utilisant les sacs à herbe ou autres accessoires. Ils peuvent modifier la stabilité de la machine.
6. Déplacez-vous lentement et régulièrement sur les pentes. Ne changez pas brusquement de direction ou de vitesse. Un enclenchement rapide ou un coup de frein brusque peut soulever l'avant de la machine et la faire se retourner et causer des blessures graves.
7. Évitez de démarrer ou de vous arrêter sur une pente. Si les pneus n'adhèrent pas bien, débrayez les lames et descendez lentement la pente en ligne droite.

À ne pas faire:

1. Ne tournez pas sur une pente à moins que cela soit nécessaire; tournez alors lentement et progressivement en descendant si possible.
2. Ne tondez pas près d'une falaise ou d'un talus. Une roue dans le vide ou l'affaissement soudain de l'accotement peut renverser la machine.
3. N'essayez pas de stabiliser la machine en mettant pied à terre.
4. N'utilisez pas le sac à herbe sur des pentes raides.
5. Ne coupez pas l'herbe si elle est mouillée. La réduction de traction peut faire déraiper le tracteur.
6. Ne passez pas au point mort pour descendre une pente. L'excès de vitesse peut causer la perte de contrôle du tracteur et causer des blessures graves.
7. Ne remorquez pas des accessoires lourds (remorque chargée, rouleau, etc.) sur des pentes supérieures à 5°. Le poids supplémentaire a tendance à pousser le tracteur et peut causer la perte de contrôle du tracteur (le tracteur

peut accélérer, le freinage et la direction peuvent être limités, l'accessoire peut se mettre en crabe et le tracteur peut se renverser).

Enfant

1. Un accident grave risque de se produire si le conducteur n'est pas toujours très vigilant en présence d'enfants. Les enfants sont souvent attirés par une machine et la tonte de l'herbe. Ils ne se rendent pas compte des dangers. Ne supposez jamais qu'ils vont rester là où vous les avez vus.
 - a. Éloignez les enfants de la zone de travail et placez-les sous la surveillance d'un adulte autre que le conducteur de la machine.
 - b. Restez vigilant et arrêtez la machine si des enfants s'approchent de la zone de travail.
 - c. Regardez toujours derrière vous et par terre avant de reculer et en reculant.
 - d. Ne transportez jamais d'enfants, même si les lames ne tournent pas. Ils risquent de tomber et d'être grièvement blessés ou de gêner le fonctionnement sécuritaire de la machine.
 - e. Faites très attention en vous approchant d'angles morts, de buissons, de portails, d'arbres et d'autres objets qui peuvent vous empêcher de voir un enfant.
 - f. Pour éliminer tout risque d'accident en marche arrière, débrayez toujours la ou les lames avant d'enclencher la marche arrière. N'utilisez pas la mode «Reverse Caution Mode» (Marche arrière - Prudence) si des enfants ou autres personnes se trouvent à proximité.
 - g. Ne laissez pas des enfants s'approcher d'un moteur chaud ou en marche. Ils risquent de se brûler.
 - h. Retirez la clé de contact quand la machine n'est pas surveillée pour empêcher son utilisation non autorisée.
2. Ne permettez jamais à des enfants de moins de 14 ans d'utiliser la machine. Des enfants plus âgés doivent lire et comprendre le mode d'emploi de la machine et les consignes de sécurité. Ils doivent apprendre à utiliser la machine et s'en servir sous la surveillance étroite d'un adulte.

Remorquage

1. Ne remorquez qu'avec une machine équipée d'un attelage de remorquage. N'accrochez pas l'équipement remorqué ailleurs qu'au point d'attelage.
2. Respectez les recommandations du fabricant quant aux limites de poids de l'équipement remorqué et au remorquage sur pente.
3. Ne transportez jamais quiconque sur l'équipement remorqué.
4. Le poids de l'équipement remorqué peut entraîner la perte de traction et par conséquent de contrôle du tracteur sur des pentes.
5. Faites toujours très attention en remorquant une machine pouvant prendre des virages serrés (par ex. une tondeuse à rayon de braquage zéro). Prenez des virages larges pour éviter de vous mettre en portefeuille.

6. Avancez lentement et prévoyez une distance supplémentaire pour vous arrêter.
7. Ne passez pas au point mort pour descendre une pente.

Entretien

Manipulation de l'essence:

8. Pour éviter toute blessure ou dégât matériel, faites très attention en manipulant de l'essence. Il s'agit d'un produit extrêmement inflammable et les vapeurs risquent d'exploser. Vous pouvez être grièvement blessé si des éclaboussures sur votre peau ou sur vos vêtements s'enflammaient. Rincez votre peau et changez immédiatement de vêtements.
 - a. Remisiez le carburant dans des bidons homologués seulement.
 - b. Ne faites jamais le plein dans un véhicule, ni à l'arrière d'une camionnette dont le plancher est recouvert d'un revêtement en plastique. Placez toujours les bidons par terre et loin de votre véhicule avant de les remplir.
 - c. Dans la mesure du possible, déchargez l'équipement motorisé de la remorque et faites le plein par terre. Si cela n'est pas possible, faites le plein avec un bidon plutôt que directement de la pompe à essence.
 - d. Maintenez le gicleur en contact avec le bord du réservoir d'essence ou avec l'ouverture du bidon jusqu'à ce que le plein soit terminé. N'utilisez pas un gicleur équipé d'un dispositif de blocage en position ouverte.
 - e. Éteignez toute cigarette ou pipe, tout cigare ou toute autre chaleur incandescente.
 - f. Ne faites jamais le plein à l'intérieur.
 - g. N'enlevez jamais le capuchon d'essence et n'ajoutez pas d'essence pendant que le moteur tourne ou s'il est chaud. Laissez le moteur refroidir pendant au moins deux minutes avant de faire le plein.
 - h. Ne faites jamais déborder le réservoir. Laissez un espace d'un demi-pouce environ pour permettre l'expansion du carburant.
 - i. Resserrez bien le capuchon d'essence.
 - j. En cas de débordement, essuyez toute éclaboussure de carburant ou d'huile et enlevez tous les débris imbibés d'essence. Déplacez la machine à une autre endroit. Attendez 5 (cinq) minutes avant de mettre en marche le moteur.
 - k. Limitez les risques d'incendie en débarrassant le moteur des brins d'herbe, feuilles et autres saletés. Essuyez les éclaboussures de carburant ou d'huile et enlevez tous les débris imbibés d'essence.
 - l. Ne remisiez jamais la machine ou les bidons d'essence à l'intérieur s'il y a une flamme, une étincelle (chauffe-eau à gaz, radiateur, sèche-linge, etc.).
 - m. Laissez la machine refroidir pendant au moins 5 minutes avant de la remisier.

Entretien général

1. Ne faites jamais fonctionner la machine dans un local clos car les gaz d'échappement du moteur contiennent du monoxyde de carbone, un gaz inodore très dangereux.
2. Avant de nettoyer, de réparer ou d'examiner la machine, vérifiez que les lames et toutes les pièces mobiles se sont immobilisées. Débranchez le fil de la bougie et mettez-le à la terre contre le moteur pour empêcher tout démarrage accidentel.
3. Vérifiez régulièrement que les lames s'immobilisent dans les 5 secondes qui suivent l'utilisation de la commande de débrayage des lames. Si elles ne s'arrêtent pas dans ce délai, faites examiner la machine par une station technique agréée.
4. Vérifiez souvent que les freins fonctionnent bien car ils peuvent s'user dans des conditions d'utilisation normales. Réglez-les selon le besoin.
5. Vérifiez souvent que les lames et les boulons de montage du moteur sont bien serrés. Examinez visuellement les lames pour détecter toute usure excessive, tout fendillement. Remplacez-les par des lames authentiques seulement. «L'emploi de pièces non conformes aux caractéristiques de l'équipement d'origine peut causer des performances inférieures et réduire la sécurité.»
6. Les lames sont coupantes et peuvent causer des blessures graves. Enveloppez les lames avec un chiffon ou portez des gants et faites très attention en les manipulant.
7. Assurez-vous que tous les écrous, boulons et vis sont bien serrés pour que l'équipement soit toujours en bon état de marche.
8. Ne modifiez jamais les dispositifs de sécurité. Vérifiez souvent qu'ils fonctionnent bien.
9. Si vous heurtez un objet, arrêtez immédiatement le moteur, débranchez le fil de la bougie et examinez soigneusement la machine. Réparez les dégâts éventuels avant de remettre la machine en marche.
10. N'essayez jamais de faire des réglages ou des réparations quand le moteur tourne.
11. Les éléments du sac à herbe et le clapet de la goulotte d'éjection peuvent s'user et être endommagés et, par conséquent, exposer les pièces mobiles ou causer la projection de débris. Par mesure de sécurité, vérifiez souvent les éléments et remplacez-les immédiatement avec des pièces authentiques seulement. «L'emploi de pièces non conformes aux caractéristiques de l'équipement d'origine peut causer des performances inférieures et réduire la sécurité.»
12. Ne modifiez pas le réglage du régulateur et ne laissez pas le moteur s'emballer. Le régulateur maintient le moteur à son régime maximal de fonctionnement sans danger.
13. Prenez soin des étiquettes d'instructions et remplacez-les au besoin.
14. Respectez les règlements concernant l'élimination des déchets et liquides qui risquent de nuire à la nature et à l'environnement.
15. D'après la Consumer Products Safety Commission (CPSC - Commission sur la sécurité des produits de consommation) et la "U.S. Environmental Protection Agency" (EPA - Agence américaine de protection de l'environnement), ce produit a une durée de vie utile moyenne de sept (7) ans, ou 270 heures de fonctionnement. Au terme de cette durée de vie utile moyenne, achetez une machine neuve ou faites inspecter la machine chaque année par une station technique agréée pour vous assurer que tous les dispositifs mécaniques et de sécurité sont en bon état de marche et ne sont pas usés de façon excessive. Le non-respect de ces recommandations peut causer des accidents et des blessures graves ou mortelles..

Pare-étincelles



AVERTISSEMENT : Cette machine est équipée d'un moteur à combustion interne et elle ne doit pas être utilisée sur un terrain non entretenu, recouvert de broussailles ou d'herbe si le système d'échappement du moteur n'est pas muni d'un pare-étincelles, conformément aux lois et règlements provinciaux ou locaux (le cas échéant).

Si un pare-étincelles est utilisé, il doit être maintenu en bon état de marche par l'utilisateur de la machine. La station technique agréée la plus proche peut vous fournir un pare-étincelles pour le pot d'échappement de cette machine.

Ne modifiez pas le moteur.

Pour éviter toute blessure grave ou fatale, ne modifiez pas du tout le moteur. Toute modification du réglage du régulateur peut provoquer l'emballement du moteur et entraîner son fonctionnement à des vitesses dangereuses. Ne modifiez jamais le réglage de l'usine du régulateur.

Avis concernant les émissions de gaz

Les moteurs certifiés conformes aux normes régulatrices de la Californie et de l'agence EPA fédérales pour SORE (petit équipement hors route) sont certifiés pour fonctionner avec de l'essence sans plomb ordinaire et peuvent être dotés des systèmes de contrôle des émissions de gaz suivants : Engine Modification (EM) et Three Way Catalyst (TWC) le cas échéant.













AVERTISSEMENT: Votre responsabilité. Cette machine ne doit être utilisée que par des personnes qui peuvent lire, comprendre et respecter les avertissements et instructions qui figurent dans cette notice et sur la machine

CONSERVEZ CES INSTRUCTIONS!

Symboles de sécurité

Cette page illustre et explique les symboles de sécurité qui peuvent se trouver sur cette machine. Veuillez lire et suivre toutes les instructions sur la machine et vous assurer de bien les comprendre avant d'essayer d'assembler et d'utiliser la machine.

Symbole	Description
	VEUILLEZ LIRE LA OU LES NOTICES D'UTILISATION. Veuillez lire et suivre toutes les instructions sur la machine et vous assurer de bien les comprendre avant d'essayer d'assembler et d'utiliser la machine.
	DANGER— LAMES EN MOUVEMENT Ne transportez jamais d'enfants, même si les lames ne tournent pas.
	DANGER – LAMES EN MOUVEMENT Regardez toujours derrière vous sur le sol avant de reculer et en reculant pour éviter tout accident.
	AVERTISSEMENT – LAMES EN MOUVEMENT N'approchez pas les mains ni les pieds des pièces en mouvement et ne les placez pas sous le plateau de coupe. Tout contact avec les lames peut amputer les mains ou les pied.
	AVERTISSEMENT – OBJETS PROJÉTÉS Cette machine peut ramasser et projeter des objets, ce qui peut causer des blessures graves.
	AVERTISSEMENT – OBJETS PROJÉTÉS Cette machine peut ramasser et projeter des objets, ce qui peut causer des blessures graves.
	AVERTISSEMENT – MONOXYDE DE CARBONE Ne faites jamais fonctionner un moteur à l'intérieur ou dans un bâtiment mal ventilé. Les gaz d'échappement contiennent du monoxyde de carbone, un gaz inodore et mortel
	DANGER – SPECTATEURS Gardez les spectateurs, les animaux de compagnie et les enfants à une distance d'au moins 75 pieds de la machine quand elle est en marche
	AVERTISSEMENT — INCLINOMÈTRE Ne tondez pas sur des pentes supérieures à 15°.
	AVERTISSEMENT – SURFACE CHAUDE Les pièces du moteur, en particulier le silencieux, ont tendance à chauffer pendant le fonctionnement de la machine. Laissez le moteur et le silencieux refroidir avant de les toucher.
	DANGER – LAMES EN MOUVEMENT Pour éviter les risques de blessures, n'approchez jamais les mains ni les pieds des pièces en mouvement. N'utilisez pas la machine si le déflecteur de la goulotte ou si le sac à herbe n'est pas en place. S'ils sont endommagés, remplacez-les immédiatement.
	AVERTISSEMENT - REMORQUAGE Évitez toute mise en portefeuille lors d'un remorquage. Roulez lentement et ne tournez pas abruptement.

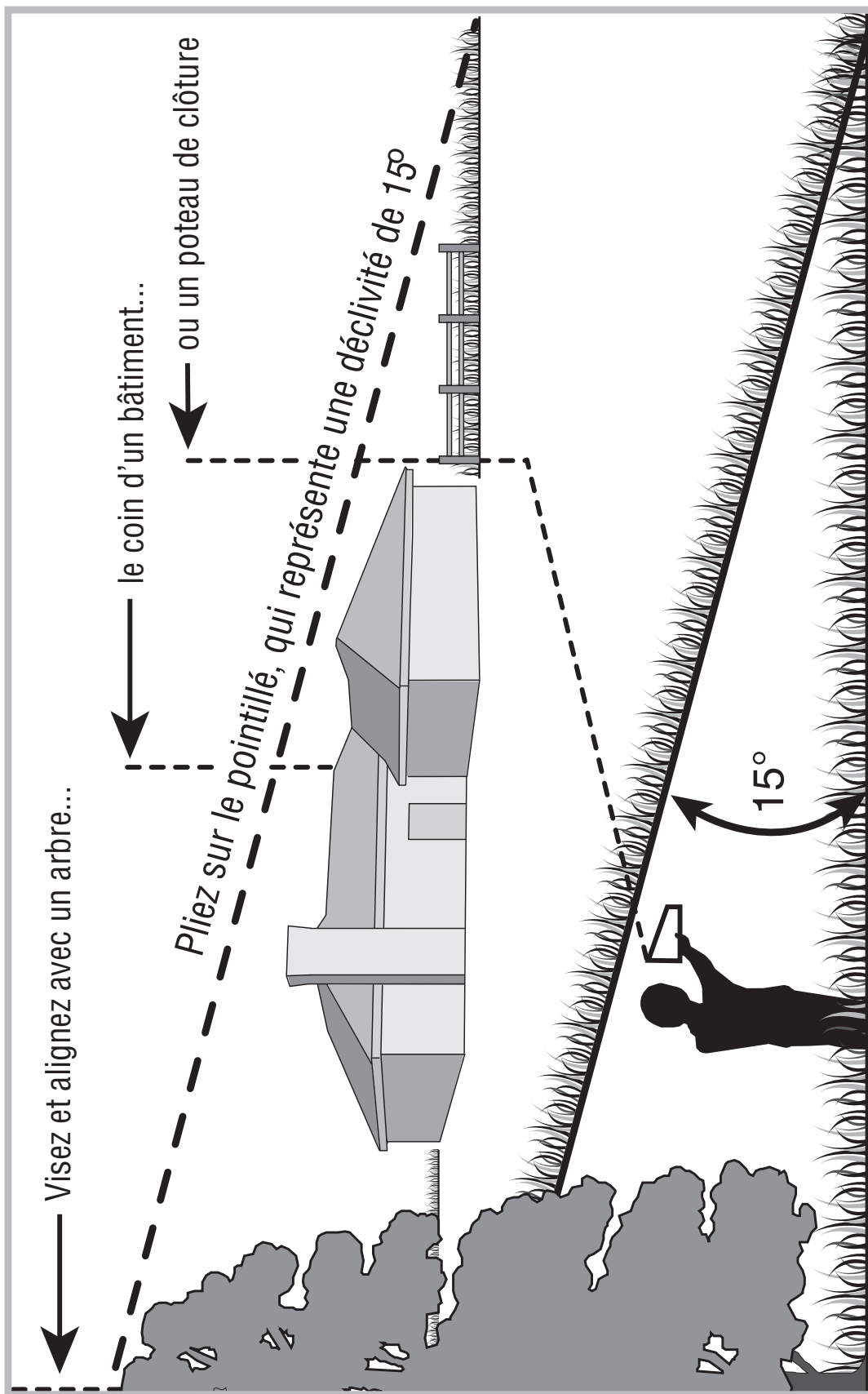

SERVEZ-VOUS de cet inclinomètre pour déterminer les pentes sur les quelles il serait dangereux de travailler.



AVERTISSEMENT: Ne tondez pas sur des pentes supérieures à 15° (soit une déclivité de 2-1/2 pi par 10 pi). Un tracteur à siège risque en effet de se retourner et son conducteur peut être gravement blessé. Il est également difficile de conserver un bon appui en marchant derrière la tondeuse. Vous risquez de glisser et de vous blesser.

Montage du tracteur

REMARQUE : Cette notice d'utilisation présente les caractéristiques de plusieurs modèles. Les caractéristiques mentionnées et/ou représentées dans cette notice ne s'appliquent pas nécessairement à tous les modèles. Le fabricant se réserve le droit de modifier les caractéristiques, les dessins et l'équipement proprement dit sans préavis ni obligation.

Installation des câbles de la batterie.



AVERTISSEMENT: Les gaz d'échappement de ce produit contiennent des produits chimiques reconnus dans l'État de Californie comme causant le cancer, des anomalies congénitales ou d'autres problèmes liés à la reproduction.



AVERTISSEMENT : En attachant les câbles de la batterie, branchez toujours le câble POSITIF (rouge) sur la borne positive, puis le câble NÉGATIF (noir).

Pour des raisons d'expédition, les deux câbles de la batterie sur votre équipement ont pu avoir été laissés débranchés des bornes à l'usine. Pour brancher les câbles de la batterie, procédez comme suit :

REMARQUE: La borne positive de la batterie est identifiée par Pos. (+) et la borne négative par Nég. (-).

1. Enlevez le couvercle en plastique, si équipé, de la borne positive de la batterie et attachez le câble rouge à la borne positive de la batterie (+) avec le boulon et l'écrou à six pans. Voir la Fig. 3-1.
2. Enlevez le couvercle en plastique, si équipé, de la borne négative de la batterie et attachez le câble noir à la borne négative de la batterie (-) avec le boulon et l'écrou à six pans. Voir la Fig. 3-1.

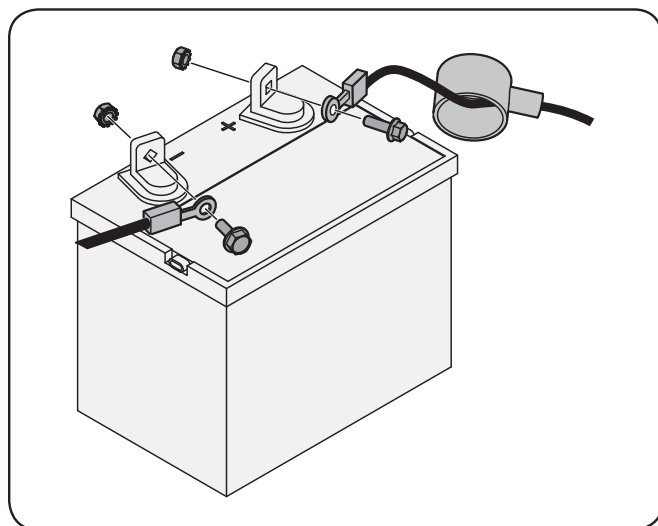

Figure 3-1

3. Placez la gaine en caoutchouc rouge au-dessus de la borne positive de la batterie pour aider à la protéger contre la corrosion.

REMARQUE: Si la batterie est mise en service après la date indiquée sur le dessus de la batterie, chargez-la selon les instructions dans le chapitre «Entretien» dans cette notice d'utilisation avant d'utiliser le tracteur.

Démontage du support de la goulotte



AVERTISSEMENT: Arrêtez le moteur de la tondeuse à siège, enlevez la clé et serrez le frein de stationnement avant d'enlever le support installé pour l'expédition. Veuillez lire le chapitre « Commandes et caractéristiques » avant de serrer le frein de stationnement.

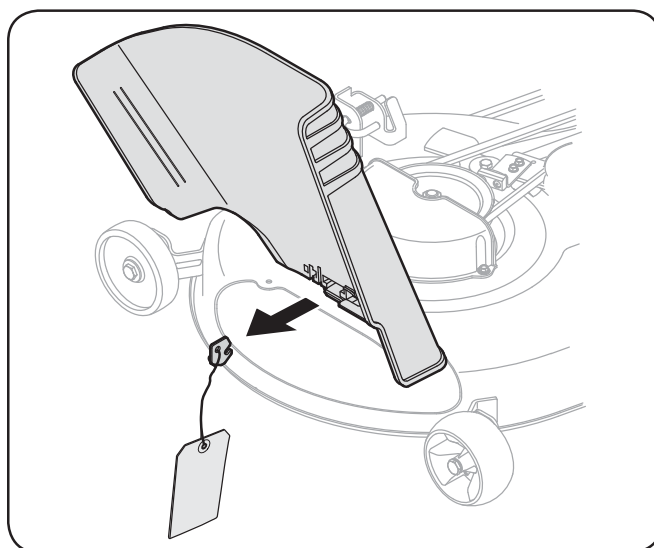

Figure 3-2

- Repérez le support de la goulotte d'éjection et son étiquette d'avertissement sur la droite du plateau de coupe, entre la goulotte d'éjection et le plateau de coupe. Voir la Figure 3-2.
- Placez le levier de relevage du plateau de coupe à la position de coupe la plus haute. Consultez le section « Réglage de la hauteur de coupe » dans la notice d'utilisation.
- Tenez la goulotte d'éjection de la main gauche, poussez-la vers la machine et retirez le support de la main droite en le prenant entre le pouce et l'index et en tournant dans le sens des aiguilles d'une montre.



AVERTISSEMENT: N'utilisez PAS le tracteur sans avoir au préalable démonté le support de la goulotte d'éjection qui se trouve entre la goulotte d'éjection et le plateau de coupe. Elle ne sert que pour l'expédition.



AVERTISSEMENT: Le plateau de coupe peut lancer des projectiles. Son utilisation sans avoir la goulotte d'éjection correctement installée peut causer des blessures corporelles graves et/ou causer des dégâts à proximité du tracteur.

Installation du volant

Si le volant de votre tracteur n'est pas installé, la boulonnerie nécessaire à l'installation du volant a été placée sous le capuchon du volant. Ouvrez soigneusement le capuchon du volant pour sortir le sachet de boulonnerie.

REMARQUE : Il existe deux modèles différents de capuchon. Les modèles de capuchon varient selon le modèle du tracteur.

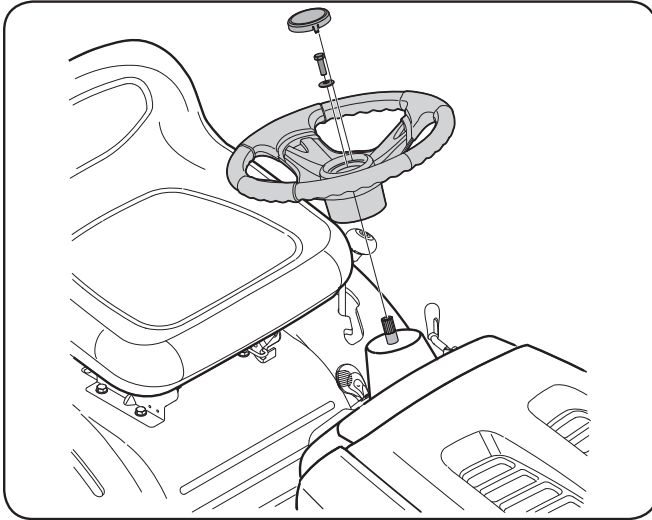

Figure 3-3

1. Redressez les roues du tracteur vers l'avant et positionnez le volant au-dessus de la colonne de direction.
2. Placez la rondelle, côté creux vers le dessous, sur l'arbre de direction. Maintenez avec un boulon de retenue hex. Voir la Figure 3-3.
3. Placez le capuchon du volant au milieu du volant et appuyez jusqu'à ce qu'il s'emboîte.

Installation du collet du tableau de bord (si équipée)

Les vis de montage du collet du tableau de bord se trouvent de chaque côté de la console du tableau de bord au cas où le collet n'a pas été installé par l'usine. Retirez les deux vis de la console et installez le collet sur le tableau de bord de la façon représentée par la Fig. 3-4.

Installation du siège

Si le siège de votre tracteur n'a pas été installé à l'usine, suivez les instructions correspondantes ci-dessous pour l'installer.

REMARQUE: Certains sièges n'ont pas été installés à l'usine pour l'expédition. Dans ce cas, dégagez le siège et retirez la vis hex. (ou bouton sur certains modèles) de la base du siège avant de continuer selon les instructions ci-dessous.

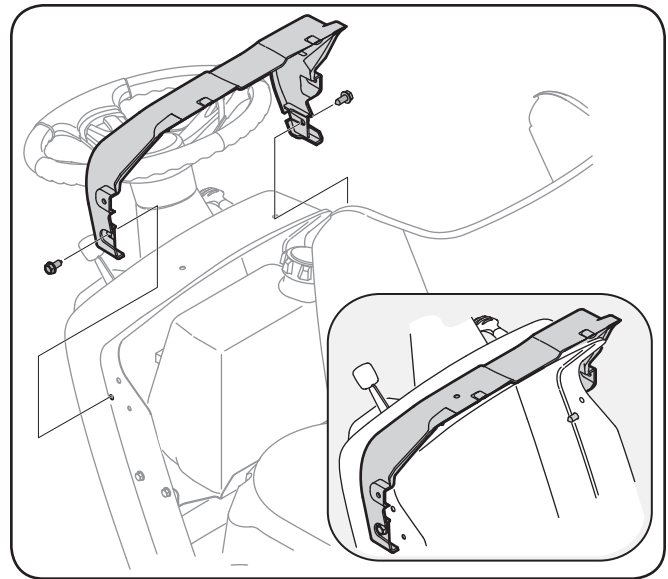

Figure 3-4

1. Placez le siège face à l'avant sur le support de pivotement, les deux pattes de montage avant insérées dans les rainures aménagées dans le support de pivotement.
2. lissez le siège vers l'arrière et alignez le trou de montage central du siège avec la fente de la cuvette du siège. Enfoncez la vis hex. (ou le bouton selon le cas) retirée plus tôt. Ne serrez pas encore.
3. Ajustez le siège à la position qui permet au conducteur d'être à l'aise et d'atteindre les pédales tout en s'appuyant au dossier.
4. Serrez la vis hex. (ou le bouton selon le cas).
5. Pour modifier la position du siège, desserrez la vis hex. (ou le bouton selon le cas) sur la base du siège. Avancez ou reculez le siège selon le besoin. Resserrez la vis hex. (ou le bouton selon le cas). Voir la Figure 3-5.

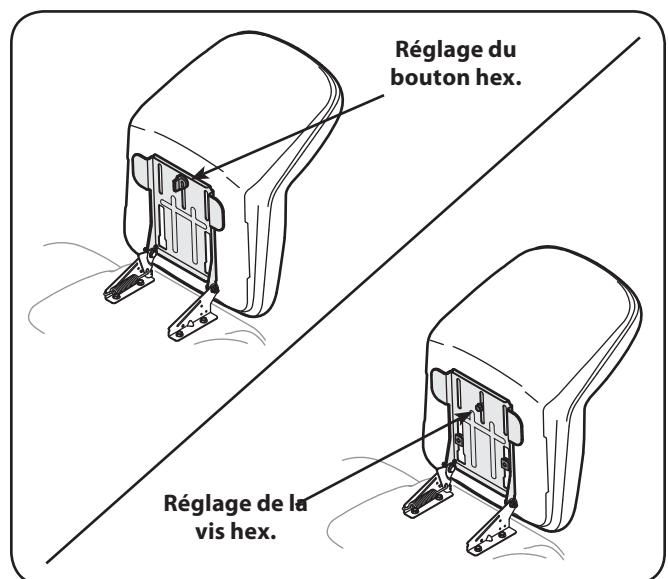

Figure 3-5

Identification du bouchon de déchetage (en option)

Remarque : Consultez le chapitre «Accessoires et équipement auxiliaire» pour plus de renseignements concernant un système de déchetage adapté à votre modèle de tracteur.

Pression des pneus



AVERTISSEMENT: Une pression maximale de 30 lb/po2 est toujours recommandée. Maintenez toujours une pression égale dans tous les pneus. Ne dépassez jamais la pression maximale indiquée sur le flanc du pneu.

Pour ces pneus, la pression recommandée est de :

- 10 lb/po2 environ pour les pneus arrière ;
- 14 lb/po2 environ pour les pneus avant.

IMPORTANT : Vérifiez la pression maximale exacte, indiquée sur le flanc du pneu, recommandée par le fabricant. Ne la dépassez jamais. Une pression inégale des pneus peut causer une coupe inégale.

Pleins d'huile et d'essence

Le réservoir d'essence est placé sous le capot et a une capacité d'un gallon et demi. Ne remplissez pas au-dessus du niveau.



AVERTISSEMENT: Faites très attention en manipulant de l'essence. Il s'agit d'un produit hautement inflammable et les vapeurs peuvent s'explorer. Ne faites jamais le plein à l'intérieur, quand le moteur est chaud ou pendant qu'il tourne. Éteignez les cigarettes, cigares, pipes ou autres sources de chaleur.

Faites les pleins d'huile et d'essence selon les instructions fournies dans la notice d'utilisation du moteur qui accompagne le tracteur. Lisez attentivement les instructions.

IMPORTANT: Le tracteur est expédié avec une petite quantité d'huile. Il est toutefois recommandé de vérifier le niveau d'huile avant de le mettre en marche. Ne remplissez pas au-dessus du niveau.

Réglage des roues de guidage du plateau de coupe (si équipée)

Placez le tracteur sur une surface plane et ferme, de préférence goudronnée, et procédez comme suit :

1. Choisissez la hauteur désirée du plateau de coupe en plaçant la manette de relevage du plateau de coupe à la position de travail souhaitée (l'une des six encoches sur l'aile droite).
2. Vérifiez si les roues de guidage sont en contact avec la surface goudronnée ou si l'écartement est important. Les roues de guidage doivent se trouver de $\frac{1}{4}$ à $\frac{1}{2}$ po au-dessus du sol:

Si l'espace entre les roues et le sol est excessif ou insuffisant, effectuez le réglage suivant:

- a. Placez la manette de relevage du plateau de coupe à la position la plus haute.
- b. Démontez les roues de guidage en enlevant les écrous de blocage et les vis à épaulement qui les retiennent sur le plateau de coupe. Voir la Figure 3-6.
- c. Placez la manette de relevage du plateau de coupe à la hauteur de travail désirée.
- d. Remettez la vis à épaulement en place (sur chaque roue de guidage) dans le trou indexé qui procure un dégagement de $\frac{1}{2}$ po environ entre la base de la roue de guidage et la surface goudronnée.

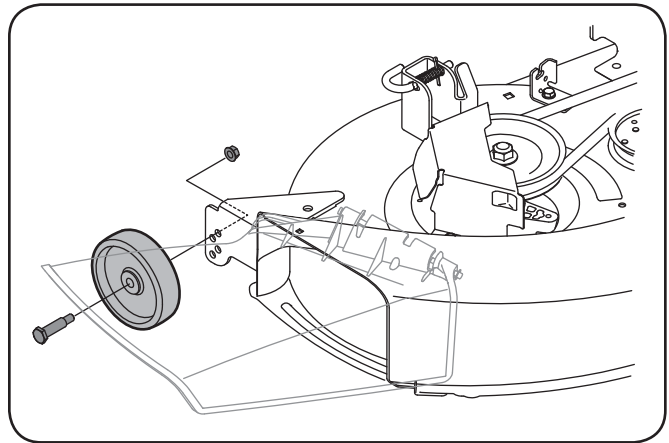

Figure 3-6

Consultez la section **Mise à niveau du plateau de coupe** dans le chapitre Entretien de cette notice d'utilisation pour obtenir des instructions plus détaillées sur les différents réglages du plateau de coupe.

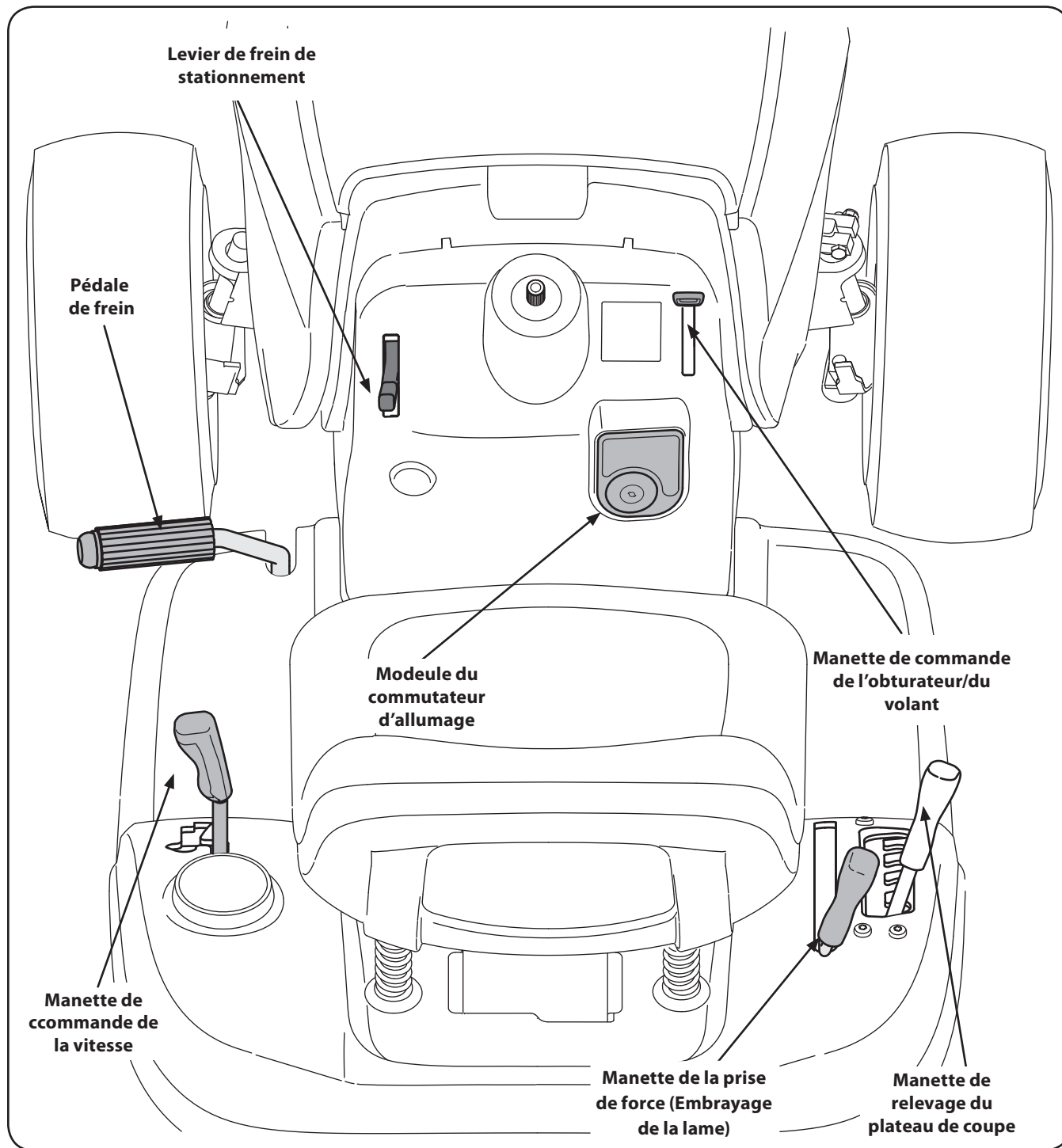

Figure 4-1

Les commandes et caractéristiques du tracteur de pelouse sont représentées à la Figure 4-1 et sont expliquées dans les pages suivantes.



AVERTISSEMENT : Veuillez lire et suivre toutes les consignes de sécurité et instructions, y compris le chapitre Fonctionnement au complet, qui figurent dans cette notice d'utilisation, avant d'essayer d'utiliser la machine. Le non respect de ces consignes de sécurité et instructions peut causer des blessures corporelles graves.

Manette de commande de l'obturateur

Elle se trouve sur la droite du tableau de bord du tracteur et sert à régler le régime du moteur et, sur certains modèles, poussez à fond vers l'avant le volet de départ. L'obturateur maintient le régime du moteur selon le réglage choisi. Voir la Figure 4-2.

IMPORTANT: Assurez-vous que la manette de commande de l'obturateur se trouve à la position RAPIDE (lapin) si vous conduisez le tracteur avec le plateau de coupe embrayé.

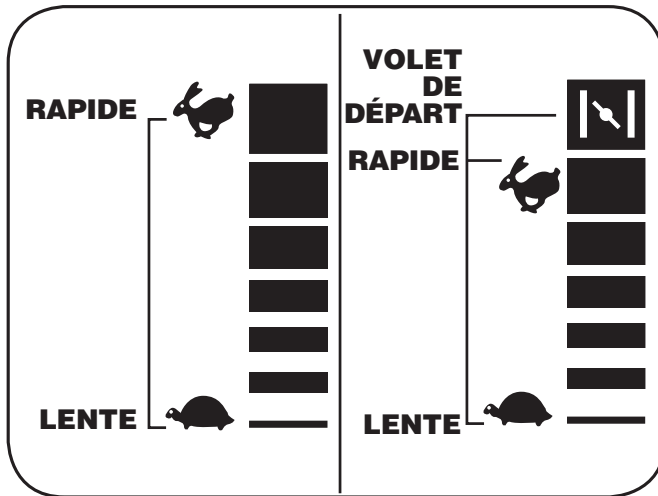
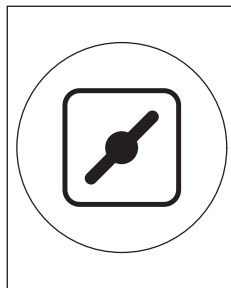

Figure 4-2

Manette du volet de départ

Sur certains modèles, le fait de déplacer la manette de l'obturateur à fond vers l'avant enclenche la manette du volet de départ. Sur tous les autres modèles, la manette du volet de départ se trouve sur la gauche du tableau de bord et elle est actionnée en tirant sur le bouton. La manette du volet de départ ferme la plaque sur le carburateur et facilite le démarrage du moteur. Consultez la partie Démarrage du moteur dans le chapitre UTILISATION de cette notice d'utilisation.



Commutateur d'allumage

Ce tracteur de pelouse est équipé de l'un des commutateurs d'allumage suivants. La Figure 4-3 vous permettra d'identifier le commutateur installé sur votre machine. Suivez les instructions correspondantes.

Commutateur d'allumage à 3 positions

Pour mettre le moteur en route, insérez la clé dans le commutateur d'allumage et tournez-la dans le sens des aiguilles d'une montre jusqu'à la position « START » (Démarrage). Quand le moteur est lancé, laissez la clé revenir à la position « ON » (Marche). Voir la Fig. 4-3A. Les phares sont allumés quand le moteur tourne.

Pour arrêter le moteur, tournez la clé dans le sens contraire aux aiguilles d'une montre, jusqu'à la position « STOP » (Arrêt). Voir la Fig. 4-3A.

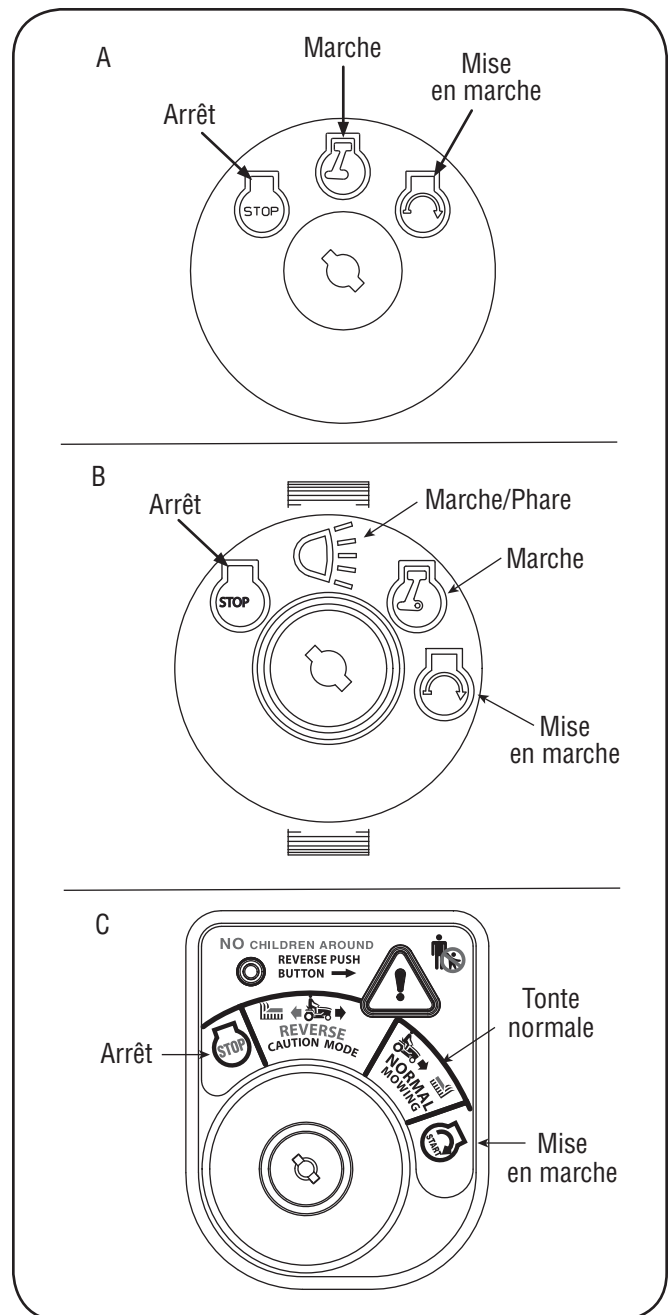

Figure 4-3

Commutateur d'allumage à 4 positions

Pour mettre le moteur en route, insérez la clé dans le commutateur d'allumage et tournez-la dans le sens des aiguilles d'une montre jusqu'à la position « START » (Démarrage). Quand le moteur est lancé, laissez la clé revenir à la position « ON » (Marche). Voir la Fig. 4-3B. À cette position, le moteur tournera, mais les phares ne seront pas allumés. Pour allumer les phares, tournez la clé à la position suivante à gauche. Le moteur fonctionnera avec les phares allumés.

Pour arrêter le moteur, tournez la clé dans le sens contraire aux aiguilles d'une montre, jusqu'à la position « STOP » (Arrêt). Voir la Fig. 4-3B.

Module du commutateur d'allumage

Pour mettre le moteur en marche, enfoncez la clé dans le commutateur d'allumage et tournez-la dans le sens des aiguilles d'une montre jusqu'à la position « START » (Mise en marche). Laissez la clé revenir à la position « NORMAL MOWING MODE » (Tonte normale) quand le moteur tourne normalement.

Pour arrêter le moteur, tournez la clé dans le sens contraire aux aiguilles d'une montre, jusqu'à la position « STOP » (Arrêt). Voir la Figure 4-3C.



AVERTISSEMENT: Ne laissez jamais une machine en marche sans surveillance. Débrayez toujours la prise de force, placez le levier de vitesses au point mort, serrez le frein de stationnement, arrêtez le moteur et retirez la clé pour empêcher tout démarrage non intentionnel.

IMPORTANT: Avant d'utiliser le tracteur, lisez les instructions plus détaillées concernant les « Commutateurs de internes sécurité » et le « Mise en marche du moteur » dans le chapitre UTILISATION de cette notice d'utilisation. Ces instructions expliquent le module du commutateur d'allumage et l'utilisation du tracteur au mode «Reverse – Caution Mode» (Marche arrière – Prudence).

Pédale de frein

Elle se trouve sur la gauche du tracteur de pelouse, le long du marchepied. Appuyez sur la pédale de frein pour faire ralentir le tracteur. Appuyez à fond sur la pédale pour enclencher le frein à disque et arrêter le tracteur.

REMARQUE: La pédale doit être enfoncée pour faire démarrer le moteur. Consultez la section « Commutateurs internes de sécurité », à la page 15.

Frein de stationnement

Pour serrer le frein de stationnement, appuyez à fond sur la pédale de frein. Placez la manette du frein de stationnement à la position «ON». Retirez votre pied de la pédale de frein pour serrer le frein de stationnement.

Pour desserrer le frein de stationnement, appuyez sur la pédale de frein et déplacez la manette du frein de stationnement de la position «ON» à la position «OFF».

REMARQUE: Le frein de stationnement doit être serré quand le conducteur quitte son siège si le moteur tourne, sinon le moteur s'arrêtera automatiquement.

Manette de commande de la vitesse

Elle se trouve sur le garde-boue de gauche et permet de régler la vitesse de déplacement et la direction du tracteur de pelouse. Desserrez le frein de stationnement et déplacez la manette vers l'avant (pour avancer) ou vers l'arrière (pour reculer). Plus la manette est poussée vers l'avant, plus le tracteur avance rapidement. Voir la Figure 4-4.

Placez la manette de commande de la vitesse à la position correspondant à la vitesse de tonte, ou plus lentement, pour tondre le gazon.

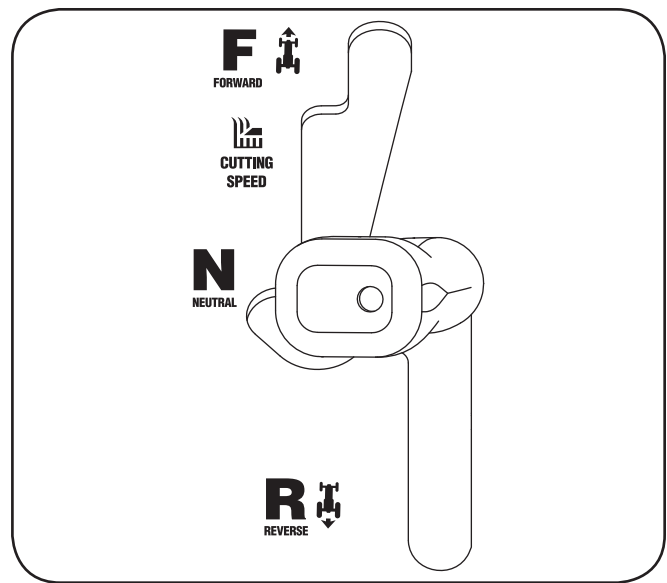

Figure 4-4

IMPORTANT: N'essayez pas de changer de direction pendant que le tracteur est en mouvement. Vous risquez de gravement endommager la transmission du tracteur. Arrêtez toujours le tracteur complètement avant de déplacer la manette de commande de la vitesse de la position avant à la position arrière et vice versa.

IMPORTANT: Serrez toujours le frein de stationnement avant de laisser le tracteur sans surveillance.

Manette de la prise de force (Embrayage de la lame)

Elle se trouve sur le garde-boue de droite du tracteur. Elle sert à embrayer le plateau de coupe ou d'autres accessoires (vendus séparément). Pour embrayer le plateau de coupe, poussez la manette à fond. Le fait de tirer la manette à fond vers l'arrière, à la position « PTO OFF » (Prise de force non enclenchée), débrayez le plateau de coupe/accessoire.

REMARQUE: La manette de la prise de force (embrayage de la lame) doit se trouver à la position non embrayée à la mise en marche du moteur.

Manette de relevage du plateau de coupe

Elle se trouve sur le garde-boue de droite du tracteur et sert à modifier la hauteur du plateau de coupe. Déplacez la manette vers la gauche, puis placez-la dans l'encoche correspondant à la position désirée.



AVERTISSEMENT

ÉVITEZ DES BLESSURES GRAVES OU MORTELLES

- TRAVAILLEZ PARALLÈLEMENT À LA PENTE, JAMAIS PERPENDICULAIREMENT.
- ÉVITEZ DE TOURNER BRUSQUEMENT.
- N'UTILISEZ PAS LE TRACTEUR S'IL RISQUE DE GLISSER OU DE BASCULER.
- SI LA MACHINE S'ARRÊTE EN GRIMPANT UNE PENTE, ARRÊTEZ LES LAMES ET RECULEZ LENTEMENT.
- NE TONDEZ JAMAIS À PROXIMITÉ D'ENFANTS OU D'AUTRES SPECTATEURS.
- MAINTENEZ TOUS LES DISPOSITIFS DE SÉCURITÉ EN BON ÉTAT (DISPOSITIFS DE PROTECTION, ÉCRANS ET COMMUTATEURS).
- ENLEVEZ LES OBJETS QUI RISQUENT D'ÊTRE PROJETÉS PAR LES LAMES.
- FAMILIARISEZ-VOUS AVEC L'EMPLACEMENT ET LA FONCTION DE TOUTES LES COMMANDES.
- VÉRIFIEZ QUE LES LAMES ET LE MOTEUR SE SONT ARRÊTÉS AVANT D'EN APPROCHER LES MAINS OU LES PIEDS.
- AVANT DE QUITTER LE POSTE DE CONDUITE, DÉBRAYEZ LES LAMES, PLACEZ LE SÉLECTEUR DE VITESSE AU POINT MORT, SERREZ LE FREIN DE STATIONNEMENT, ARRÊTEZ LE MOTEUR ET ENLEVEZ LA CLÉ.

Commutateurs internes de sécurité

Ce tracteur est muni d'un système de sécurité conçu pour protéger le conducteur. Si ce système est défectueux, n'utilisez pas le tracteur. Adressez-vous à une station technique agréée dans votre région.

- Ce système de sécurité empêche le moteur de tourner et de démarrer si la pédale de frein n'est pas complètement enfoncée et si la manette de la prise de force (embrayage de la lame) n'est pas à la position non enclenchée (OFF).
- Le système de sécurité arrête automatiquement le moteur si le conducteur quitte son siège avant de serrer le frein de stationnement.
- Le moteur s'arrête automatiquement quand le conducteur quitte le poste de conduite alors que la manette de la prise de force (Embrayage de la lame) se trouve à la position « ON » (Embrayée), que le frein de stationnement soit serré ou non.

Modèles sans « Reverse Caution Mode ».

- Le moteur s'arrête automatiquement si la manette de la prise de force (Embrayage de la lame) est placée à la position « ON » (Embrayée) alors que le levier de vitesses se trouve à la position de marche arrière.

Modèles avec « Reverse Caution Mode ».

- Si la clé de contact se trouve à la position « NORMAL MOWING » (Tonte normale), le moteur s'arrête automatiquement si la manette de la prise de force (Embrayage de la lame) est placée à la position « ON » (Embrayée) alors que le levier de vitesses se trouve à la position de marche arrière.



AVERTISSEMENT: N'utilisez pas le tracteur si le système de sécurité ne fonctionne pas correctement. Ce système est conçu pour votre sécurité et pour votre protection.

Reverse Caution Mode (Modèles avec module du commutateur d'allumage)



AVERTISSEMENT: Soyez très prudent si vous utilisez le tracteur en mode « REVERSE CAUTION MODE » (Marche arrière – Prudence). Regardez toujours derrière vous et au niveau du sol avant de faire marche arrière et en reculant. N'utilisez pas le tracteur si des enfants ou autres spectateurs sont à proximité. Arrêtez immédiatement le tracteur si quelqu'un s'approche.

La position « **REVERSE CAUTION MODE** » (Marche arrière - Prudence) du module du commutateur d'allumage permet d'utiliser le tracteur en marche arrière quand les lames (prise de force) sont embrayées.

IMPORTANT: Tondre l'herbe en marche arrière n'est pas recommandé.

Pour utiliser le mode « Reverse Caution Mode » (Marche arrière – Prudence) :

IMPORTANT: Le conducteur DOIT occuper le poste de conduite.

1. Mettez le moteur en marche de la manière expliquée dans votre manuel, dans cette notice d'utilisation.
2. Déplacez la clé de la position « NORMAL MOWING » (Verte) (Tonte normale) à la position « REVERSE CAUTION MODE » (Jaune) (Marche arrière - Prudence). Voir la Figure 5-1.
3. Appuyez sur le BOUTON-POUSSOIR DE MARCHÉ ARRIÈRE (Bouton triangulaire orange) dans le coin supérieur droit du module d'allumage. Le témoin lumineux rouge dans le coin supérieur gauche s'allume quand la marche arrière est embrayée. Voir la Figure 5-1.
4. Quand le témoin lumineux est allumé, le tracteur peut être utilisé en marche arrière même si les lames sont embrayées (prise de force).
5. Regardez toujours derrière vous et au niveau du sol avant de faire marche arrière et en reculant pour vous assurer qu'aucun enfant n'est à proximité.
6. Remplacez la clé à la position « Normal Mowing » (Tonte normale) pour repartir en marche avant.

IMPORTANT : Le mode « REVERSE CAUTION MODE » (Marche arrière) reste embrayé jusqu'à ce que:

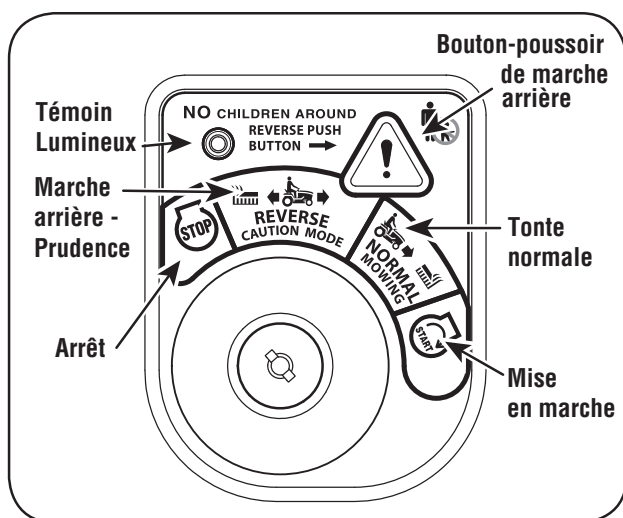

Figure 5-1

- la clé soit replacée à la position « NORMAL MOWING » (Tonte normale) ou à la position « STOP » (Arrêt)
- le conducteur serre le frein de stationnement en appuyant à fond sur la pédale de frein et en maintenant à cette position tout en poussant sur le bouton du frein de stationnement.

Enclenchement du frein de stationnement

Pour enclencher le frein de stationnement :

- Appuyez à fond sur la pédale d'embrayage/frein.
- Tirez le sélecteur de vitesse à fond vers l'arrière et placez-le dans l'encoche du frein de stationnement.
- Retirez votre pied de la pédale d'embrayage/frein pour serrer le frein de stationnement.

Pour desserrer le frein de stationnement :

- Appuyez légèrement sur la pédale de débrayage/frein et déplacez le sélecteur de vitesse hors de la position de frein de stationnement et placez-le à la position de vitesse voulue.

Réglage de la hauteur de coupe

- Choisissez la hauteur du plateau de coupe en plaçant la manette de relevage du plateau dans l'une des encoches sur le garde-boue de droite.
- Ajustez les roues (le cas échéant) du plateau de coupe entre 1/4 et 1/2 po du sol quand le tracteur se trouve sur une surface lisse et plate (entrée de garage).



AVERTISSEMENT : N'approchez pas les mains et les pieds de l'ouverture de la goulotte d'éjection du plateau de coupe.

REMARQUE: Les roues de guidage du plateau de coupe sur les modèles équipés, permettent d'éviter d'arracher l'herbe, mais elles ne sont pas conçues pour supporter le poids du plateau de coupe. Consultez « Mise à niveau du plateau de coupe » dans le chapitre RÉGLAGES dans cette notice d'utilisation quant aux divers réglages du plateau de coupe.

Mise en marche du moteur



AVERTISSEMENT : N'utilisez pas le tracteur si le système de sécurité est défectueux. Ce système a été conçu pour votre sécurité et protection.

REMARQUE: Consultez le chapitre MONTAGE DU TRACTEUR dans cette notice d'utilisation quant aux instructions concernant les pleins d'essence et d'huile.

- Insérez la clé du tracteur dans le commutateur d'allumage.
- Placez la manette, de la prise de force (embrayage de la lame) à la position OFF (non enclenchée).
- Appuyez sur la pédale de frein et serrez le frein de stationnement.
- Déplacez la commande de volet de départ
- Tournez la clé dans le sens des aiguilles d'une montre, jusqu'à la position START (Démarrage). Quand le moteur tourne, lâchez la clé. Elle revient à la position ON (Marche).



IMPORTANT: Ne tenez pas la clé à la position START (Démarrage) pendant plus de 10 secondes, car vous risquez d'endommager le démarreur.

- Quand le moteur tourne, dégagez la manette du volet de départ et placez la manette de l'obturateur à la position « FAST » (Rapide).

REMARQUE : N'utilisez pas le tracteur si le volet de départ est fermé. Le mélange de carburant serait trop riche et le moteur risquerait de tourner de façon peu performante.

Arrêt du moteur



AVERTISSEMENT : Arrêtez le moteur après avoir heurté un objet quelconque. Débranchez le fil de la bougie, mettez-le à la masse contre le moteur. Vérifiez soigneusement que la tondeuse n'est pas endommagée. Réparez les dégâts éventuels avant de remettre la tondeuse en route.

- Placez la manette, de la prise de force (embrayage de la lame) à la position OFF (non enclenchée).
- Tournez la clé dans le sens contraire aux aiguilles d'une montre jusqu'à la position OFF (Arrêt).
- Retirez la clé de l'allumage pour empêcher tout démarrage accidentel.

Conduite du tracteur



AVERTISSEMENT : Évitez les démarrages brusques, toute vitesse excessive et les arrêts soudains.

AVERTISSEMENT : Ne quittez pas le poste de conduite sans avoir d'abord placé la manette, de la prise de force (embrayage de la lame) à la position OFF (non enclenchée), enfoncé la pédale de frein et serré le frein de stationnement. Si vous laissez le tracteur sans surveillance, pensez à retirer la clé.

AVERTISSEMENT : Pour éliminer tout risque d'accident en marche arrière, regardez toujours derrière vous et au niveau du sol avant de faire marche arrière et en reculant.

1. Placez la manette de l'obturateur à la position FAST (lapin).

REMARQUE: Utilisez toujours le tracteur en laissant la manette de l'obturateur à la position «FAST» (lapin) pour obtenir les meilleures performances possible du plateau de coupe ou des autres accessoires (proposés séparément).

2. Appuyez sur la pédale de frein pour desserrer le frein de stationnement.
3. Placez la manette de commande de la vitesse à la position voulue. Plus la manette est placée en avant ou en arrière, plus le tracteur se déplacera rapidement.



AVERTISSEMENT: N'essayez pas de changer de direction pendant que le tracteur bouge. Arrêtez toujours complètement le tracteur avant de déplacer la manette de commande de la vitesse de la marche avant à la marche arrière ou vice-versa. Autrement, vous risquez d'endommager sérieusement la transmission du tracteur.

4. Pour arrêter complètement le tracteur, appuyez sur la pédale de frein.
5. Serrez le frein de stationnement en appuyant à fond sur la pédale de frein et ne la relâchez pas pendant que vous placez la manette du frein de stationnement à la position «ON». Lâchez la pédale de frein pour que le frein de stationnement s'enclenche.



AVERTISSEMENT : Avant de quitter le poste de conduite, débrayez toujours les lames, placez le sélecteur de vitesse au point mort, serrez le frein de stationnement, arrêtez le moteur et enlevez la clé.

IMPORTANT: En cas d'arrêt du tracteur sur une surface couverte d'herbe:

1. Placez toujours le sélecteur de vitesse au point mort,
2. Serrez le frein de stationnement,
3. Arrêtez le moteur et enlevez la clé. Vous éviterez ainsi l'apparition sur votre pelouse de taches brunes, causées par les gaz d'échappement chauds du moteur en marche.

Conduite sur pente

Utilisez l'INCLINOMÈTRE à la page 3 pour déterminer si vous pouvez travailler en toute sécurité sur une pente.



AVERTISSEMENT : Ne conduisez pas sur des pentes de plus de 15 degrés (soit une élévation de 2 1/2 pieds environ par 10 pieds). Le tracteur risquerait de se retourner et de vous blesser grièvement.

- Travaillez parallèlement à la pente, jamais perpendiculairement.
- Faites très attention en changeant de direction sur des pentes.
- Faites attention aux trous, ornières, bosses, roches ou autres obstacles cachés. Un terrain irrégulier peut causer le renversement de la machine. L'herbe haute risque de cacher des obstacles.
- Évitez de tourner sur une pente. S'il est essentiel de tourner, virez dans le sens de la pente descendante. Le fait de tourner sur une pente accroît les risques de renversement.
- Ne vous arrêtez pas sur une pente. Si un arrêt est toutefois nécessaire, procédez en douceur et démarrez lentement pour réduire au maximum les risques de renversement du tracteur.

Embrayage de les lames

L'embrayage de la prise de force (Embrayage de la lame) transfère la puissance nécessaire au plateau de coupe et des autres accessoires (vendus séparément). Procédez comme suit pour embrayer les lames:

1. Placez la manette de commande de l'obturateur à la position FAST (Rapide - lapin).
2. Faites pivoter la manette de la prise de force (Embrayage de la lame) à fond vers l'avant jusqu'à la position « ON » (Embrayée).
3. Maintenez la manette de l'obturateur à la position FAST (lapin) pour garantir un fonctionnement efficace du plateau de coupe et des autres accessoires (vendus séparément).

Modèles avec « Reverse Caution Mode »:

Le moteur s'arrête automatiquement si la prise de force est embrayée alors que le levier de vitesses est placé à la position de marche arrière quand la clé de contact se trouve à la position « Normal Mowing » (Tonte normale).

Modèles sans «Reverse Caution Mode»

La manette de la prise de force (Embrayage de la lame) doit se trouver à la position «OFF» (non embrayée) au démarrage du moteur, pendant les déplacements en marche arrière et quand le conducteur quitte le poste de conduite. Consultez la section «Commutateurs internes de sécurité» à la page 14.

Utilisation de la manette de relevage

Pour relever le plateau de coupe, déplacez la manette de relevage vers la gauche, puis positionnez-la dans l'encoche correspondant à l'emploi voulu. Consultez la partie RÉGLAGE DE LA HAUTEUR DE COUPE abordée plus tôt dans ce chapitre.

Tonte de l'herbe



AVERTISSEMENT : Pour aider à éviter le contact avec les lames ou les blessures provoqués par les objets projetés, gardez les spectateurs, les animaux de compagnie et les enfants à une distance d'au moins 75 pieds de la machine quand elle est en marche. Arrêtez la machine si quelqu'un s'approche la zone de travail.

Les renseignements suivants seront utiles lors de l'emploi du plateau de coupe avec le tracteur.



AVERTISSEMENT : Prévoyez de travailler en évitant de projeter l'herbe vers des rues, des trottoirs, des spectateurs, etc. Évitez d'éjecter l'herbe en direction d'un mur ou d'un obstacle. De cette façon, les débris éventuels ne risquent pas de ricocher et de blesser quelqu'un.

- Ne tondez pas en vous déplaçant rapidement, surtout si un ensemble de déchiquetage ou un collecteur d'herbe est installé.
- Vous obtiendrez de meilleurs résultats en dirigeant l'herbe coupée lors des deux premiers passages vers le centre de la zone de travail. Par la suite, changez de direction pour évacuer l'herbe coupée vers l'extérieur. Votre pelouse aura ainsi meilleure apparence.

- Ne tondez pas l'herbe trop court. Les mauvaises herbes pousseraient plus vite et le gazon risque de jaunir plus rapidement pendant les périodes sèches.
- Tondez toujours à plein régime.
- Si l'herbe est très touffue, il faudra peut-être effectuer un deuxième passage pour obtenir une tonte nette.
- N'essayez pas de tondre les broussailles, les mauvaises herbes ou de l'herbe extrêmement haute. Cette tracteur est conçue pour l'entretien normal de pelouses résidentielles.
- Utilisez toujours des lames bien affûtées et remplacez-les si elles sont usées. Consultez le paragraphe LAMES dans le chapitre «Entretien» dans cette notice d'utilisation quant aux instructions d'aiguillage.

Déplacement manuel du tracteur

La transmission de votre tracteur est équipée d'une soupape hydrostatique de dérivation, utile quand il est nécessaire de déplacer le tracteur manuellement.

L'ouverture de cette soupape oblige le fluide de la transmission à dévier de son parcours normal, ce qui permet aux roues arrière de tourner librement. Pour ouvrir la soupape hydrostatique, procédez comme suit :

1. Localisez la tige de la soupape hydrostatique de dérivation sur l'arrière du tracteur. Voir la Fig. 5-2.
2. Tirez sur la tige de la soupape, puis relevez-la pour la bloquer.

REMARQUE: La transmission ne peut être engagée quand la tige de la soupape hydrostatique de dérivation est tirée. Remplacez la tige à sa position normale avant d'utiliser le tracteur.

IMPORTANT: N'essayez jamais de déplacer le tracteur manuellement sans avoir d'abord ouvert la soupape hydrostatique de dérivation. Vous risqueriez d'endommager sérieusement la transmission du tracteur.

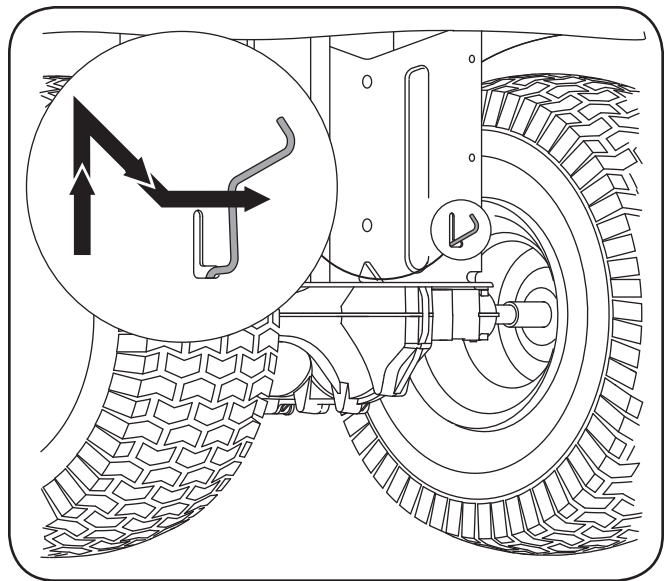

Figure 5-2

Phares

- Sur certains modèles, les phares sont ALLUMÉS quand le moteur tourne. Sur d'autres modèles, les phares sont ALLUMÉS quand la clé de contact quitte la position « Stop » (Arrêt).
- Sur tous les modèles, les phares s'éteignent quand la clé revient à la position « Stop » (Arrêt).

Entretien



AVERTISSEMENT : Avant d'effectuer tout réglage ou toute réparation, débrayez la prise de force, placez le sélecteur de vitesse au point mort, serrez le frein de stationnement, arrêtez le moteur et retirez la clé pour empêcher tout démarrage non intentionnel.

Moteur

Consultez la notice d'utilisation du moteur quant aux instructions d'entretien du moteur.

Vérifiez le niveau d'huile à moteur avant chaque utilisation en suivant les instructions fournies dans la notice d'utilisation du moteur. Veuillez la lire attentivement et suivre les instructions.

Vidange de l'huile à moteur (Modèles avec moteurs Briggs & Stratton)

Un manchon ou boyau en plastique (emballé avec la notice d'utilisation) est fourni pour faciliter la vidange de l'huile du carter sur certains modèles de tracteur. Voir la Figure 6-1.

1. Changez l'huile selon les instructions fournies dans la notice d'utilisation du moteur qui accompagne le tracteur.
2. Assurez l'entretien du filtre à huile (le cas échéant) d'après les instructions qui se trouvent dans la notice d'utilisation du moteur.
3. Faites à nouveau le plein avec la quantité et la qualité d'huile propre recommandées dans la notice d'utilisation du moteur.

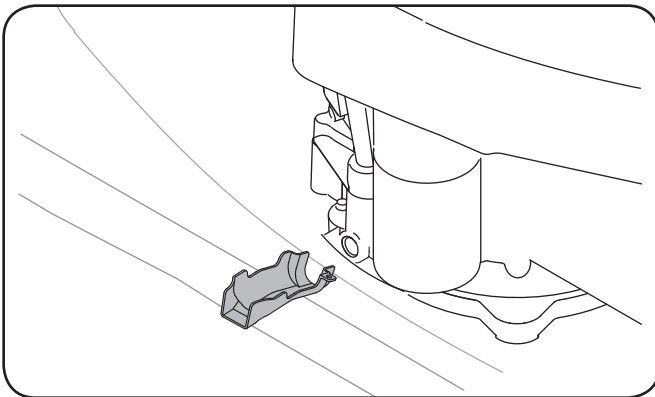

Figure 6-1

Vidange de l'huile à moteur (Modèles avec moteurs Kohler)



AVERTISSEMENT! Si le moteur vient de fonctionner, le moteur, le silencieux et les surfaces métalliques voisines seront chaudes et pourront causer des brûlures. Faites très attention de ne pas vous brûler.

REMARQUE : Le filtre à huile doit être remplacé à chaque vidange. Pour effectuer une vidange d'huile, procédez comme suit :

1. Laissez tourner le moteur pendant quelques minutes pour réchauffer l'huile dans le carter. Une huile chaude coule plus facilement et transporte une plus grande quantité des sédiments accumulés au fond du carter. Faites attention de ne pas vous brûler avec de l'huile chaude.
2. Soulevez le capot du tracteur et localisez l'orifice de vidange de l'huile, sur la droite du moteur.
3. Soulevez le capuchon de protection à l'extrémité de la soupape de vidange de l'huile pour exposer l'orifice de vidange. Voir la Figure 6-2.
4. Dévissez le bouchon d'huile/jauge à huile du goulot de remplissage.
5. Enfoncez le tube de vidange de l'huile (fourni avec cette notice d'utilisation) sur l'orifice de vidange de l'huile. Placez l'autre extrémité du tube dans un récipient convenant pour la collecte d'huile, et d'une capacité suffisante d'au moins 2,35 L.
6. Le moteur est équipé d'un orifice de vidange à visser ou d'un orifice à attaches. Dans le premier cas, passez au paragraphe a. Dans le second cas, passez au paragraphe b.
 - a. Tournez la soupape de vidange de l'huile d'un quart (1/4) de tour, puis tirez pour la dégager pour commencer la vidange. Quand la vidange est terminée, enfoncez de nouveau la soupape dans l'orifice puis faites un quart (1/4) de tour pour la remettre en place. Remplacez le bouchon sur la soupape pour empêcher tout débris de pénétrer dans l'orifice de vidange.
 - b. Pincez les attaches de la soupape de vidange d'huile, puis tirez-la pour la dégager pour commencer la vidange. Quand la vidange est terminée, enfoncez de nouveau la soupape dans l'orifice jusqu'à ce que les attaches s'emboîtent bien. Remplacez le bouchon sur la soupape pour empêcher tout débris de pénétrer dans l'orifice de vidange.

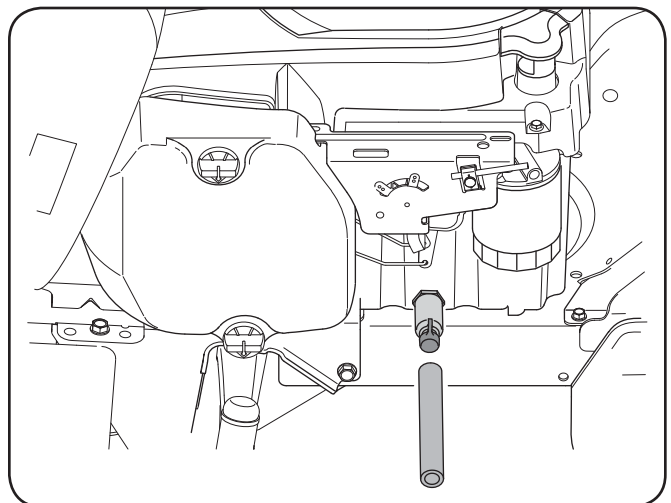

Figure 6-2

- Assurez l'entretien du filtre à huile selon les instructions qui se trouvent dans la notice d'utilisation du moteur.
- Faites à nouveau le plein avec une huile propre selon les instructions qui se trouvent dans la notice d'utilisation du moteur.

Filtre à air

Nettoyez le pré-nettoyeur (si équipé), et le cartouche / filtre à air comme instruit dans la notice d'utilisation du moteur emballé avec votre machine.

Bougies

Les bougies doivent être nettoyées une fois par saison et l'écartement des bougies doit être ajusté une fois par an. Il est recommandé de remplacer la bougie au début de la saison. Consultez la notice d'utilisation du moteur quant au modèle de bougie et à l'écartement.

Lubrification



AVERTISSEMENT : Avant de lubrifier, réparer ou inspecter, débrayez la prise de force, placez le sélecteur de vitesse au point mort, serrez le frein de stationnement, arrêtez le moteur et retirez la clé pour empêcher tout démarrage non intentionnel.

Moteur

Lubrifiez le moteur avec une huile à moteur de la qualité recommandée dans la notice d'utilisation du moteur fournie avec la machine.

Points de pivotement et timonerie

Lubrifiez tous les points de pivot de la transmission, le frein de stationnement et la timonerie de relevage au moins une fois par saison avec une huile légère.

Roues arrière

Démontez les roues arrière des essieux une fois par saison. Lubrifiez bien les essieux et les jantes avec une graisse automobile tout usage avant de les installer à nouveau.

Essieux avant

Les deux extrémités de la barre de pivotement avant du tracteur sont peut-être équipées de raccords graisseurs. Lubrifiez avec un pistolet graisseur toutes les 25 heures d'utilisation.

Batterie

La batterie est scellée et ne nécessite aucun entretien. Il n'est pas possible de vérifier le niveau de l'acide.

- Vérifiez que les câbles et bornes de la batterie sont toujours propres et ne sont pas corrodés.
- Après avoir nettoyé la batterie et les bornes, appliquez une légère couche de vaseline ou de graisse sur les bornes et sur la gaine de la borne positive.
- Assurez-vous que la gaine est toujours bien placée sur la borne positive pour éviter tout court-circuit.

IMPORTANT: Si, pour une raison quelconque, il est nécessaire de démonter la batterie, débranchez toujours le câble NÉGATIF (noir) de la borne négative, puis le câble POSITIF (rouge). Lors

du remontage de la batterie, branchez toujours le câble POSITIF (rouge) sur la borne positive, puis le câble NÉGATIF (noir). Vérifiez que les câbles sont branchés sur les bornes correspondantes. Leur inversion peut changer la polarité et endommager l'alternateur du moteur.

Nettoyage de la batterie

Gardez les bornes et le dessus de la batterie propres et évitez toute corrosion. Nettoyez la batterie avec du bicarbonate de soude et de l'eau. Au besoin, grattez les bornes de la batterie avec une brosse métallique pour déloger les saletés. Enduisez les bornes et les fils exposés avec de la graisse ou de la vaseline pour empêcher toute corrosion.

Pannes de la batterie

Parmi les causes courantes de pannes de batterie, notons:

- la mise en service initiale incorrecte
- une charge excessive
- le gel
- une charge insuffisante
- des raccords corrodés

Ces pannes ne sont pas couvertes par la garantie.

Nettoyage du moteur et du plateau de coupe

Essuyez immédiatement toutes les éclaboussures d'huile ou d'essence. Ne laissez pas l'herbe, les feuilles et la saleté s'accumuler à proximité des ailettes de refroidissement du moteur ou sur toute autre partie de la machine.

IMPORTANT: L'utilisation d'un nettoyeur sous pression ou d'un boyau d'arrosage pour nettoyer le tracteur est déconseillée. Cela risque en effet d'endommager les composants électriques, les fusées, les poulies, les roulements ou le moteur.

Un bouchon est placé sur le plateau de coupe du tracteur. Voir la Figure 6-3.

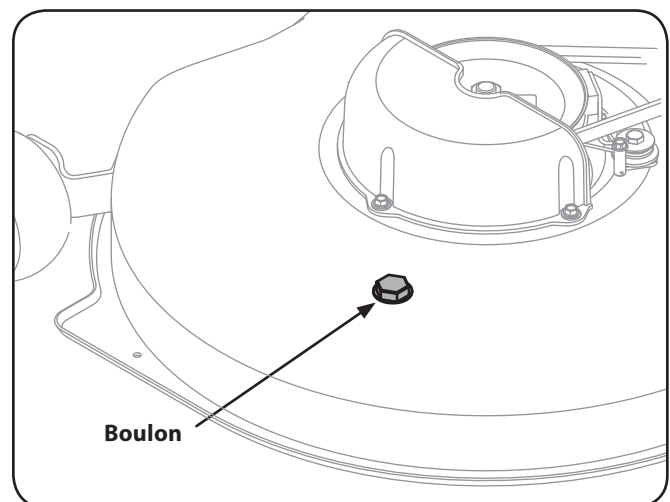

Figure 6-3

Ce bouchon peut être remplacé par un orifice à eau à utiliser avec le système de nettoyage du plateau vendu séparément.

Servez-vous du système de nettoyage pour éliminer les brins d'herbe du dessous du plateau de coupe pour empêcher toute accumulation de produits chimiques corrosifs.

REMARQUE : Consultez le chapitre «Accessoires et équipement annexe» pour tout renseignement concernant ceci et d'autres accessoires et équipement annexe disponibles séparément pour votre tracteur.

Système de nettoyage (Deck Wash System™) (si équipé)

Un orifice à eau peut être aménagé sur la surface du plateau de coupe de votre tracteur, fait partie du système de nettoyage du plateau de coupe.

Utilisez avec le système de nettoyage du plateau (vendu séparément) pour éliminer les brins d'herbe du dessous du plateau de coupe pour empêcher toute accumulation de produits chimique corrosifs. Procédez comme suit après chaque utilisation:

1. Stationnez votre tracteur sur une surface plane et dégagée, suffisamment proche d'un robinet d'eau pour pouvoir y brancher un boyau d'arrosage.



IMPORTANT: Vérifiez que la goulotte d'éjection du tracteur n'est pas dirigée vers un bâtiment, des véhicules, etc.

2. Débrayez la prise de force ; forcez le levier de vitesses au point mort ; serrez le frein de stationnement et coupez le moteur.
3. Vissez le raccord pour boyau d'arrosage (fourni avec cette notice d'utilisation) sur l'extrémité du boyau d'arrosage.
4. Attachez le raccord pour boyau d'arrosage à l'orifice aménagé sur la surface du plateau de coupe. Voir la Figure 6-4.

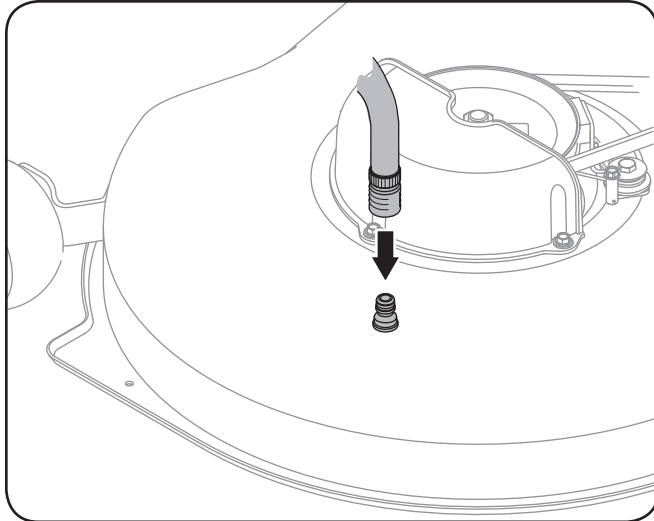

Figure 6-4

5. Ouvrez le robinet d'eau.
6. Retournez au poste de conduite et remettez le tracteur en marche, puis placez la commande de l'obturateur à la position «FAST» (Rapide - Lapin).
7. Placez la prise de force du tracteur (Embrayage de la lame) à la position « ON ».
8. Restez au poste de conduite pendant un minimum de deux minutes après avoir embrayé le plateau de coupe pour que

le dessous du plateau soit rincé à fond.

9. Placez la prise de force du tracteur (Embrayage de la lame) à la position « OFF ».
10. Tournez la clé de contact à la position STOP (Arrêt) pour couper le moteur et serrez le frein de stationnement.
11. Fermez le robinet d'eau et débranchez le raccord du boyau d'arrosage de l'orifice sur la surface du plateau de coupe.
12. Sur les plateaux de coupe de 46 po., répétez les instructions 4 à 11 pour nettoyer l'autre côté du plateau de coupe.

IMPORTANT : Après avoir nettoyé le plateau de coupe avec le Système de nettoyage^{MD}, retournez au poste de conduite et enclenchez la prise de force. Laissez le plateau de coupe fonctionner pendant au moins deux minutes pour que le dessous du plateau puisse bien sécher.

Reglages



AVERTISSEMENT: N'essayez jamais d'effectuer un réglage quelconque pendant que le moteur tourne, sauf en cas d'instructions spéciales dans la notice d'utilisation.

Mise à niveau du plateau de coupe

REMARQUE: Vérifiez la pression des pneus du tracteur avant de régler le plateau de coupe. Consultez la partie Pneus à page 24 dans cette notice d'utilisation.

Réglage de l'avant à l'arrière

L'avant du plateau de coupe est soutenu par une barre de stabilisation réglable permettant d'ajuster le plateau de l'avant à l'arrière. L'avant du plateau de coupe doit se trouver entre 1/4 et 3/8es de po plus bas que l'arrière. Réglez selon le besoin comme suit:

1. Stationnez le tracteur sur une surface stable et plane et positionnez la manette de relevage dans l'encoche supérieure (la position la plus haute). Tournez la lame la plus proche de la goulotte d'éjection pour qu'elle soit parallèle au tracteur.
2. Mesurez la distance de l'extrémité avant de la lame au sol et l'extrémité arrière de la lame au sol. Le premier relevé doit mesurer de 1/4 à 3/8es de po de moins que le deuxième. Déterminez la distance approximative nécessaire pour un bon ajustement, puis passez à l'étape suivante si besoin est.
3. Repérez l'écrou sur l'avant du support de stabilisation. Voir la Fig. 6-4.

Pour unité avec deux écrous: Après avoir desserré le contre-écrou:

Serrez le contre-écrou pour relever l'avant du plateau de coupe.

Desserrez le contre-écrou pour abaisser l'avant du plateau de coupe.

Resserrez l'écrou de blocage desserré plus tôt après avoir atteint l'ajustement nécessaire.

Pour unité avec un écrou: Serrez l'écrou pour relever l'avant du plateau de coupe.

Desserrez l'écrou pour abaisser l'avant du plateau de coupe.

Réglage latéral

Si le plateau de coupe paraît tondre de manière inégale, il faudra peut-être effectuer un réglage latéral. Procédez comme suit :

1. Stationnez le tracteur sur une surface stable et plane et positionnez la manette de relevage dans l'encoche supérieure (la position la plus haute) et tournez les deux lames pour qu'elles soient perpendiculaires au tracteur.
2. Mesurez la distance d'entre l'extérieur de la lame gauche et le sol et l'extérieur de la lame droite et le sol. Les deux relevés doivent être égaux. Sinon, passez au paragraphe suivant.
3. Desserrez, sans la retirer, la vis taraudée sur le crochet de support gauche du plateau de coupe. Voir la Figure 5-3.
4. Équilibrez le plateau de coupe en utilisant une clé pour tourner le dispositif de réglage (trouvée immédiatement derrière la vis desserrer précédemment) dans le sens d'aiguilles d'une montre / haut ou en sens inverse des aiguilles d'une montre / bas. Équilibrez le plateau de coupe pour que les deux relevés soient égaux.
5. Resserrez la vis à chapeau à six pans sur le crochet de support gauche une fois le réglage effectué.
6. Retighten the hex cap screw on the left deck hanger bracket when proper adjustment is achieved.

Réglage du siège

Pour ajuster la position du siège consultez le chapitre «Montage du tracteur».

Réglage du frein



AVERTISSEMENT : N'essayez jamais d'ajuster les freins pendant que le moteur tourne. Arrêtez toujours les lames et la prise de force, placez le sélecteur de vitesse au point mort, arrêtez le moteur et retirez la clé avant de pour empêcher tout démarrage non intentionnel.

Si le tracteur ne s'immobilise pas complètement quand la pédale de frein est enfoncée, ou si les roues arrière du tracteur peuvent tourner alors que le frein de stationnement est serré, il faudra ajuster le frein. Adressez-vous à une station technique agréée pour faire ajuster les freins correctement.

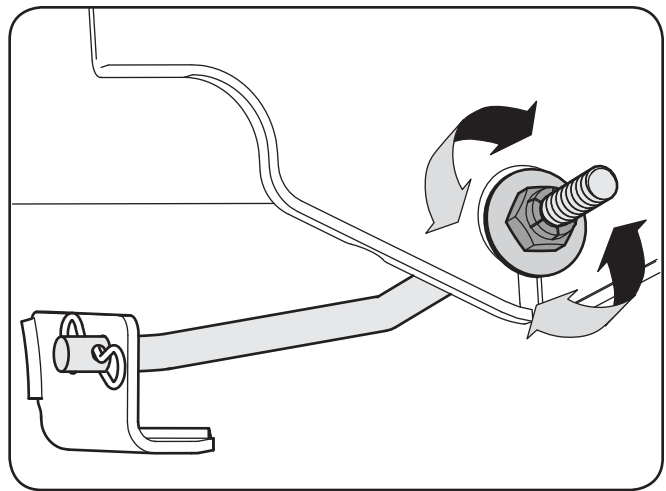

Figure 6-5

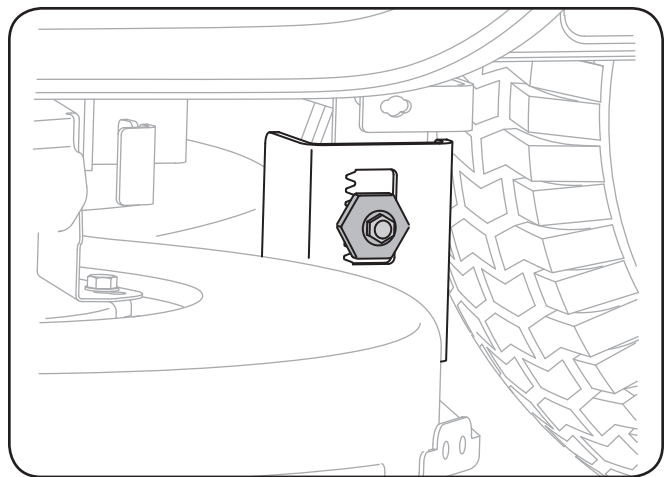

Figure 6-6

Calendrier des opérations d'entretien

	Avant l'emploi	Toutes les 10 heures	Toutes les 25 heures	Toutes les 50 heures	Toutes les 100 heures	Avant le remisage
Nettoyage des persiennes du capot		✓				✓
Vérification du niveau de l'huile à moteur	✓	✓				
Vérifiez le filtre à air des pièces qui sont sales, desserrées ou endommagées	✓					
Nettoyage et lubrification éventuelle de la cartouche en mousse du filtre à air			✓			
Remplacement du filtre à air					✓	
Vidange de l'huile à moteur et du filtre à huile				✓		
Nettoyage des bornes de la batterie		✓				✓
Lubrification d'essieux et jantes avant			✓			✓
Vérification des ailettes de refroidissement du moteur			✓			✓
Lubrification des pivotement des pédales		✓				✓
Vérification des bougies et l'écartement					✓	✓
Remplacement du filtre à carburant					✓	

REMARQUE : Cette notice d'utilisation présente les caractéristiques de plusieurs modèles. Les caractéristiques mentionnées et/ou représentées dans cette notice ne s'appliquent pas nécessairement à tous les modèles. Le fabricant se réserve le droit de modifier les caractéristiques, les dessins et l'équipement proprement dit sans préavis ni obligation.

IMPORTANT: Since this manual covers a range of various tractor models, it is important to consult the specific engine operator's manual included with this machine for detailed engine maintenance procedures and intervals.

Démontage du plateau de coupe

REMARQUE: Les modèles de 38 po sont équipés d'une poulie de tension sur le plateau de coupe. Les modèles de 42 po sont équipés de deux poulies.

Pour démonter le plateau de coupe, procédez comme suit :

1. Placez le bouton ou la manette de la prise de force (Embrayage de la lame) à la position « OFF » (Non embrayée). Serrez le frein de stationnement.
2. Abaissez le plateau de coupe en plaçant la manette de relevage du plateau dans l'encoche inférieure sur le garde-boue de droite.
3. Dégagez la tige de retenue de la courroie (B), qui se trouve près de la poulie motrice, en retirant la vis auto-taraudeuse (A) qui la maintient en place. Voir la Figure 7-1.

REMARQUE : Notez dans quel trou l'autre extrémité de la courroie est enfoncée pour la remonter correctement.

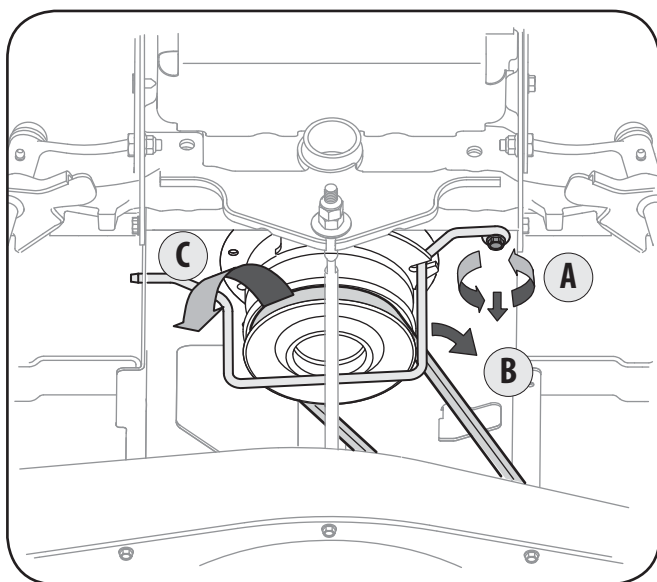

Figure 7-1

4. Dégagez la courroie (C) de la prise de force de la poulie motrice du tracteur . Voir la Figure 7-1.



AVERTISSEMENT! Faites attention de ne pas vous pincer. Ne placez pas vos doigts sur le ressort de la poulie de tension ni entre la courroie et la poulie quand vous démontez la courroie.

5. **Pour les plateaux de coupe de 38 po:** Placez-vous sur la gauche du tracteur et localisez la goupille de support du plateau de coupe sur le côté arrière gauche du plateau de coupe. Voir la Figure 7-2. Enlevez la goupille-épingle qui maintient la tige de retenue du plateau de coupe et dégagez soigneusement la tige de retenue de la bielle de relevage du plateau de coupe.

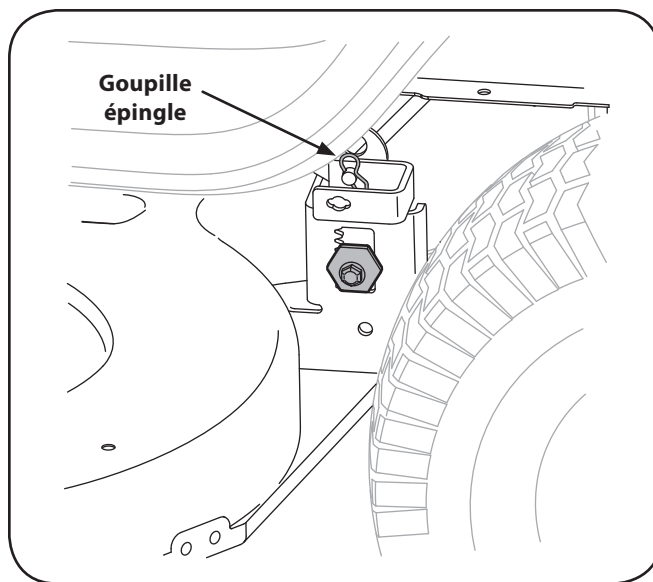

Figure 7-2

6. Répétez sur le côté droit.

REMARQUE : La goupille épingle devrait être installéesur le haut vers le bas.

7. **Sur les plateaux de coupe de 42 po et 46 po :** Placez-vous sur la gauche du tracteur et localisez la goupille de support du plateau de coupe sur le côté arrière gauche du plateau de coupe. Sortez la goupille du support du plateau de coupe pour dégager le plateau de la bielle de relevage. Voir la Figure 7-3.

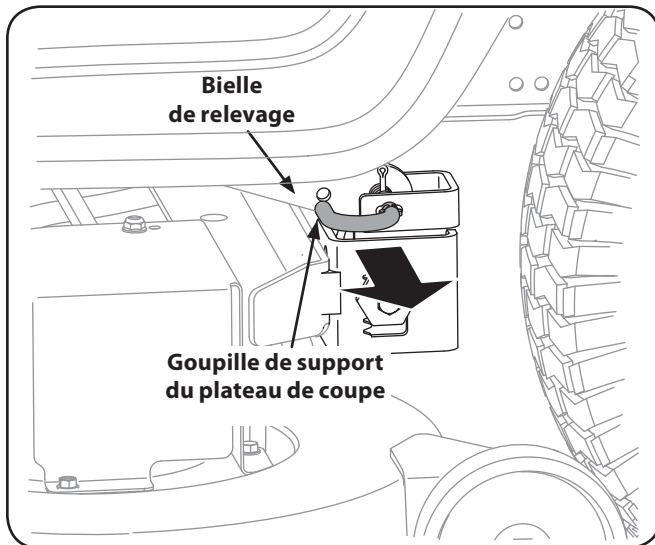

Figure 7-3

8. Répétez sur le côté droit.
9. **Sur toutes les plateaux de coupe :** Placez la manette de relevage du plateau de coupe dans l'encoche supérieure sur le garde-boue de droite pour relever les biellets de relevage du plateau de coupe et pour les écarter.
10. **Sur la plateaux de coupe de 38 :** Faites glisser le plateau de coupe vers l'avant du tracteur de manière que les crochets du plateau se dégagent d'eux-mêmes de la tige de stabilisation du plateau de coupe.
Sur les plateaux de coupe de 42 po et 46 po : Retirez la goupille fendue fixant la tige de stabilisateur au plateau de coupe. Glissez la tige de relevage du plateau de coupe du support soudé sur le plateau de coupe comme illustré à la Figure 7-4.

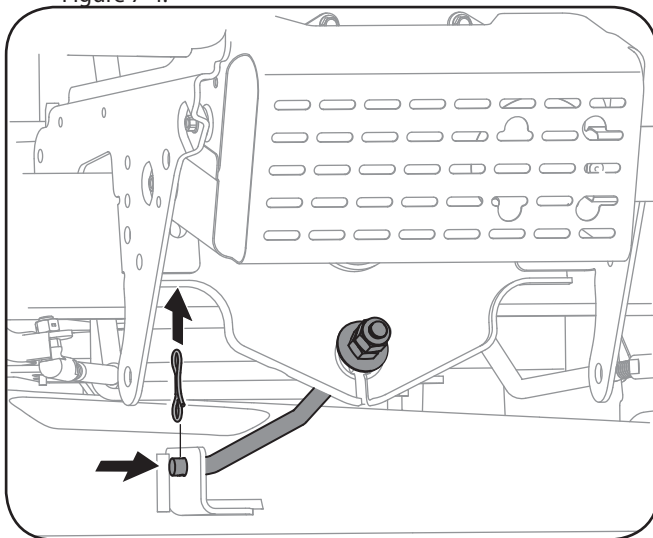

Figure 7-4

11. Écartez le câble de la prise de force de l'arrière du plateau de coupe en retirant la goupille-épingle qui le retient. Retirez le ressort du support de la poulie de tension du plateau de coupe. Voir la Figure 7-5.

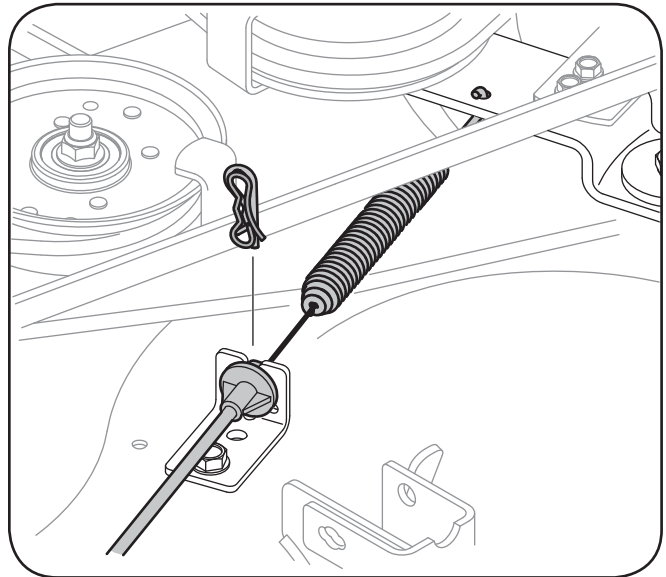

Figure 7-5

12. Dégagez le plateau de coupe (sur le côté gauche) du dessous du tracteur.

Pneus



AVERTISSEMENT : Ne dépassez jamais la pression de gonflage maximale indiquée sur le flanc du pneu.

La pression des pneus recommandée pour le travail est de :

- 10 lb/po² environ pour les pneus arrière.
- 14 lb/po² environ pour les pneus avant.

IMPORTANT : La pression recommandée par le fabricant est indiquée sur le flanc des pneus. Ne gonflez pas excessivement les pneus. Une pression inégale peut causer la tonte inégale de l'herbe.

Batterie



PROPOSITION 86 – Californie!

AVERTISSEMENT : Les bornes et cosses de batterie et d'autres accessoires annexes contiennent du plomb et des mélanges à base de plomb, soit des produits chimiques reconnus cancérigènes et responsables d'anomalies congénitales ou autres par l'État de Californie. Il est impératif de bien se laver les mains après toute manutention.



IMPORTANT : Si, pour une raison quelconque, il est nécessaire de démonter la batterie, débranchez toujours le câble NÉGATIF (noir) de la borne négative, puis le câble POSITIF (rouge). Lors du remontage de la batterie, branchez toujours le câble POSITIF (rouge) sur la borne positive, puis le câble NÉGATIF (noir).

Démarrage par câbles volants



AVERTISSEMENT! Ne faites jamais démarrer une batterie endommagée ou gelée en utilisant des câbles volants. Assurez-vous que les véhicules ne se touchent pas et que le moteur de chaque véhicule est arrêté. Faites attention que les pinces des câbles ne se touchent pas.

1. Branchez le câble positif (+) sur la borne positive (+) de la batterie à plat du tracteur.
2. Branchez l'autre extrémité du câble positif (+) sur la borne positive (+) de la batterie d'appoint.
3. Branchez le câble négatif (-) sur l'autre borne de la batterie d'appoint.
4. Finalement, branchez l'autre extrémité du câble négatif sur le bloc moteur du tracteur, à l'écart de la batterie. Choisissez un endroit non peint pour obtenir un bon contact.



ATTENTION : Si la batterie d'appoint est installée sur un véhicule (voiture, camion), ne mettez pas le moteur du véhicule en marche pour faire démarrer le tracteur.

5. Mettez le tracteur en marche (en suivant les instructions du chapitre «Fonctionnement» dans cette notice d'utilisation).
6. Serrez le frein de stationnement avant de retirer les câbles volants dans l'ordre inverse de leur branchement.

Charge de la batterie



AVERTISSEMENT: Les batteries dégagent des gaz explosifs pendant leur mise en charge et après. Chargez toujours les batteries dans un endroit bien aéré et ne produisez pas d'étincelles ni de flammes à proximité.



ATTENTION : Pour charger la batterie du tracteur, utilisez seulement un chargeur conçu pour des batteries à accumulateur plomb-acide de 12 volts. Veuillez lire la notice d'utilisation du chargeur de la batterie avant de charger la batterie. Suivez toujours les instructions et respectez les avertissements.

Si le tracteur n'a pas été utilisé pendant une période prolongée, chargez la batterie comme suit:

1. Réglez le chargeur à une charge max. de 10 ampères.

Si le chargeur de la batterie est automatique, chargez la batterie jusqu'à ce que le chargeur indique que la charge est terminée. S'il n'est pas automatique, chargez la batterie pendant un minimum de huit heures.

Fusibles

Un fusible de 20 A est installé dans le faisceau de fils du tracteur pour protéger le système électrique du tracteur des dégâts causés par un ampérage trop élevé.

Si le système électrique ne fonctionne pas, ou si le moteur ne tourne pas, vérifiez d'abord que le fusible n'a pas sauté. Le fusible est installé sous le capot, derrière le haut du panneau de bord sur la barre de support.



AVERTISSEMENT: Remplacez toujours le fusible par un fusible de même ampérage.

Lames



AVERTISSEMENT : Arrêtez le moteur, enlevez la clé d'allumage, débranchez le fil de la bougie et mettez-le à la masse contre le moteur pour empêcher tout démarrage accidentel avant de démonter les lames pour les aiguiser ou les remplacer. Portez toujours des gants épais ou utilisez un chiffon pour manipuler les lames.



AVERTISSEMENT : Examinez régulièrement les fusées pour vous assurer qu'ils ne sont pas fendillés ou endommagés, surtout après avoir heurté un objet quelconque. Remplacez-les immédiatement s'ils sont endommagés.

Démontez les lames pour les aiguiser ou pour les remplacer.

1. Démontez le plateau de coupe sous le tracteur (voir la partie « Démontage du plateau de coupe », à la page 21, puis retournez-le pour travailler sur le dessous).
2. Placez une cale de bois entre le déflecteur au milieu du plateau et la lame. Voir la Figure 7-6.
3. Retirer l'écrou à bride à six pans qui maintient la lame. Voir la Figure 7-6.

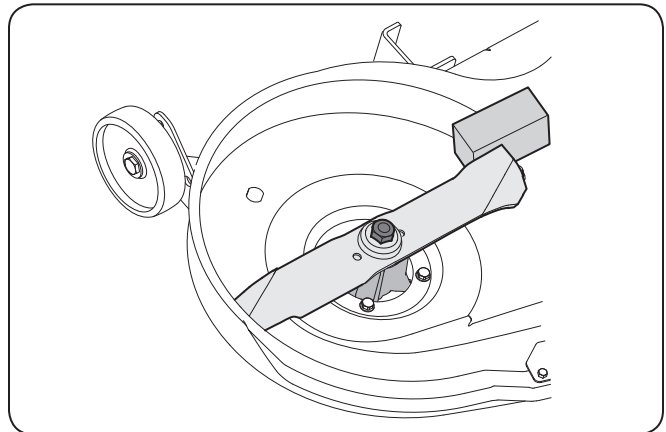

Figure 7-6

4. Pour aiguiser les lames, la même quantité de métal des deux extrémités des lames sur le côté tranchant. Aiguiser le bord tranchant sur toute sa longueur, parallèlement au bord arrière, soit à un angle de 25° à 30°. Voir la Figure 7-7.



IMPORTANT: Si le bord tranchant a déjà été aiguisé, ou si une séparation des couches métalliques s'est produite, remplacez les lames.



AVERTISSEMENT! En effet, une lame déséquilibrée risque de vibrer excessivement à vitesse élevée. Ceci peut endommager le tracteur et causer des blessures.

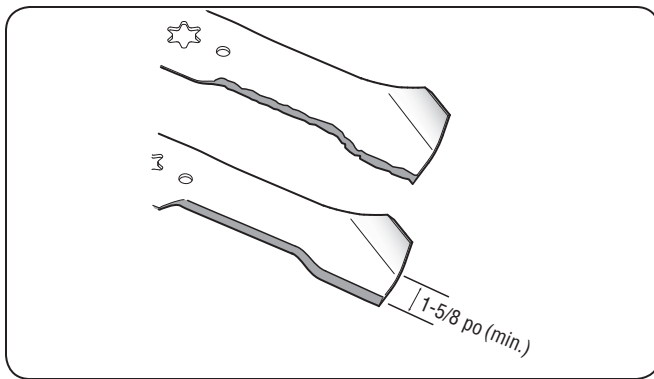

Figure 7-7

5. Vérifiez le bon équilibrage de la lame en la plaçant sur la tige ronde d'un tournevis. Meulez le métal du côté plus lourd jusqu'à ce qu'elle soit bien équilibrée.

REMARQUE: Faites attention, en remplaçant la lame, de tourner le côté «Bottom» (ou sur lequel un numéro de pièce est estampé) vers le sol quand la machine est utilisée.



IMPORTANT: Utilisez une clé dynamométrique pour serrer l'écrou à bride à six pans sur la fusée de la lame à un couple de 70 pieds-livre à 90 pieds-livre.

Changement de la courroie du plateau de coupe



AVERTISSEMENT : Arrêtez le moteur, enlevez la clé d'allumage, débranchez le fil de la bougie et mettez-le à la masse contre le moteur pour empêcher tout démarrage accidentel avant de démonter la courroie.



AVERTISSEMENT : Toutes les courroies du tracteur s'usent et doivent être remplacées à tout signe de fendillement, de déchirement ou de pourriture.

IMPORTANT : Les courroies trapézoïdales installées sur le tracteur sont conçues pour un embrayage et un débrayage sans danger. L'emploi d'une courroie de remplacement (sans l'étiquette d'équipement d'origine) peut s'avérer dangereux si cette courroie ne se débraye pas complètement. N'utilisez que des courroies homologuées par l'usine.

Pour la plateaux de coupe de 38

Procédez comme suit pour changer ou remplacer les courroies du plateau de coupe.

1. Abaissez le plateau de coupe en plaçant la manette de relevage dans l'encoche inférieure du garde-boue de droite.
2. Retirez les couvre-courroies en enlevant les vis auto-taraudeuses qui les maintiennent sur le plateau de coupe.
3. Dégagez la tige du guide de courroie de la poulie motrice.



AVERTISSEMENT : Faites attention de ne pas vous pincer. Ne placez pas vos doigts sur le ressort de la poulie de tension ni entre la courroie et la poulie quand vous démontez la courroie.

4. Dégagez la courroie du plateau de coupe de toutes les poulies, y compris la poulie de tension du plateau de coupe.

5. Installez la courroie neuve comme illustré à la Figure 7-9.
6. Remplacez les couvre-courroies retirés précédemment.

Pour les plateaux de coupe de 42 po et 46 po

Procédez comme suit pour changer ou remplacer la courroie du plateau de coupe.

1. Démontez le plateau de coupe de la façon expliquée plus tôt.
2. Retirez les couvre-courroies en enlevant les vis à rondelles hex. qui les maintiennent sur le plateau de coupe. Voir la Figure 7-8.
3. Il faudra peut-être desserrer l'écrou à six pans qui se trouve sur la poulie de tension gauche pour pouvoir dégager la courroie de la poulie et du dispositif de protection de la courroie.
4. Dégagez lentement la courroie du plateau de coupe des deux poulies à fusée et des deux poulies de tension du plateau de coupe. Voir la Figure 7-8.
5. Commencez par installer la courroie neuve autour des deux poulies à fusée extérieures, comme à la Figure 7-8.

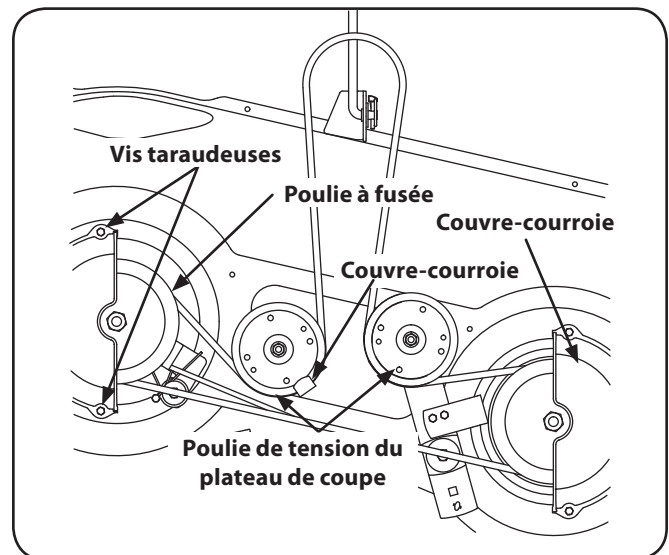

Figure 7-8

6. Faites-la ensuite passer autour des deux poulies de tension du plateau de coupe, comme à la Figure 7-8.
7. Serrez à nouveau la tige de retenue du guide de courroie que vous avez desserrée plus tôt.
8. Installez à nouveau les dispositifs de protection de la courroie.
9. Remontez le plateau de coupe en vous assurant que la courroie reste autour des poulies. Voir la Figure 7-10.
10. Tirez sur le côté droit de la poulie et placez le côté trapézoïdal de la courroie dans la poulie de la prise de force.
11. Tenez la courroie et la poulie et faites tourner la poulie vers la gauche. Ne lâchez pas et continuez à tourner la poulie et la courroie jusqu'à ce que la courroie soit bien assise dans la poulie de prise de force.

Changement de la courroie de transmission

REMARQUE: Certaines pièces doivent être retirées et des outils spéciaux (clé pneumatique) doivent être utilisés pour remplacer les courroies de transmission du tracteur. Adressez-vous à une station technique agréée pour faire remplacer les courroies de transmission ou contactez le service après-vente comme instruit à la page 2.

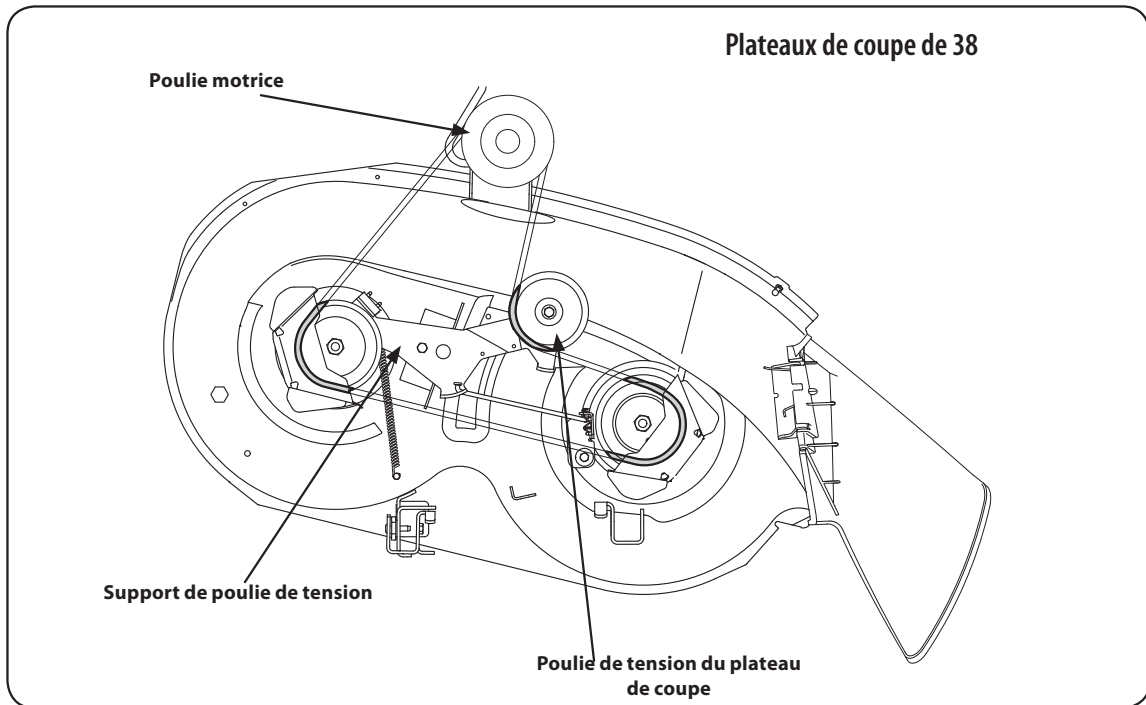

Figure 7-9

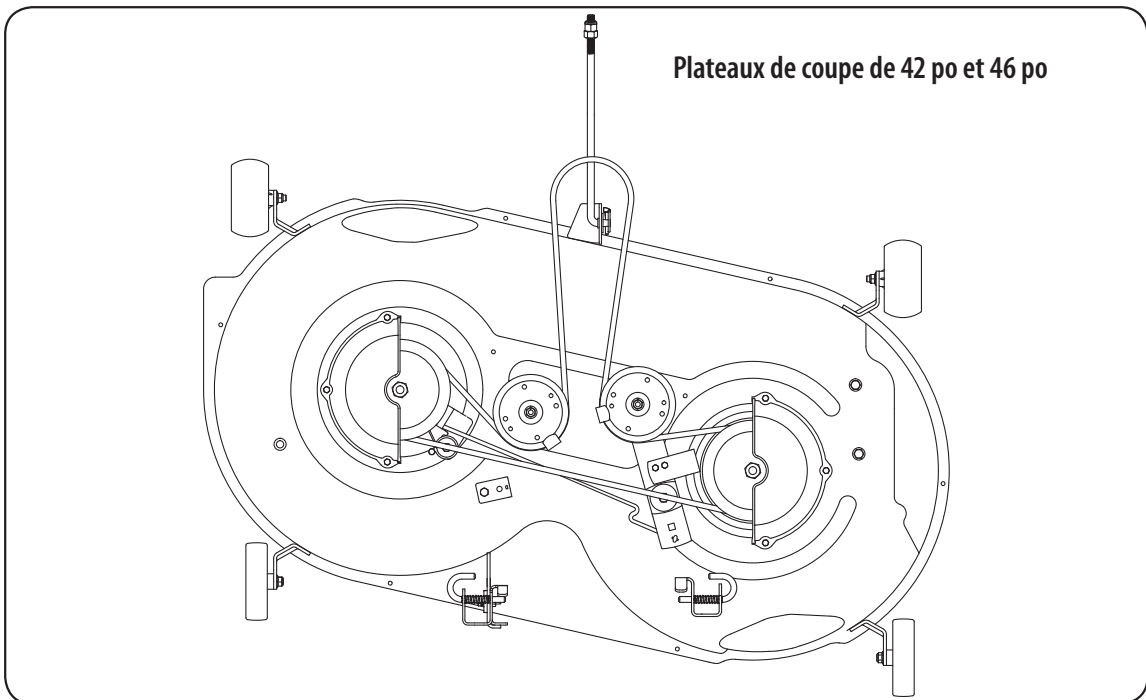

Figure 7-10

Problème	Cause	Solution
Le moteur ne tourne pas	<ol style="list-style-type: none"> 1. Manette de la prise de force est enclenchée. 2. Frein de stationnement déclenché. 3. Fil de la bougie desserré. 4. Manette de commande de l'obturateur n'est pas en position de démarrage. 5. Volet de départ non activé 6. Réservoir de carburant est vide ou essence éventée. 7. Canalisation de carburant bouchée. 8. Bougie défectueuse. 9. Le moteur est noyé. 	<ol style="list-style-type: none"> 1. Placez la manette de la prise de force à la position (OFF) déclenchée. 2. Enclenchez le frein de stationnement. 3. Branchez le fil de la bougie. 4. Placez le manette de commande de l'obturateur à la position FAST (rapide) 5. Placez la commande de l'obturateur/volet de départ ou la manette du volet de départ à la position VOLET DE DÉPART. 6. Faites le plein avec une essence propre et fraîche. 7. Nettoyez la canalisation. 8. Nettoyez, réglez l'écartement ou remplacez la bougie. 9. Démarrez le moteur avec la manette de commande de l'obturateur à la position FAST (rapide)
Fonctionnement irrégulier	<ol style="list-style-type: none"> 1. Machine fonctionnant avec volet de départ fermé. 2. Fil de la bougie desserré. 3. Canalisation de carburant bouchée ou essence éventée. 4. L'évent du capuchon du réservoir est bouché. 5. Eau ou saleté dans le système d'essence. 6. Filtre à air est sale. 	<ol style="list-style-type: none"> 1. Placez la manette de commande de l'obturateur à la position FAST (rapide). 2. Branchez et serrez le fil de la bougie. 3. Nettoyez la canalisation ; faites le plein avec une essence propre. Remplacez le filtre de carburant (si équipé) 4. Débouchez l'évent ou remplacez le capuchon. 5. Débranchez la canalisation d'essence au carburateur pour vider le réservoir d'essence. Faites le plein avec une essence fraîche. 6. Remplacez le filtre à air ou le pré-nettoyeur.
Moteur surchauffe	<ol style="list-style-type: none"> 1. Niveau d'huile est trop bas. 2. La circulation d'air est gênée. 	<ol style="list-style-type: none"> 1. Faites le plein d'huile du carter. 2. Essuyez les brins d'herbe et débris autour des ailerons refroidissant du moteur et de l'habitacle du ventilateur.
Moteur hésite à vitesse élevée	<ol style="list-style-type: none"> 1. Écartement de la bougie trop petit. 	<ol style="list-style-type: none"> 1. Retirez la bougie et réglez l'écartement.
Le moteur tourne irrégulièrement	<ol style="list-style-type: none"> 1. La bougie est sale, défectueuse ou l'écartement est trop grand. 2. Filtre à air est sale. 	<ol style="list-style-type: none"> 1. Remplacez la bougie. Réglez l'écartement. 2. Remplacez le filtre à air ou le pré-nettoyeur (si équipé).
Vibrations excessives	<ol style="list-style-type: none"> 1. La lame de coupe est desserrée ou déséquilibrée. 2. La lame est endommagée ou déformée. 	<ol style="list-style-type: none"> 1. Serrez la lame et la fusée. Équilibrez la lame. 2. Remplacez la lame.
La tondeuse ne déchiquette pas l'herbe (le cas échéant)	<ol style="list-style-type: none"> 1. Vitesse du moteur trop bas. 2. L'herbe est mouillée. 3. L'herbe est trop haute. 4. La lame est émoussée. 	<ol style="list-style-type: none"> 1. Placez l'obturateur à la position FAST (rapide). 2. Ne tondez pas quand l'herbe est mouillée. Attendez qu'elle sèche. 3. Coupez l'herbe à un réglage élevé, puis tondez à nouveau à la hauteur voulue ou sur une largeur plus étroite. 4. Aiguissez ou remplacez la lame.
La coupe est irrégulière	<ol style="list-style-type: none"> 1. Plateau de coupe non équilibré correctement. 2. La lame est émoussée. 3. Pression inégale de pneu. 	<ol style="list-style-type: none"> 1. Faites le réglage latéral du plateau de coupe. 2. Aiguissez ou remplacez la lame. 3. Vérifiez la pression de pneu dans chacun des quatre pneus.

Les accessoires et équipement annexe suivants peuvent être installés sur les tracteurs de pelouse de la série 700. Adressez-vous au détaillant chez lequel vous avez acheté le tracteur, une station technique agréée ou téléphonez (800) 668-1238 pour tout renseignement concernant les prix et la disponibilité des accessoires.



ATTENTION : Les tracteurs de pelouse de la Série 700 ne sont pas conçus pour être utilisés avec des accessoires de travail de la terre (motoculteur ou charrue par ex.). L'emploi de ce genre d'accessoires rendra la garantie nulle et non avenue.

Numéro de modèle	Description
OEM-190-116	Ensemble de déchiquetage, 38 po
19A30006OEM	Ensemble de déchiquetage, 42 po
19A30005OEM	Ensemble de déchiquetage, 46 po
OEM-190-607	Pare-soleil de luxe pour tracteur
OEM-190-679	Pare-chocs
OEM-190-183	Roue de plateau de coupe, 38 po
OEM-190-180	Collecteur d'herbe à 2 sacs (pour plateau de coupe de 38 po)
19A30003OEM	Collecteur d'herbe à 2 sacs (pour plateau de coupe de 42 po et 46 po)
490-900-0025	Système de nettoyage du plateau

DESCRIPTION	NO. DE PIÉCE
Courroie d'entraînement (plateau de coupe) 38 po	754-04062
Courroie d'entraînement (plateau de coupe) 42 po	754-04060B
Courroie d'entraînement (plateau de coupe) 46 po	754-04219
Lames (Plateau de coupe 38 po)	742-0610A
Lames (Plateau de coupe 42 po)	742-04308
Lames (Plateau de coupe 46 po)	742-04290
Fusée (Plateau de coupe 38 po)	618-04474A
Fusée (Plateau de coupe 42 po)	618-04822A
Fusée (Plateau de coupe 46 po)	618-04865A
Batterie	725-1707D
Pneu (Avant) 13 x 5 x 6 po Épaulement ronde	734-04372
Pneu (Avant) 15 x 6 x 6 po Épaulement ronde	734-04240A
Pneu (Avant) 15 x 6 x 6 po Épaulement carré	734-1731
Pneu (Arrière) 18 x 6,5 x 8 po Épaulement carré	734-0294
Pneu (Arrière) 20 x 8 x 8 po Épaulement ronde	734-04241
Pneu (Arrière) 20 x 8 x 8 po Épaulement carré	734-1730
Moyeu de chapeau	731-0484A
Capuchon d'essence	751-3111
Câble de commande de l'obturateur/volet de départ (monocylindre)	746-04364
Déflexeur complet (Plateau de coupe 38 po)	631-0216A
Déflexeur complet (Plateau de coupe 42 po et 46 po)	631-04349
Clé	725-1745A

REMARQUE: Cette notice d'utilisation présente les caractéristiques de plusieurs modèles. Les caractéristiques mentionnées et/ou représentées dans cette notice ne s'appliquent pas nécessairement à tous les modèles. MTD LLC se réserve le droit de modifier les caractéristiques, les dessins et l'équipement proprement dit sans préavis ni obligation.

REMARQUE: Vous pouvez télécharger un livret contenant la liste complète des pièces détachées en visitant www.cubcadet.ca ou en téléphonant au 1-800-567-6775 pour en acheter un. Préparez le numéro de modèle et le numéro de série de votre machine. Vous les trouverez sur la plaque signalétique qui se trouve sous le siège. Voir les renseignements qui se trouvent à la page 2 pour localiser les numéros de modèle et de série de votre machine.

Déclaration de garantie du système antipollution en Californie

Droits et obligations du propriétaire en vertu de la garantie

C'est avec plaisir que California Air Resources Board (CARB) et MTD Consumer Group Inc présentent la garantie du système antipollution qui s'applique à votre tondeuse à gazon construite en 2008. En Californie, les tondeuses à gazon neuves doivent être conçues, construites et équipées conformément aux normes antipollution strictes de l'état. MTD Consumer Group Inc doit garantir le système antipollution de votre tondeuse à gazon pour la durée stipulée ci-dessous, à condition que la tondeuse à gazon n'ait pas fait l'objet d'abus, de négligence ou d'un entretien incorrect.

Le système antipollution peut inclure les pièces suivantes : carburateur, système d'injection du carburant, système d'allumage, pot catalytique, réservoirs, canalisations et bouchons d'essence, soupapes, cartouches absorbantes des vapeurs d'essence, filtres, canalisations, colliers, raccords et autres pièces annexes du système antipollution.

MTD Consumer Group Inc s'engage à réparer gratuitement votre tondeuse à gazon, y compris les frais de diagnostic, les pièces et la main d'œuvre, en cas de problème couvert par la garantie.

GARANTIE DU FABRICANT

Le système antipollution est garanti pour une période de deux ans. Toute pièce annexe du système antipollution du moteur jugée défectueuse sera réparée ou remplacée par MTD Consumer Group Inc.

RESPONSABILITÉS DU PROPRIÉTAIRE

Le propriétaire de toute tondeuse à gazon est tenu de respecter le calendrier des entretiens requis énoncés dans la notice d'utilisation. MTD Consumer Group Inc recommande de conserver tous les reçus se rapportant à l'entretien de la tondeuse à gazon. Toutefois, MTD Consumer Group Inc ne peut pas refuser les réclamations sous garantie uniquement à cause de l'absence de reçus.

Le propriétaire de la tondeuse à gazon doit toutefois savoir que MTD Consumer Group Inc peut refuser d'honorer la garantie si la tondeuse à gazon ou l'une quelconque de ses pièces a fait l'objet d'abus, de négligence, d'un entretien incorrect ou de modifications non approuvées.

Le propriétaire est tenu de présenter la tondeuse à gazon à une station technique agréée dès l'apparition d'un problème. Les réparations sous garantie devraient être effectuées dans un délai raisonnable ne dépassant pas 30 jours. Pour toute question concernant vos droits et responsabilités en vertu de cette garantie, adressez-vous au Services technique de MTD Consumer Group Inc.

Aux États-Unis : MTD LLC, P.O. Box 361131, Cleveland, Ohio 44136-0019 ou appelez le 1-800-800-7310 ou le 1-330-220-4683. Vous pouvez aussi visiter notre site web au www.mtdproducts.com

Au Canada : MTD Products Limited, Kitchener, Ontario, N2G 4J1 ou appelez le 1-800-668-1238 ou visitez notre site web au www.mtdcanada.com

PROTECTION OFFERTE PAR LA GARANTIE

MTD Consumer Group Inc garantit à l'acheteur au détail initial et à chaque acheteur successif que la tondeuse à gazon a été conçue, construite et équipée conformément à tous les règlements applicables ; qu'elle est exempte de tout vice de matière et de fabrication susceptible de causer la défaillance d'une pièce garantie, en tous points

identique à la pièce décrite dans la demande de certification par MTD Consumer Group Inc.

La période de garantie commence le jour où la tondeuse à gazon est livrée à l'acheteur au détail initial ou à sa mise en service initiale.

Sous réserve des conditions et exclusions ci-dessous, la garantie des pièces du système antipollution sera interprétée comme suit :

1. Toute pièce garantie, pour laquelle les instructions écrites fournies ne prévoient pas le remplacement dans le calendrier des entretiens requis, est garantie pour la période de garantie spécifiée ci-dessus. Si une telle pièce tombe en panne pendant la période de garantie, elle sera réparée ou remplacée par MTD Consumer Group Inc conformément au paragraphe (4) ci-dessous. Toute pièce réparée ou remplacée en vertu de la garantie est garantie pour le solde de la période de garantie.
2. Toute pièce garantie, pour laquelle les instructions écrites prévoient seulement une inspection régulière, est garantie pour la période de garantie spécifiée dans le paragraphe ci-dessus. Toute pièce réparée ou remplacée en vertu de la garantie est garantie pour le solde de la période de garantie.
3. Toute pièce garantie, pour laquelle les instructions prévoient le remplacement dans le cadre d'un entretien requis, est garantie pour la période précédant le premier remplacement prévu. Si la pièce tombe en panne avant le premier intervalle de remplacement prévu, la pièce sera réparée ou remplacée par MTD Consumer Group Inc conformément au paragraphe (4) ci-dessous. Toute pièce réparée ou remplacée sous garantie est garantie pour le solde de la période de garantie avant le premier intervalle de remplacement prévu de la pièce.
4. La réparation ou le remplacement de toute pièce garantie en vertu de la garantie énoncée dans cet article doit être effectué(e) par une station technique agréée, sans frais pour le propriétaire.
5. Nonobstant les termes énoncés, les services ou réparations sous garantie doivent être effectués dans tous les centres de distribution/concessionnaires MTD Consumer Group Inc autorisés à entretenir les moteurs ou l'équipement en question.
6. Les diagnostics permettant d'établir qu'une pièce garantie est défectueuse doivent être effectués sans frais pour le propriétaire, à condition d'être réalisés par une station technique autorisée à offrir les services sous garantie.
7. MTD Consumer Group Inc est tenue responsable des dégâts aux autres pièces du moteur ou de l'équipement susceptibles d'avoir été causés par la panne sous garantie d'une pièce garantie.
8. MTD Consumer Group Inc s'engage à conserver un stock de pièces garanties suffisant pour satisfaire la demande prévue pour ces pièces pendant la période de garantie de la tondeuse à gazon stipulée ci-dessus.
9. Toute pièce de remplacement peut être utilisée pour l'entretien ou la réparation sous garantie et doit être fournie gratuitement au propriétaire. Ceci ne limite pas les obligations de garantie de MTD Consumer Group Inc.

10. Les pièces complémentaires ou modifiées qui ne sont pas exemptées par le « Air Resources Board » ne peuvent toutefois pas être utilisées. L'emploi de toute pièce complémentaire ou modifiée non exemptée sera suffisant pour rejeter une demande d'application de la garantie en vertu de cet article. MTD Consumer Group Inc ne sera pas tenue, en vertu de cet article, de garantir les pièces garanties si leur défaillance a été causée par l'utilisation d'une pièce complémentaire ou modifiée non exemptée.

PIÈCES GARANTIES

La réparation ou le remplacement de toute pièce garantie, admissible à la garantie, peut être exclus(e) de celle-ci si MTD Consumer Group Inc peut prouver que la tondeuse à gazon a fait l'objet d'abus, de négligence, d'un entretien incorrect ou si cet abus, cette négligence ou l'entretien incorrect a été causé(e) de façon directe, par la réparation ou le remplacement de la pièce. Nonobstant cette situation, tout ajustement d'une pièce équipée d'un dispositif de limitation correctement installé et en bon état de fonctionnement, demeure admissible à la garantie.

(1) Système de dosage du carburant

- Système d'enrichissement du carburant pour démarrages à froid
- Carburateur et pièces internes
- Pompe à carburant
- Réservoir à carburant

(2) Système d'admission de l'air

- Filtre à air
- Tubulure d'admission

(3) Système d'allumage

- Bougie(s)
- Système d'allumage à magnéto

(4) Système d'échappement

- Pot catalytique
- Soupape d'injection d'air secondaire pulsé (Soupape Reed)

(5) Divers articles utilisés dans le système ci-dessus

- Soupapes de dépression, thermocontacts, soupapes de positionnement et à action minutée et interrupteurs
- Raccords et ensembles

(6) Système d'évaporation

- Canalisation d'essence certifiée par ARB en 2006 pour les vapeurs d'essence
- Colliers pour canalisations d'essence
- Bouchon d'essence attaché
- Cartouche à charbon actif
- Canalisations pour les vapeurs

REMARQUE: MTD Products Limited honorera la portion de cette garantie offerte par MTD Consumer Group Inc. si vous avez besoin d'un service couvert par la garantie au Canada et si votre produit a été vendu par MTD Products Limited au Canada au concessionnaire chez lequel vous l'avez acheté au Canada.

GARANTIE LIMITÉE DE TROIS ANS

La garantie limitée qui est énoncée ci-dessous est offerte par MTD Products Limited, pour toutes les marchandises achetées et utilisées au Canada et/ou ses territoires (l'une ou l'autre entité respectivement appelée « MTD »).

« MTD » garantit que ce produit (à l'exception des pièces à usure normale énumérées ci-dessous) est exempt de tout vice de matière et de fabrication pour une durée de trois (3) ans à compter de la date de l'achat initial et s'engage à réparer ou à remplacer, gratuitement et à son choix, toute pièce qui s'avère défectueuse en raison d'un vice de matière ou de fabrication. Cette garantie limitée n'est applicable que si ce produit a été utilisé et entretenu conformément aux instructions de la notice d'utilisation qui l'accompagne. De plus, le produit ne doit pas avoir fait l'objet d'un emploi incorrect ou abusif, d'une utilisation à des fins commerciales, d'une négligence, d'un accident, d'un entretien incorrect, d'une modification, d'un acte de vandalisme, d'un vol, d'un incendie, d'une inondation ou de tout autre dégât causé par tout incident ou désastre naturel. Les dégâts causés par l'installation ou l'utilisation d'une pièce, d'un accessoire ou d'un équipement annexe, dont l'emploi avec le produit faisant l'objet de la notice d'utilisation n'est pas homologué par MTD, rendront la garantie nulle et non avenue.

Les pièces ou composants à usure normale sont garantis exempts de tout vice de matière et de fabrication pour une période de 30 jours à compter de la date d'achat. Les pièces et composants à usure normale comprennent, sans s'y limiter, les batteries, courroies, lames, adaptateurs de lame, sacs à herbe, roues du plateau de coupe des tondeuses à siège, sièges, patins de souffleuses, roues de frottement, lames de raclage, le caoutchouc de la tarière et pneus l'huile à moteur, les filtres à air et bougies.

POUR FAIRE HONORER LA GARANTIE : Présentez UNE PREUVE D'ACHAT à la station technique agréée de votre localité. Pour localiser une station technique agréée ou un concessionnaire dans votre région :

Aux États-Unis : Consultez les Pages Jaunes ou adressez-vous à MTD LLC, P.O. Box 361131, Cleveland, Ohio 44136-0019 ou appelez le 1-800-800-7310 ou le 1-330-220-4683. Vous pouvez aussi visiter notre site web au www.mtdproducts.com

Au Canada : Adressez-vous à MTD Products Limited, Kitchener, Ontario, N2G 4J1 ou appelez le 1-800-668-1238 ou visitez notre site web au www.mtdcanada.com

Cette garantie limitée ne couvre pas:

- a. Le moteur ou ses composants. Ces articles peuvent être couverts par une garantie séparée du fabricant. Consultez la garantie du fabricant quant aux conditions. Le moteur Powermore à soupapes en tête n'est pas exclus aux termes de cette garantie.
- b. Les pompes, soupapes et pistons des fendeuses à bois sont couverts par une garantie séparée d'un an.
- c. Les articles d'entretien courant tels que les lubrifiants, filtres, aiguisages de lame et révisions, les réglages de frein, de l'embrayage ou du plateau de coupe et la détérioration normale de la finition du fait de l'utilisation de la machine ou de son exposition aux intempéries.
- d. L'entretien ou les réparations effectués par quiconque autre qu'une station technique agréée.
- e. MTD ne garantit pas les produits vendus ou exportés du Canada, de ses possessions et territoires.
- f. Les pièces de rechange si elles ne sont pas des pièces MTD authentiques.
- g. Les frais de transport des machines et de déplacement des techniciens.
- h. Les produits utilisés dans un but commercial. (Certains produits peuvent être accompagnés d'une garantie limitée MTD séparée pour usage commercial. Renseignez-vous auprès du concessionnaire ou détaillant pour plus de détails ou adressez-vous directement au service après-vente de MTD.)

Aucune garantie tacite, y compris toute garantie tacite de qualité marchande ou d'adaptabilité dans un but particulier, ne s'applique aux pièces identifiées ci-dessus après la période de vigueur de la garantie écrite expresse. Aucune autre garantie expresse, qu'elle soit verbale ou écrite, à l'exception des stipulations ci-dessus, offerte par toute personne ou entité (y compris un concessionnaire/revendeur), pour tout produit, n'engage MTD. Pendant la période de garantie, la réparation ou le remplacement du produit ci-dessus constitue le recours exclusif à la disposition du client.

Les stipulations énoncées dans cette garantie offrent le seul recours à la suite de la vente. MTD ne peut être tenue responsable pour toute perte ou tout dommage accessoire ou immatériel comprenant, sans s'y limiter, les frais de remplacement ou de substitution des services d'entretien des pelouses ou les frais de location pour remplacer temporairement un article sous garantie.

Certaines juridictions ne permettent pas l'inclusion ou la restriction des dommages accessoires ou immatériels ou une limite à la durée de la garantie tacite. Par conséquent, les exclusions ci-dessus peuvent ne pas s'appliquer dans votre situation.

Le remboursement ou remplacement quel qu'il soit ne sera en aucun cas supérieur au montant du prix d'achat du produit vendu. **Toute modification des caractéristiques de sécurité rendra la garantie nulle et non avenue.** L'utilisateur assume tout risque et toute responsabilité en cas de perte, de dommage matériel ou de blessure résultant de l'utilisation incorrecte du produit ou de l'incapacité de l'employer.

Cette garantie limitée n'est offerte qu'à l'acheteur initial ou à la personne à laquelle le produit a été offert en cadeau.

LES LOIS LOCALES ET CETTE GARANTIE : Cette garantie limitée vous accorde des droits juridiques spécifiques et vous pouvez bénéficier d'autres droits qui varient selon les juridictions.

IMPORTANT : Le propriétaire doit présenter le reçu original pour faire honorer la garantie.

MTD LLC, P.O. Box 361131, Cleveland, Ohio 44136-0019; téléphone: 1-800-800-7310, 1-330-220-4683

MTD Products Ltd., C.P. 1386, Kitchener, Ontario N2G 4J1; téléphone: 1-800-668-1238