

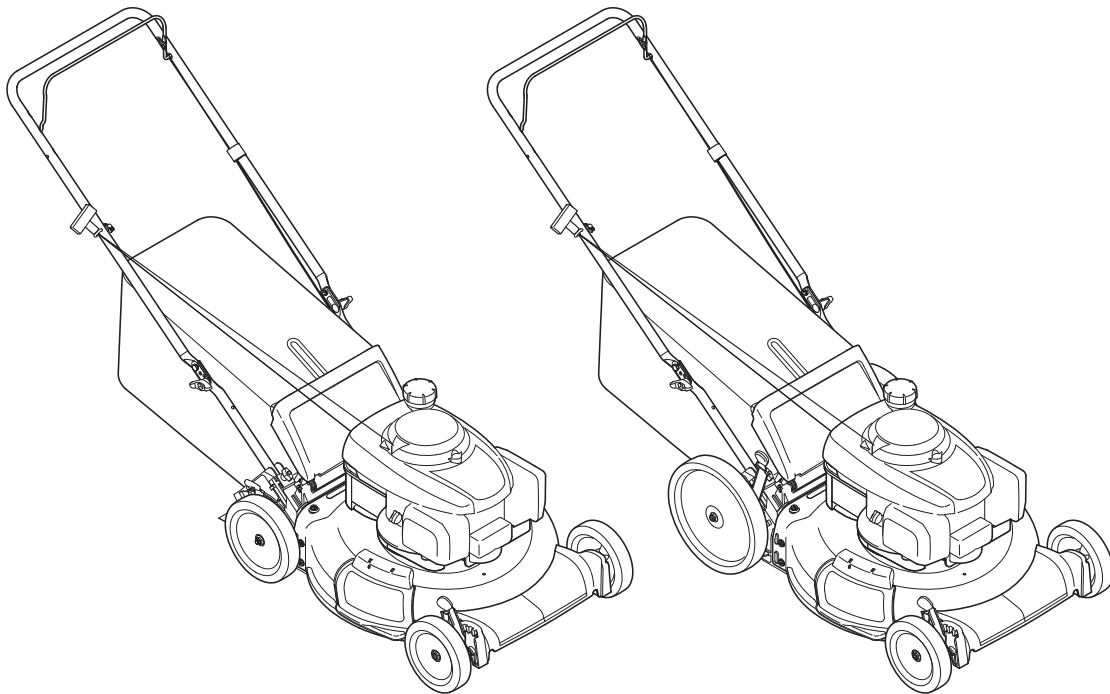

NOTICE D'UTILISATION



Tondeuse poussée – Modèles/Séries A00, A10, A20, B00, B10, & B20

AVERTISSEMENT

PRIÈRE DE LIRE TOUTES LES INSTRUCTIONS FIGURANT DANS CETTE NOTICE D'UTILISATION AVANT D'ESSAYER DE VOUS SERVIR DE CETTE MACHINE. LE NON-RESPECT DE CES INSTRUCTIONS PEUT ENTRAÎNER DES BLESSURES CORPORELLES.

P. O. Box 1386, 97 Kent Avenue, KITCHENER, ONTARIO, CANADA N2G 4J1

À l'intention du propriétaire

1

Merci !

Merci d'avoir acheté votre nouvel équipement. Celui-ci véhicule a été soigneusement conçu pour vous offrir des performances remarquables s'il est correctement utilisé et entretenu.

Veillez lire cette notice d'utilisation au complet avant d'utiliser l'équipement. Elle vous explique comment préparer la machine et comment l'utiliser et l'entretenir facilement et en toute sécurité. Veuillez vous assurer que toute personne qui utilisera la machine suivra soigneusement les consignes de sécurité énoncées. Le non respect de ces consignes peut causer des blessures corporelles ou des dégâts matériels.

Tous les renseignements fournis ici sont les plus récents qui sont disponibles à propos de ce produit au moment de l'impression de cette notice d'utilisation. Consultez souvent cette notice d'utilisation pour vous familiariser avec la machine, ses caractéristiques et son fonctionnement. Sachez que cette notice peut mentionner une vaste gamme de spécifications techniques concernant différents modèles. Les caractéristiques et les avantages mentionnés et/ou illustrés dans cette notice peuvent

ne pas s'appliquer à tous les modèles. Le fabricant se réserve le droit de modifier les caractéristiques techniques du produit, les modèles et l'équipement sans préavis et sans obligation.

En cas de problème ou de question concernant cette machine, adressez-vous au concessionnaire de service de votre localité ou appelez-nous directement. Les numéros de téléphone du service après-vente, l'adresse internet et l'adresse postale se trouvent sur cette page. Nous voulons nous assurer que nos clients seront toujours satisfaits.

Les mentions de *droite* et de *gauche* dans cette notice d'utilisation s'entendent à partir du poste de conduite.

Le fabricant du moteur est responsable pour tous les problèmes concernant la performance, la puissance, les caractéristiques techniques, la garantie et l'entretien du moteur. Veuillez consulter la notice d'utilisation du moteur, fournie séparément avec la machine, pour obtenir de plus amples renseignements.

Table des matières

| | | | |
|--|----|--|----|
| <i>Consignes de sécurité</i> | 3 | <i>Service technique</i> | 17 |
| <i>Assemblage et Montage</i> | 9 | <i>Dépannage</i> | 18 |
| <i>Commandes et caractéristiques</i> | 13 | <i>Pièces de rechange</i> | 19 |
| <i>Fonctionnement</i> | 14 | <i>Garantie du système antipollution</i> | 20 |
| <i>Entretien et réglages</i> | 15 | <i>Garantie</i> | 22 |

Enregistrez les renseignements concernant la machine.

Avant de préparer et d'utiliser votre nouvelle machine, veuillez localiser la plaque signalétique et reporter les renseignements fournis sur la droite. Pour localiser la plaque signalétique, placez-vous derrière la machine au poste de conduite et regardez à l'arrière de la machine. Ces renseignements seront nécessaires si vous avez besoin d'une aide technique soit par l'intermédiaire de notre site internet, soit auprès du concessionnaire de votre localité.

NUMÉRO DE MODÈLE

| | | | | | | | | | | |
|--|--|--|--|--|--|--|--|--|--|--|
| | | | | | | | | | | |
|--|--|--|--|--|--|--|--|--|--|--|

NUMÉRO DE SÉRIE

| | | | | | | | | | | |
|--|--|--|--|--|--|--|--|--|--|--|
| | | | | | | | | | | |
|--|--|--|--|--|--|--|--|--|--|--|

Service après-vente

Veillez NE PAS retourner la machine au détaillant qui vous l'a vendue, sans vous adresser d'abord au service après vente.

Nos techniciens peuvent vous aider si vous avez des difficultés en assemblant cette machine ou si vous avez des questions concernant ses commandes, son fonctionnement ou son entretien. Choisissez parmi les options ci-dessous :

- ◇ Visitez notre site web à www.whiteoutdoor.ca
- ◇ Rendez visite au concessionnaire le plus proche de chez vous en appelant le service après-vente au 1-800-668-1238.
- ◇ Écrivez-nous à P.O. Box 1386 • 97 Kent Avenue • Kitchener, Ontario, Canada • N2G 4J1



AVERTISSEMENT: Ce symbole attire votre attention sur des consignes de sécurité importantes qui, si elles ne sont pas respectées, peuvent mettre en danger non seulement votre personne et vos biens, mais aussi ceux d'autrui. Prière de lire toutes les instructions figurant dans cette notice d'utilisation avant d'essayer de vous servir de cette machine. Le non-respect de ces instructions peut entraîner des blessures corporelles. **RESPECTEZ L'AVERTISSEMENT QUI ACCOMPAGNE CE SYMBOLE!**



AVERTISSEMENT: Les gaz d'échappement de ce produit contiennent des produits chimiques reconnus dans l'État de Californie comme causant le cancer, des anomalies congénitales ou d'autres problèmes liés à la reproduction.



AVERTISSEMENT : Les bornes et cosses de batterie et d'autres accessoires annexes contiennent du plomb et des mélanges à base de plomb, soit des produits chimiques reconnus cancérigènes et responsables d'anomalies congénitales ou autres par l'État de Californie. Il est impératif de bien se laver les mains après toute manutention.



DANGER: Cette machine doit être utilisée conformément aux consignes de sécurité qui figurent dans la notice d'utilisation. Comme avec tout appareil motorisé, une négligence ou une erreur de la part de l'utilisateur peut entraîner des blessures graves. Cette machine peut amputer mains et pieds et projeter des débris. Par conséquent, le non-respect de ces consignes peut causer des blessures corporelles graves et même mortelles.

Utilisation en général

1. Veuillez lire attentivement la notice d'utilisation avant d'essayer d'assembler la machine. Assurez-vous de lire et de bien comprendre toutes les instructions qui figurent sur la machine et dans la notice d'utilisation avant de la mettre en marche. Conservez cette notice d'utilisation à un endroit sûr pour toute consultation ultérieure et pour commander des pièces de rechange.
2. Familiarisez-vous avec les commandes et les conseils d'utilisation de la machine avant de vous en servir.
3. Cette machine motorisée est un outil de précision, pas un jouet. Soyez par conséquent toujours très prudent. Le seul rôle de cette machine est de tondre le gazon. Ne l'utilisez jamais dans un autre but.
4. Ne permettez jamais à des enfants de moins de 14 ans de se servir de la machine. Des enfants plus âgés doivent lire et comprendre le mode d'emploi de la machine et les consignes de sécurité qui figurent dans cette notice d'utilisation. Un adulte doit leur apprendre à se servir de cette machine et les surveiller.
5. Seules des personnes mûres ayant pris connaissance des consignes de sécurité doivent être autorisées à utiliser cette machine.
6. Examinez soigneusement la zone de travail. Ramassez les pierres, bâtons, fils métalliques, os, jouets et autres objets qui pourraient vous faire trébucher ou qui risquent d'être ramassés et projetés par la lame. Les objets projetés par la machine peuvent causer des blessures graves.
7. Prévoyez de travailler en évitant de projeter l'herbe vers des rues, des trottoirs, des spectateurs, etc. Évitez d'éjecter l'herbe en direction d'un mur ou d'un obstacle. De cette façon, les débris éventuels ne risquent pas de ricocher et de blesser quelqu'un.
8. Pour éviter tout risque de contact avec la lame ou de blessure par un projectile, éloignez les enfants, passants et animaux à au moins 75 pieds de la tondeuse pendant qu'elle fonctionne. Arrêtez la machine si quelqu'un s'approche.
9. Portez toujours des lunettes de sécurité en utilisant la machine ou en effectuant un réglage ou une réparation. Un objet peut en effet être projeté, ricocher et vous blesser aux yeux.
10. Portez des chaussures robustes à semelle épaisse et des vêtements bien ajustés. Une chemise et un pantalon qui protègent les bras et les jambes et des chaussures à bout d'acier sont recommandés. N'utilisez jamais la tondeuse si vous êtes pieds nus ou si vous portez des sandales ou des tennis.
11. Ne placez jamais vos mains ou vos pieds près d'une pièce en mouvement ou sous le plateau de coupe. La lame peut amputer mains et pieds.
12. L'absence du clapet de la goulotte d'éjection ou un clapet endommagé peut causer des blessures en cas de contact avec la lame ou projeter des objets.
13. De nombreuses blessures se produisent lorsque la tondeuse passe sur le pied à la suite d'une chute. Ne retenez pas la tondeuse si vous tombez. Lâchez immédiatement le guidon.

14. Ne tirez jamais la tondeuse vers vous en marchant. S'il faut faire reculer la tondeuse près d'un mur d'un autre obstacle, regardez d'abord par terre et derrière vous, puis procédez comme suit:
 - a. Éloignez-vous de la tondeuse à bout de bras.
 - b. Assurez votre stabilité.
 - c. Reculez la tondeuse lentement et d'une demi-longueur de bras seulement.
 - d. Répétez selon les besoins.
15. N'utilisez jamais la tondeuse en état d'ébriété ou si vous prenez des médicaments ralentissant les réactions.
16. Dégagez le dispositif d'auto-propulsion ou l'embrayage d'entraînement, le cas échéant, avant de faire démarrer le moteur.
17. La poignée de commande de la lame est un dispositif de sécurité. Ne tentez jamais de contourner son rôle. Ceci empêche le dispositif de sécurité de fonctionner correctement et peut causer des blessures en cas de contact avec la lame. La poignée de commande de la lame doit bouger facilement dans les deux sens et revenir automatiquement à la position non éncenchée quand on la lâche.
18. N'utilisez jamais la tondeuse si le gazon est mouillé. Soyez toujours bien en équilibre. Faites attention de ne pas glisser et de ne pas tomber pour éviter des blessures graves. Si vous perdez votre équilibre, lâchez la poignée de commande de la lame immédiatement et la lame arrêtera de tourner en trois secondes.
19. Utilisez la tondeuse seulement dans la lumière du jour ou dans la bonne lumière artificielle. Marchez, ne courez pas.
20. Arrêtez la lame avant de traverser des allées, trottoirs ou chemins recouverts de gravier.
21. Si la machine commence à vibrer d'une manière anormale, arrêtez le moteur et cherchez immédiatement la cause. En général, toute vibration indique un problème.
22. Arrêtez le moteur et attendez que la lame se soit immobilisée avant de détacher le sac à herbe ou de déboucher la goulotte. La lame continue à tourner pendant quelques secondes après que le moteur s'est éteint. Ne placez jamais une partie du corps dans le secteur de la lame avant d'être certain que celle-ci est immobile.
23. N'utilisez jamais la tondeuse si l'abattant de protection arrière, la goulotte d'éjection, un sac à herbe, la poignée de commande de la lame ou tout autre dispositif de sécurité approprié n'est pas en place et qui en bon état de fonctionnement. N'utilisez jamais la tondeuse avec des dispositifs de sécurité endommagés. Le non-respect de ces consignes peut causer des blessures graves.
24. Le silencieux et le moteur deviennent très chauds et peuvent causer des brûlures. Ne les touchez pas.
25. N'essayez jamais d'ajuster une roue ou de changer la hauteur de coupe pendant que la machine tourne.
26. N'utilisez que des accessoires recommandés par le fabricant de la machine. Le non-respect de ce consigne peut causer des blessures graves.
27. Pour mettre le moteur en marche, tirez lentement la poignée du démarreur à lanceur jusqu'à ce que vous sentiez une légère résistance, puis tirez-la rapidement. Le retour rapide de la corde du démarreur (le recul) attirera votre main et votre bras vers le moteur plus vite que vous ne pourrez lâcher la poignée. Des fractures des os, hématomes ou foulures peuvent en résulter.
28. En cas de situations non mentionnées dans cette notice, soyez prudent et faites preuve de bon sens. Contactez le service à la clientèle pour obtenir le nom du concessionnaire local.

Utilisation sur une pente

Les accidents provoqués par des chutes et des glissades, qui surviennent souvent sur des pentes, peuvent causer des blessures graves. Travailler sur un terrain en pente demande des précautions supplémentaires. Si vous ne sentez pas à l'aise sur la pente, n'y travaillez pas. Par mesure de sécurité utilisez l'inclinomètre fourni dans la notice d'utilisation pour mesurer la pente du terrain avant de commencer à travailler. Si selon l'inclinomètre, la pente est supérieure à 15°, n'utilisez pas la tondeuse pour éviter toute blessure grave.

À faire:

1. Travaillez parallèlement à la pente, jamais perpendiculairement, faites très attention en changeant de direction sur une pente.
2. Faites attention aux trous et ornières. La machine peut se retourner sur un terrain accidenté. Des herbes hautes peuvent cacher des obstacles.
3. Vérifiez toujours votre équilibre. Vous risquez de glisser, de tomber et de vous blesser grièvement. Si vous sentez que vous allez perdre l'équilibre, lâchez immédiatement le guidon, et la lame arrêtera de tourner en trois secondes.

À ne pas faire:

1. Ne tondez pas près d'une falaise ou d'un talus. Le conducteur peut facilement perdre l'équilibre.
2. Ne tondez pas sur une pente supérieure à 15° selon l'inclinomètre.
3. Ne tondez pas de l'herbe mouillée. La traction réduite peut provoquer un dérapage.

Enfant

Un accident grave risque de se produire si le conducteur n'est pas toujours vigilant en présence d'enfants. Les enfants sont souvent attirés par la machine et la tonte de l'herbe. Ils ne comprennent pas les dangers. Ne supposez jamais qu'ils vont rester là où vous les avez vus.

1. Éloignez les enfants de la zone de travail et placez-les sous la surveillance d'un adulte autre que le conducteur de la machine.
2. Restez vigilant et arrêtez la machine si des enfants s'approchent de la zone de travail.
3. Regardez toujours derrière vous et par terre avant de reculer et en reculant.

4. Faites très attention en approchant d'angles morts, de buissons, d'autres objets qui peuvent gêner votre visibilité.
5. Éloignez les enfants des moteurs chauds ou en cours d'utilisation. Les enfants peuvent subir des brûlures graves au contact d'un silencieux chaud.
6. Ne permettez jamais à des enfants de moins de 14 ans d'utiliser la tondeuse. Des adolescents âgés de 14 ans ou plus doivent lire la notice d'utilisation, bien comprendre le fonctionnement de la machine et respecter les consignes de sécurité. Ils doivent apprendre à utiliser la machine et s'en servir sous la surveillance étroite d'un adulte.

ENTRETIEN

Manipulation de l'essence:

1. Pour éviter toute blessure ou dégât matériel, faites très attention en manipulant de l'essence. Il s'agit d'un produit extrêmement inflammable et les vapeurs risquent d'exploser. Vous pouvez être grièvement blessé si des éclaboussures sur votre peau ou sur vos vêtements s'enflammaient. Rincez votre peau et changez immédiatement de vêtements.
2. Remettez le carburant dans des bidons homologués seulement.
3. Ne faites jamais le plein dans un véhicule, ni à l'arrière d'une camionnette dont le plancher est recouvert d'un revêtement en plastique. Placez toujours les bidons par terre et loin de votre véhicule avant de les remplir.
4. Dans la mesure du possible, déchargez l'équipement motorisé de la remorque et faites le plein par terre. Si cela n'est pas possible, faites le plein avec un bidon plutôt que directement de la pompe à essence.
5. Maintenez le gicleur en contact avec le bord du réservoir d'essence ou avec l'ouverture du bidon jusqu'à ce que le plein soit terminé. N'utilisez pas un gicleur équipé d'un dispositif de blocage en position ouverte.
6. Éteignez toute cigarette ou pipe, tout cigare ou toute autre chaleur incandescente.
7. Ne faites jamais le plein à l'intérieur car des vapeurs inflammables risquent de s'accumuler.
8. N'enlevez jamais le capuchon d'essence et n'ajoutez pas d'essence pendant que le moteur tourne ou s'il est chaud. Laissez le moteur refroidir pendant au moins deux minutes avant de faire le plein.
9. Ne faites jamais déborder le réservoir. Laissez un espace d'un demi-pouce environ pour permettre l'expansion du carburant.
10. Resserrez bien le capuchon d'essence.
11. En cas de débordement, essuyez toute éclaboussure de carburant ou d'huile et enlevez tous les débris imbibés d'essence. Déplacez la machine à un autre endroit. Attendez 5 (cinq) minutes avant de mettre en marche le moteur.
12. Ne remisez jamais la machine ou les bidons d'essence à l'intérieur s'il y a une flamme, une étincelle (chauffe-eau à gaz, radiateur, sèche-linge, etc.).
13. Limitez les risques d'incendie en débarrassant le moteur des brins d'herbe, feuilles et autres saletés. Essuyez les éclaboussures de carburant ou d'huile et enlevez tous les débris imbibés d'essence.
14. Laissez la machine refroidir pendant au moins 5 minutes avant de la remiser.

Entretien général:

1. Ne faites jamais fonctionner la machine dans un local clos car les gaz d'échappement du moteur contiennent du monoxyde de carbone, un gaz inodore très dangereux.
2. Avant de nettoyer, de réparer ou d'examiner la machine, vérifiez que la lame et toutes les pièces mobiles se sont immobilisées. Débranchez le fil de la bougie et mettez-le à la terre contre le moteur pour empêcher tout démarrage accidentel.
3. Vérifiez souvent que la lame et les boulons de montage du moteur sont bien serrés. Examinez visuellement la lame pour détecter toute usure excessive, tout fendillement. Remplacez-la avec une lame authentique seulement (de la liste de pièces qui se trouve dans cette notice). «L'emploi de pièces non conformes aux caractéristiques de l'équipement d'origine peut causer des performances inférieures et réduire la sécurité.»
4. La lame est coupante et peut causer des blessures graves. Enveloppez-la avec un chiffon ou portez des gants et faites très attention en la manipulant.
5. Assurez-vous que tous les écrous, boulons et vis sont bien serrés pour que l'équipement soit toujours en bon état de marche.
6. Ne modifiez jamais les dispositifs de sécurité. Vérifiez souvent qu'ils fonctionnent bien.
7. Si vous heurtez un objet, arrêtez immédiatement le moteur, débranchez le fil de la bougie et examinez soigneusement la machine. Réparez les dégâts éventuels avant de remettre la machine en marche.
8. N'essayez jamais d'ajuster une roue ou de changer la hauteur de coupe pendant que la machine tourne.
9. Les pièces du sac à herbe et le clapet de la goulotte d'éjection peuvent s'user et être endommagés et, par conséquent, exposer les pièces mobiles ou causer la projection de débris. Par mesure de sécurité, vérifiez souvent les pièces et remplacez-les immédiatement avec des pièces authentiques seulement (de la liste de pièces qui se trouve dans cette notice). «L'emploi de pièces non conformes aux caractéristiques de l'équipement d'origine peut causer des performances inférieures et réduire la sécurité.»
10. Ne modifiez pas le réglage du régulateur et ne laissez pas le moteur s'emballer. Le régulateur maintient le moteur à son régime maximal de fonctionnement sans danger.
11. Vérifiez souvent l'état des conduites d'essence, du réservoir, du bouchon d'essence et autres raccords. Remplacez-les si vous détectez un fendillement ou une fuite.
12. Ne faites pas tourner le moteur si la bougie n'est pas installée.
13. Prenez soin des étiquettes d'instructions et remplacez-les au besoin.
14. Respectez les règlements concernant l'élimination des déchets et liquides qui risquent de nuire à la nature et à l'environnement.
15. D'après la Consumer Products Safety Commission (CPSC -

Commission sur la sécurité des produits de consommation) et la "U.S. Environmental Protection Agency" (EPA - Agence américaine de protection de l'environnement), ce produit a une durée de vie utile moyenne de sept (7) ans, ou 140 heures de fonctionnement. Au terme de cette durée de vie utile moyenne, achetez une machine neuve ou faites inspecter la machine chaque année par une station technique agréée pour vous assurer que tous les dispositifs mécaniques et de sécurité sont en bon état de marche et ne sont pas usés de façon excessive. Le non-respect de ces recommandations peut causer des accidents et des blessures graves ou mortelles.

Ne modifiez pas le moteur

Pour éviter toute blessure grave ou fatale, ne modifiez pas du tout le moteur. Toute modification du réglage du régulateur peut provoquer l'emballement du moteur et entraîner son fonctionnement à des vitesses dangereuses. Ne modifiez jamais le réglage de l'usine du régulateur.

Avis concernant les émissions de gaz

Les moteurs certifiés conformes aux normes régulatrices de la Californie et de l'agence EPA fédérales pour SORE (petit équipement hors route) sont certifiés pour fonctionner avec de l'essence sans plomb ordinaire et peuvent être dotés des systèmes de contrôle des émissions de gaz suivants : Engine Modification (EM) et Three Way Catalyst (TWC) le cas échéant.

Pare-étincelles



AVERTISSEMENT: Cette machine est équipée d'un moteur à combustion interne et elle ne doit pas être utilisée sur un terrain non entretenu, recouvert de broussailles ou d'herbe si le système d'échappement du moteur n'est pas muni d'un pare-étincelles, conformément aux lois et règlements provinciaux ou locaux (le cas échéant).

Si un pare-étincelles est utilisé, il doit être maintenu en bon état de marche par l'utilisateur de la machine.

La station technique agréée la plus proche peut vous fournir un pare-étincelles pour le pot d'échappement de cette machine.

Symboles de sécurité

Cette page illustre et explique les symboles de sécurité qui peuvent se trouver sur cette machine. Veuillez lire et suivre toutes les instructions sur la machine et vous assurer de bien les comprendre avant d'essayer d'assembler et d'utiliser la machine.

| Symbol | Description |
|---|--|
|  | VEUILLEZ LIRE LA OU LES NOTICES D'UTILISATION. Veuillez lire et suivre toutes les instructions sur la machine et vous assurer de bien les comprendre avant d'essayer d'assembler et d'utiliser la machine. |
|  | DANGER – LAMES EN MOUVEMENT Pour éviter les risques de blessures, n'approchez jamais les mains ni les pieds des pièces en mouvement. N'utilisez pas la machine si le déflecteur de la goulotte ou si le sac à herbe n'est pas en place. S'ils sont endommagés, remplacez-les immédiatement. |
|  | DANGER – SPECTATEURS Ne tondez pas si des enfants ou autres spectateurs sont à proximité. |
|  | DANGER – AMPUTATION DES MAINS/PIEDS N'approchez jamais les mains ni les pieds des pièces en mouvement. |
|  | DANGER – OBJETS PROJÉTÉS Enlevez tous les objets qui pourraient être projetés par les lames dans des directions différentes. Portez des lunettes de sécurité. |
|  | DANGER — PENTES Soyez très prudent sur des pentes. Ne tondez pas sur des pentes supérieures à 15°. |
|  | AVERTISSEMENT – L'ESSENCE EST UN PRODUIT INFLAMMABLE. Laissez le moteur refroidir pendant au moins deux minutes avant de refaire le plein. |
|  | AVERTISSEMENT – MONOXYDE DE CARBONE Ne faites jamais fonctionner un moteur à l'intérieur ou dans un bâtiment mal ventilé. Les gaz d'échappement contiennent du monoxyde de carbone, un gaz inodore et mortel. |
|  | AVERTISSEMENT – SURFACE CHAUDE Les pièces du moteur, en particulier le silencieux, ont tendance à chauffer pendant le fonctionnement de la machine. Laissez le moteur et le silencieux refroidir avant de les toucher. |



AVERTISSEMENT: Votre responsabilité. Cette machine ne doit être utilisée que par des personnes qui peuvent lire, comprendre et respecter les avertissements et instructions qui figurent dans cette notice et sur la machine

CONSERVEZ CES INSTRUCTIONS!

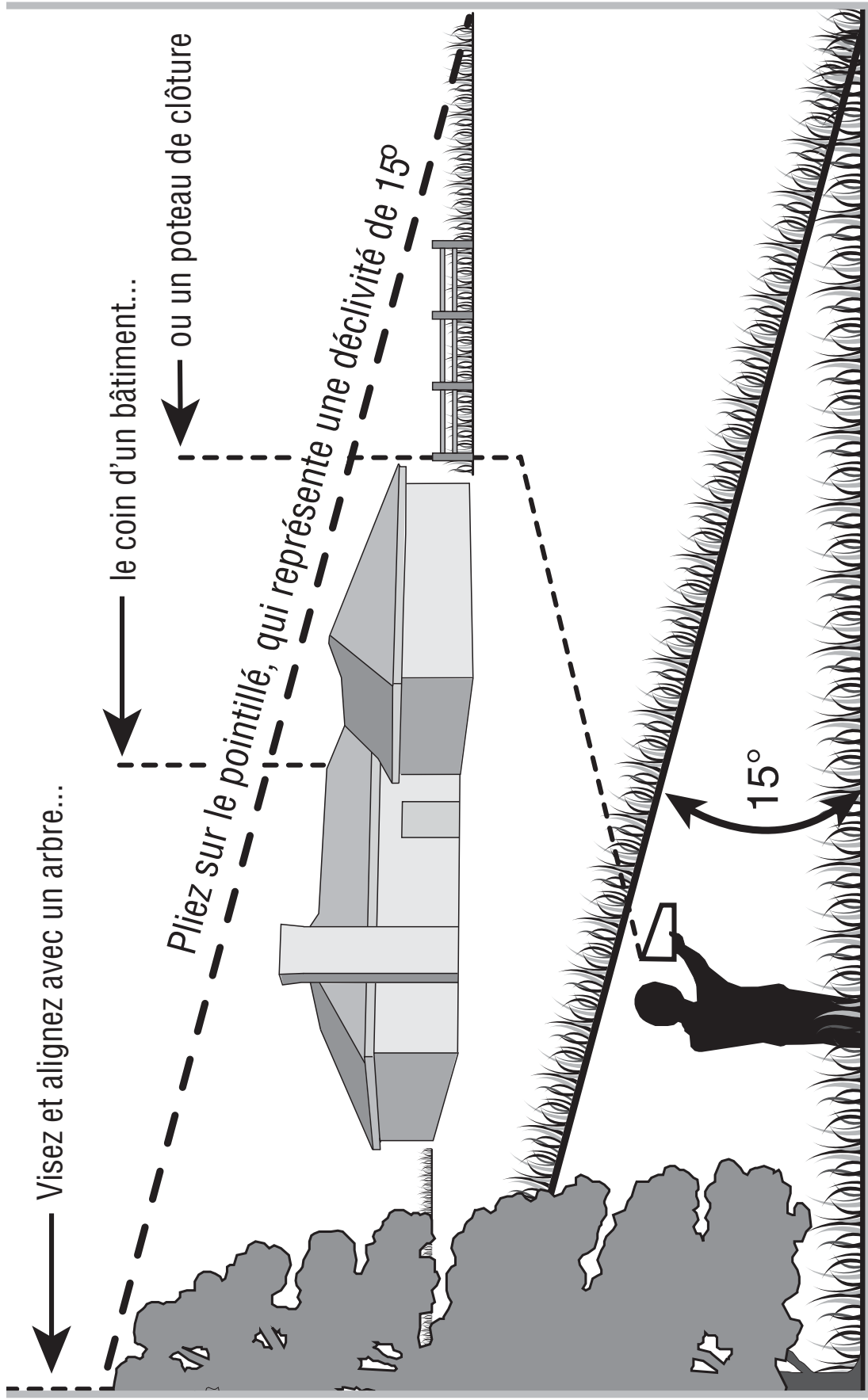

Servez-vous de cet inclinomètre pour déterminer les pentes sur les quelles il serait dangereux de travailler.



AVERTISSEMENT: N'utilisez pas cet équipement sur de telles pentes. Ne tondez pas sur des pentes supérieures à 15° (soit une déclivité de 2-1/2 pi par 10 pi). Un tracteur à siège risque en effet de se retourner et son conducteur peut être gravement blessé. Il est également difficile de conserver un bon appui en marchant derrière la tondeuse. Vous risquez de glisser et de vous blesser. Utilisez les tondeuses À POUSSER perpendiculairement à la pente, jamais parallèlement.

Pièces détachées dans le carton

- Un tondeuse
- Une notice d'utilisation de la tondeuse
- Un sac à herbe †
- Une notice d'utilisation du moteur
- Un bidon d'huile
- Une goulotte d'éjection latérale †

† le cas échéant

REMARQUE : Veuillez noter que cette notice d'utilisation concerne les modèles de cette tondeuse équipés des grandes et des petites roues. Bien que cette notice d'utilisation représente le modèle à petites roues, les instructions et les caractéristiques s'appliquent également au modèle à grandes roues, à moins d'indications contraires.

Assemblage

NOTE: Cette machine est expédiée SANS HUILE NI ESSENCE. Après l'assemblage, faites les pleins d'essence et d'huile conformément aux instructions de la notice d'utilisation du moteur fournie avec la machine.

Guidon

1. Retirez les pièces détachées et les garnitures d'emballage qui peuvent se trouver entre les guidons supérieur et inférieur.
 - a. Enlevez les écrous à oreilles et les boulons ordinaires du guidon, comme à la Fig. 3-1. Ne desserrez pas ou n'enlevez pas les vis à tête hex. adjacentes.

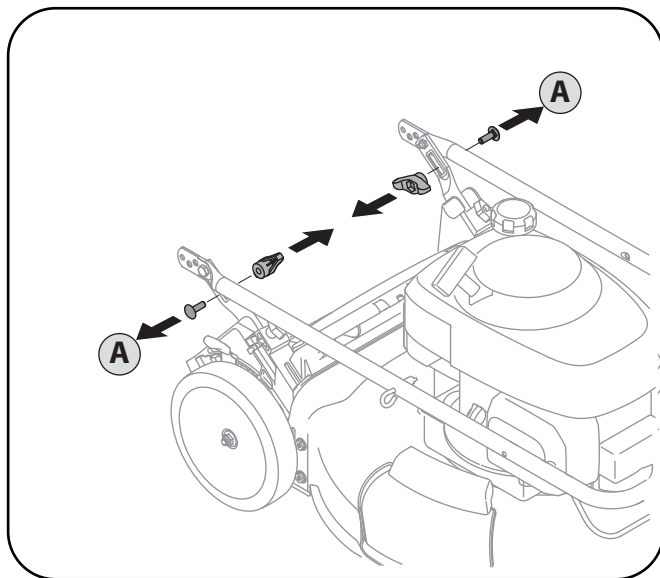

Figure 3-1

- b. Stabilisez la tondeuse pour qu'elle ne bouge pas, puis relevez le guidon supérieur, comme à la Figure 3-2. Ne pincez pas le câble en redressant le guidon.

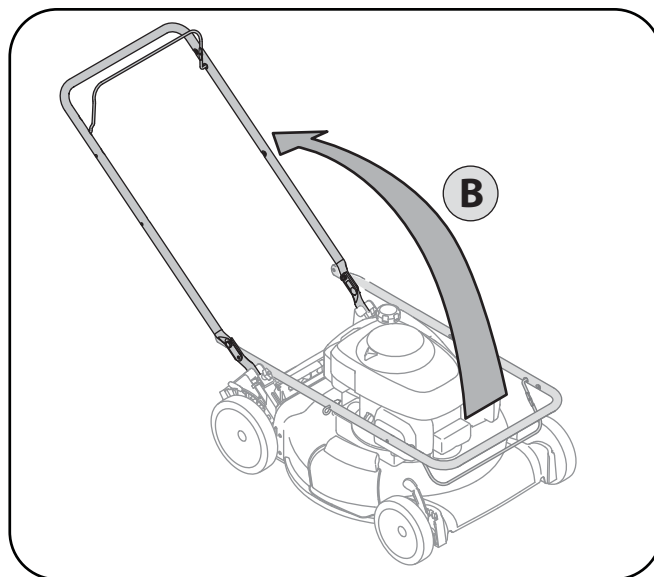

Figure 3-2

2. Retirez les boulons à tête en T des supports du guidon, comme la Figure 3-3.

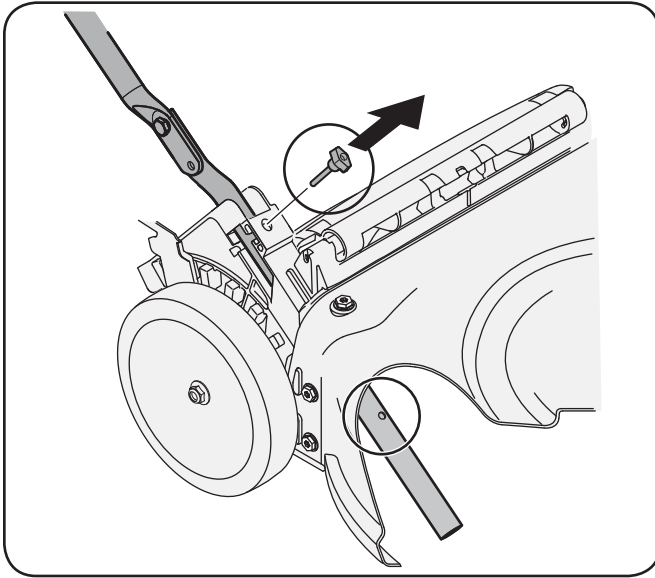

Figure 3-3

3. Suivez les instructions ci-dessous pour terminer l'assemblage du guidon .
 - a. Relevez le guidon jusqu'à ce que les trous du guidon inférieur (voir l'éclaté de la Figure 3-3) s'alignent avec les trous des supports du guidon. Voir la Figure 3-4.

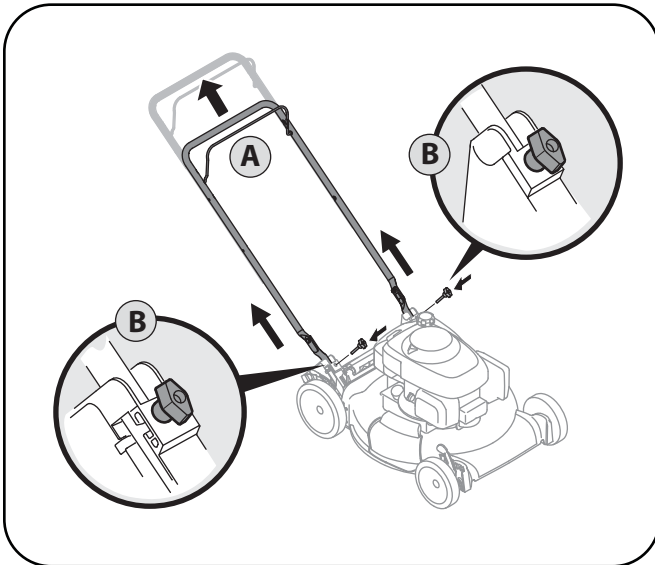

Figure 3-4

REMARQUE : Quand vous relevez le guidon, assurez-vous de ne pas le dégager complètement.

- b. Insérez les boulons à tête en T, enlevés au paragraphe 1b, dans les supports du guidon et dans le guidon inférieur et serrez à fond pour maintenir le guidon en place. Voir la Figure 3-4.
- c. Remettez les écrous à oreilles et les boulons ordinaires dans les trous inférieurs du guidon, comme à la Fig. 3-5.

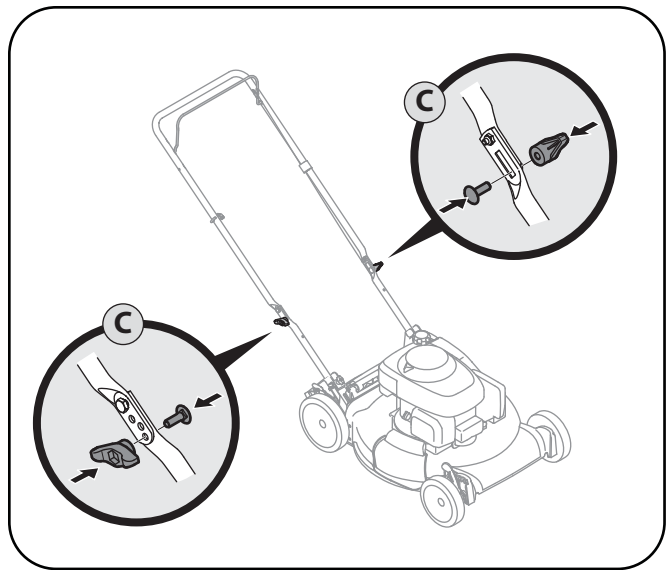

Figure 3-5

4. Le guide de la corde du démarreur est installé sur la droite du guidon supérieur. Desserrez le boulon à oreilles qui maintient le guide de la corde en place. Voir la Figure 3-6.
 - a. Tenez la commande de la lame contre le guidon supérieur.
 - b. Dégagez lentement la poignée du démarreur à lanceur du moteur et faites passer la corde dans son guide. Voir la Figure 3-6.
 - c. Serrez le bouton à oreilles du guide.
 - d. Utilisez l'attache-câble pour maintenir les câbles contre le guidon inférieur.

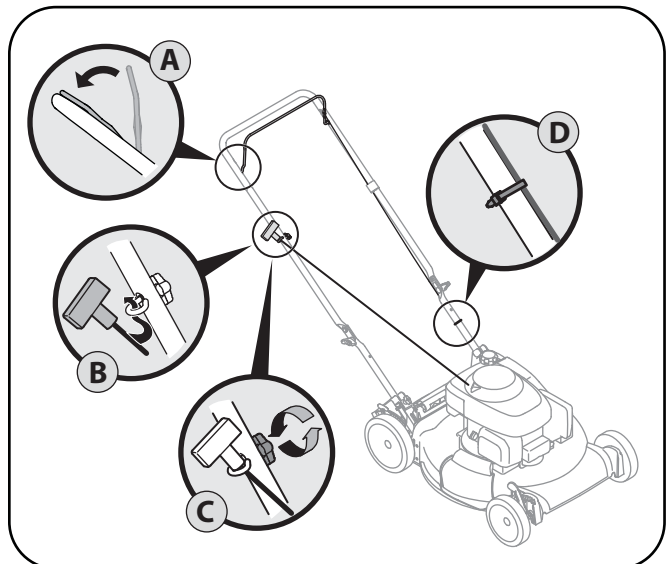

Figure 3-6

Sac à herbe (les cas échéant)

1. Procédez comme suit pour installer le sac à herbe sur la tondeuse s'il n'est pas déjà installé. Vérifiez que le sac à herbe est bien à l'endroit avant l'assemblage (l'étiquette d'avertissement doit se trouver sur l'extérieur).
 - a. Glissez le sac sur l'armature (côté en plastique noir sur le dessous).
 - b. Attachez le sac sur l'armature en accrochant les glissières sur l'armature, comme à la Fig. 3-7.

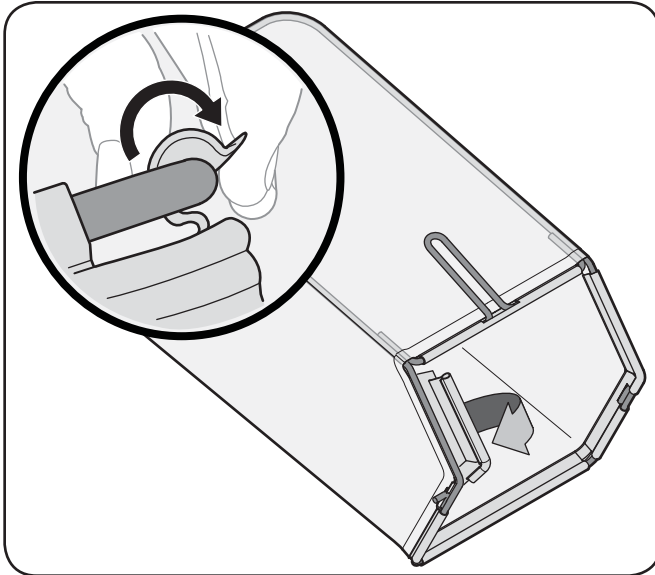

Figure 3-7

2. Procédez comme suit pour installer le sac à herbe :
 - a. Relevez le clapet d'éjection arrière.
 - b. Installez le sac à herbe dans les fentes aménagées dans les supports du guidon, comme à la Figure 3-8. Lâchez le clapet pour qu'il repose sur le sac à herbe.

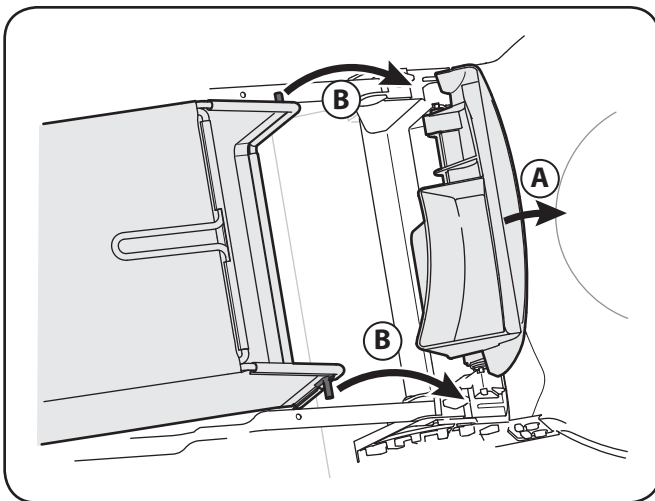

Figure 3-8

Pour enlever le sac à herbe, relevez le clapet d'éjection arrière de la tondeuse. Relevez le sac à herbe et dégagez-le des fentes des supports du guidon. Lâchez le clapet d'éjection arrière pour fermer l'ouverture sur l'arrière de la tondeuse.

Déflexeur d'éjection latérale (les cas échéant)

La tondeuse a été expédiée pour fonctionner comme une tondeuse déchiqueteuse. Si la tondeuse est adaptée pour éjecter l'herbe sur le côté, assurez-vous que le sac à herbe a été démonté de la tondeuse et que le clapet d'éjection arrière est fermé.

1. Relevez le bouchon de déchiquetage à charnière qui se trouve sur le côté du plateau de coupe. Voir la Figure 3-9.

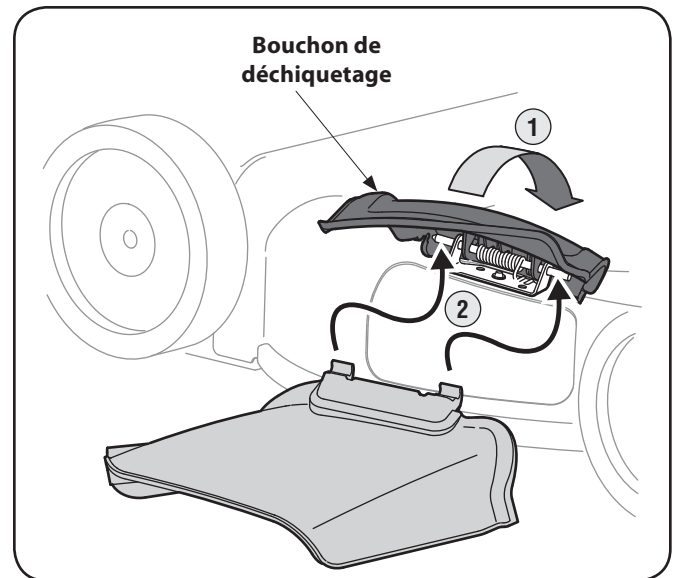

Figure 3-9

2. Glissez les deux crochets du déflexeur d'éjection latérale sous la goupille de la charnière du bouchon de déchiquetage à charnière. Rabaissez le bouchon de déchiquetage à charnière. Ne retirez jamais le bouchon de déchiquetage à charnière, même quand vous ne déchiquetez pas.

Réglages

Hauteur de coupe

La manette de réglage de la hauteur de coupe se trouve au-dessus des roues avant et arrière droites.

1. Tirez la manette de réglage vers la roue.
2. Placez la manette à la position désirée pour changer la hauteur de coupe. Voir les Figures 3-10 et 3-10A.

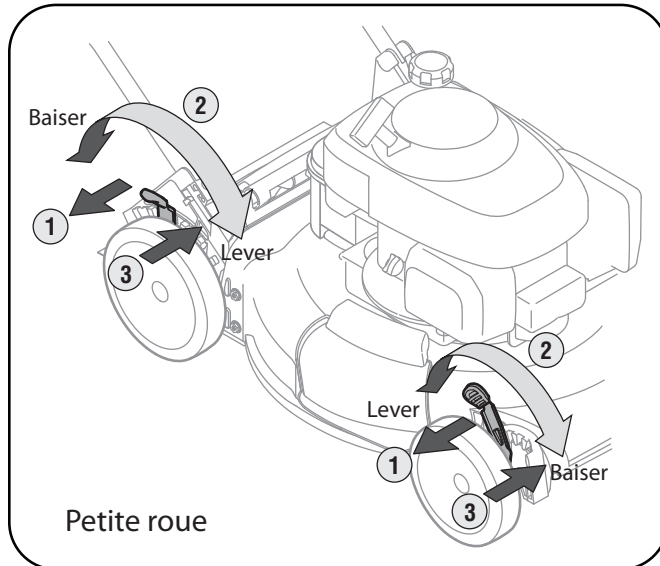

Figure 3-10

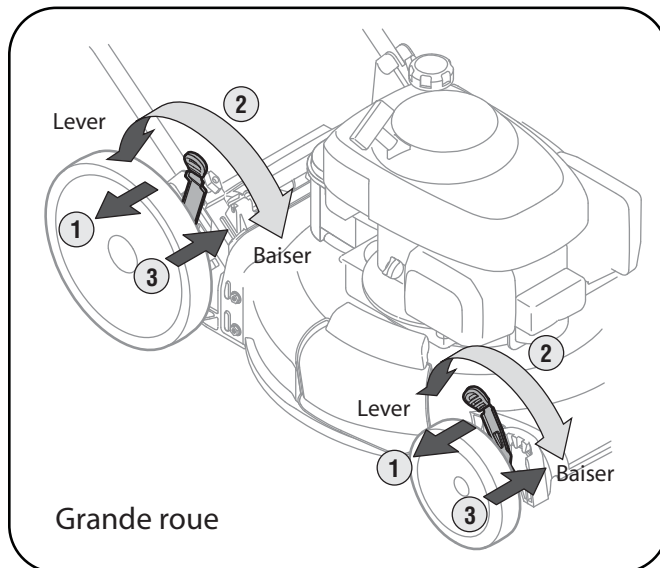

Figure 3-10A

3. REMARQUE : Les manettes de réglage de la hauteur bougent dans la direction opposée sur les tondeuses à petites roues. Les manettes de réglage bougent dans la même direction sur les tondeuses à grandes roues.
4. Laissez la manette revenir vers le plateau de coupe.

IMPORTANT: Les roues avant et arrière doivent être réglées à la même position relative. Pour travailler sur un terrain accidenté, placez le levier à une hauteur plus élevée. Vous éviterez ainsi d'arracher l'herbe.

Inclinaison du guidon (les cas échéant)

Il est possible d'ajuster l'inclinaison du guidon pour faciliter l'utilisation de la tondeuse. Procédez comme suit :

1. Retirez les écrous à oreilles et les boulons ordinaires du guidon. Voir la Figure 3-11.
2. Choisissez la position la plus confortable parmi les trois positions possibles. Voir le détail de la Figure 3-11.
3. Remettez en place les écrous à oreilles et les boulons ordinaires retirés plus tôt.

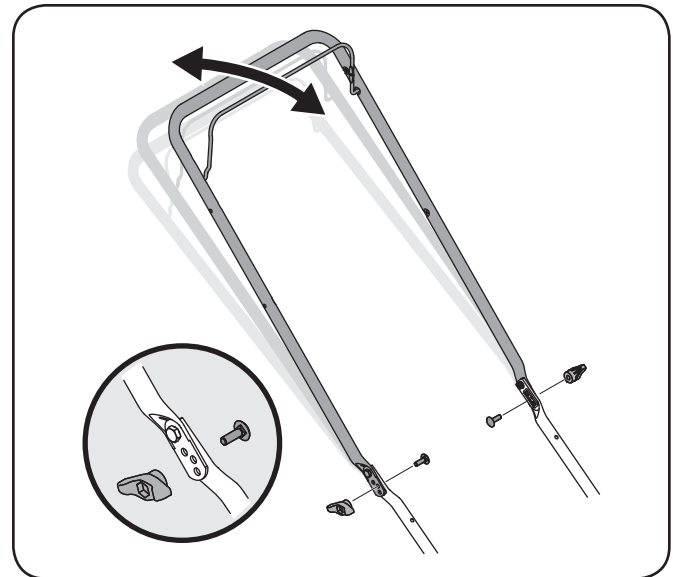

Figure 3-11

Montage

Pleins d'essence et d'huile

Consultez la notice d'utilisation du moteur pour tout renseignement supplémentaire concernant le moteur.

1. Faites le plein avec l'huile fournie la première fois que vous utilisez la machine après son assemblage.
2. Faites le plein d'essence conformément aux instructions fournies dans la notice d'utilisation du moteur.



AVERTISSEMENT: Faites très attention en manipulant de l'essence. L'essence est extrêmement inflammable et les vapeurs sont explosives. Ne faites jamais le plein d'essence à l'intérieur, pendant que le moteur tourne ou quand le moteur est chaud. Éteignez toute cigarette ou pipe, tout cigare ou toute autre source incandescente.

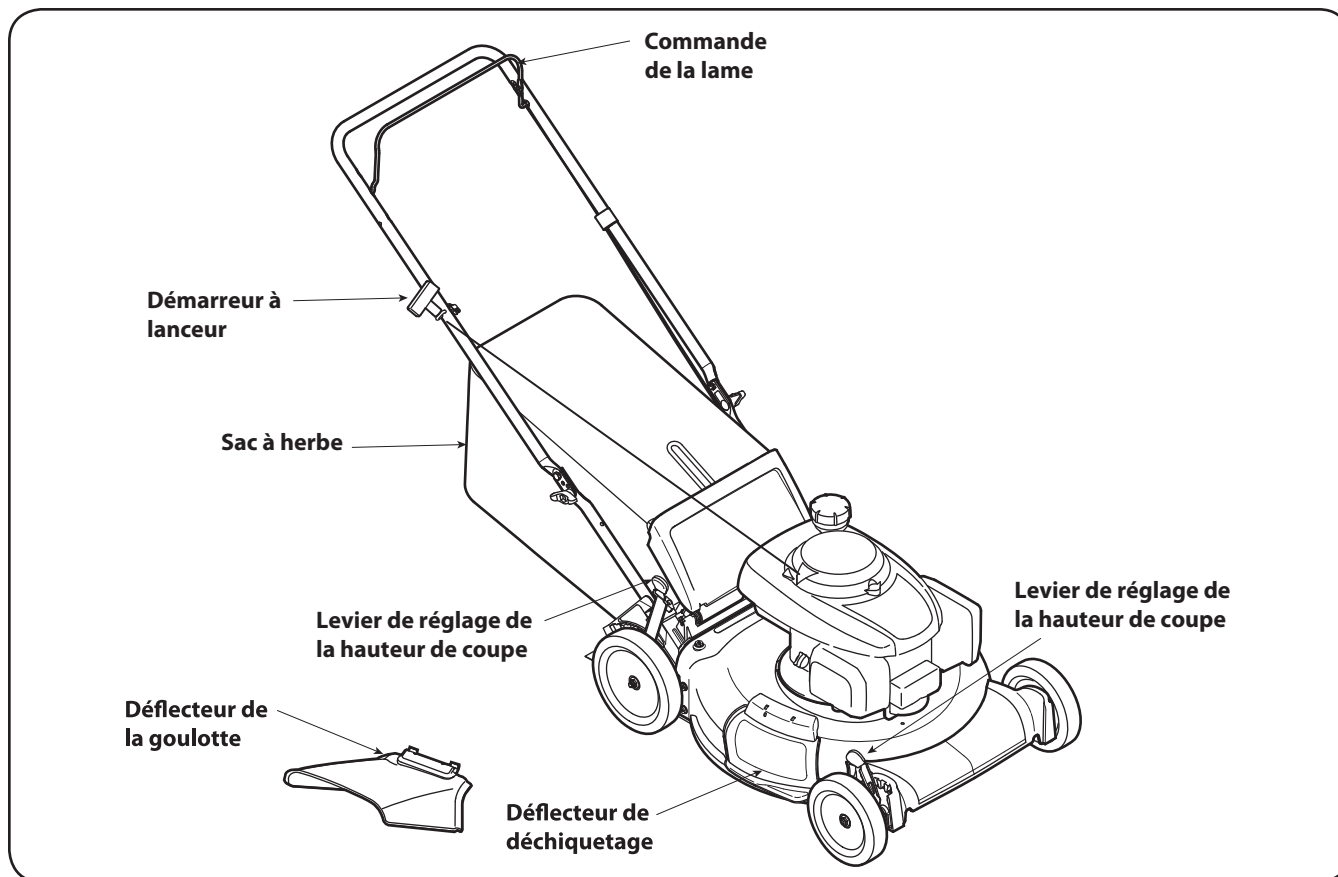

Figure 4-1

Commande de la lame

La commande de la lame se trouve sur le guidon supérieur de la tondeuse. Il faut serrer cette commande contre le guidon pour que la tondeuse fonctionne. Le fait de lâcher la commande de la lame arrête le moteur et la lame.



AVERTISSEMENT: La commande de la lame est un dispositif de sécurité. N'essayez jamais d'éviter son emploi.

Leviers de réglage de la hauteur de coupe

Un levier de réglage se trouve sur la roue arrière droite et un autre est placé sur la roue avant droite. Les deux leviers doivent se trouver à la même position relative pour assurer une tonte uniforme. Pour modifier la hauteur de coupe, consultez le chapitre « Assemblage et montage ».

Sac à herbe (les cas échéant)

Le sac à herbe, placé à l'arrière de la tondeuse, sert à ramasser les brins d'herbe coupée pour les jeter ailleurs. Lorsque le sac est plein, il faut le détacher de la tondeuse et le vider avant de continuer à tondre.

Déflecteur de déchiquetage (le cas échéant)

Il est utilisé pour le déchiquetage de l'herbe. Au lieu de ramasser les brins d'herbe coupée dans un sac à herbe ou d'utiliser une goulotte d'éjection latérale, certaines tondeuses offrent l'option de les renvoyer dans la pelouse après les avoir déchiquetés.

Goulotte d'éjection latérale (les cas échéant)

La tondeuse expédiée est prête pour déchiqueter l'herbe. Si vous préférez éjecter l'herbe sur le côté, suivez les instructions du chapitre « Assemblage et montage » pour installer la goulotte d'éjection latérale.



AVERTISSEMENT : Éloignez les pieds et les mains de la proximité de la goulotte sur le plateau de coupe. Lisez l'étiquette d'avertissement placée sur la machine.

Démarreur à lanceur

Il est installé sur la droite du guidon supérieur. Tenez-vous derrière la tondeuse et tirez sur le démarreur à lanceur pour faire démarrer la tondeuse.

Mise en marche et arrêt du moteur

Consultez la notice d'utilisateur du moteur emballé avec votre tondeuse pour des instructions concernant la mise en marche et l'arrêt du moteur.

Utilisation de la tondeuse

Vérifiez qu'il n'y a plus de pierres, de morceaux de bois, de fils métalliques ou autres objets sur la pelouse, qui risquent d'endommager la tondeuse ou le moteur. Ces objets pourraient être projetés par la tondeuse dans une direction ou une autre et blesser grièvement le conducteur ou toute autre personne présente.



AVERTISSEMENT: Les objets projetés par une tondeuse peuvent atteindre les yeux et causer des blessures graves. Portez toujours des lunettes de sécurité en utilisant la tondeuse, ou en effectuant tout entretien ou toute réparation.

Fonction de déchiquetage (les cas échéant)

Pour déchiqeter l'herbe, enlevez la goulotte d'éjection latérale (le cas échéant) ou le sac à herbe (le cas échéant) et le clapet d'éjection arrière (le cas échéant) bloquera l'ouverture arrière de la tondeuse. Pour de meilleurs résultats, ne déchiqetez pas une herbe mouillée. Le déchiqetage est déconseillé si l'herbe mesure plus de quatre pouces de longueur. Utilisez plutôt le sac à herbe.

Emploi du sac à herbe (les cas échéant)

Vous pouvez utiliser le sac à herbe pour ramasser l'herbe coupée pendant que vous travaillez.

1. Installez le sac à herbe selon les instructions du chapitre « Installation ». Les brins d'herbe sont automatiquement mis en sac pendant que vous travaillez. Tondez l'herbe jusqu'à ce que le sac soit plein.
2. Arrêtez le moteur en lâchant la commande de la lame et assurez-vous que celle-ci est tout à fait immobile.
3. Relevez le clapet d'éjection et soulevez le sac à herbe en l'éloignant de la tondeuse pour le retirer. Videz le sac et remettez-le en place.



AVERTISSEMENT: Arrêtez le moteur si vous heurtez un objet quelconque. Débranchez le fil de la bougie, cherchez soigneusement tout signe de dégât à la tondeuse et réparez-la avant de la remettre en marche et de vous en servir. Des vibrations importantes de la tondeuse indiquent des dégâts. Faites examiner et réparer la machine rapidement.

Entretien

Recommandations d'ordre général

1. Suivez toujours les consignes de sécurité lors de tout entretien.
2. La garantie de cette tondeuse ne s'applique pas à toute pièce qui a fait l'objet d'un emploi abusif ou d'une négligence. Pour bénéficier au maximum de la garantie, l'utilisateur doit entretenir la tondeuse conformément aux instructions de cette notice.
3. La garantie sera nulle et non avenue si une modification est apportée au régulateur du moteur.
4. Vérifiez tous les réglages au moins une fois par saison.
5. Vérifiez régulièrement que toute la boulonnerie est bien serrée.



AVERTISSEMENT: Arrêtez toujours le moteur et débranchez le fil de la bougie et mettez-le à la masse contre le moteur avant tout nettoyage, toute lubrification ou autre entretien sur la machine.

Lubrification

1. Lubrifiez les points de pivot de la poignée de commande de la lame au moins une fois par saison avec une huile légère. La commande de la lame doit fonctionner facilement dans les deux sens. Voir la Figure 6-1.

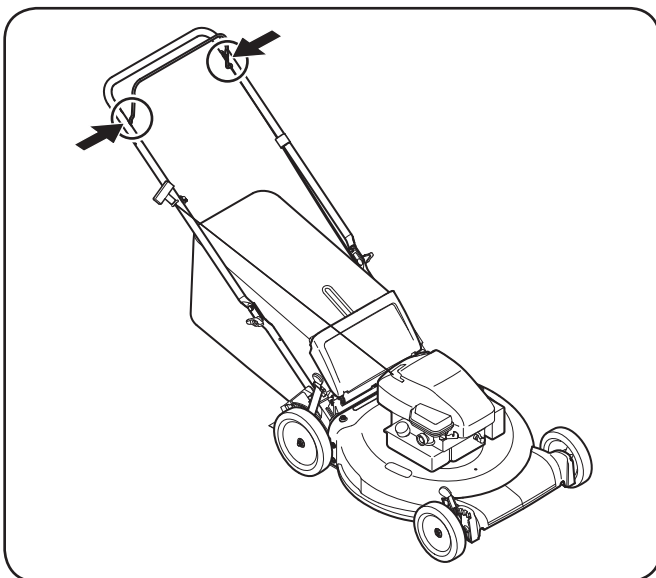

Figure 6-1

2. Lubrifiez les roulements à billes (s'il en est) des roues au moins une fois par saison avec de l'huile fluide. Tous les autres types de roues n'ont pas besoin d'être lubrifiées. Toutefois, si les roues doivent être démontées pour une raison quelconque, lubrifiez la surface du boulon d'essieu et la surface intérieure de la roue avec une huile automobile légère.
3. Consultez la notice d'utilisation du moteur pour les instructions de lubrification.

Entretien du plateau de coupe

Nettoyez le dessous du plateau de coupe après chaque utilisation de la tondeuse pour éviter toute accumulation de débris. Procédez comme suit :

1. Débranchez le fil de la bougie. Videz le réservoir de carburant ou placez un morceau de plastique sous le capuchon.
2. Inclinez la tondeuse pour qu'elle repose sur l'habitacle. Le côté du filtre à air doit se trouver sur le dessus. Tenez bien la tondeuse.



AVERTISSEMENT: Ne basculez jamais la tondeuse à plus de 90° dans toute direction et ne la laissez pas dans cette position longtemps. L'huile peut couler dans la partie supérieure du moteur et causer des problèmes au démarrage.

3. Grattez et nettoyez le dessous du plateau de coupe avec un outil adéquat. N'utilisez pas un jet d'eau.

IMPORTANT : N'utilisez pas un appareil de nettoyage sous pression ou un boyau d'arrosage. Ceci risque d'endommager les roulements ou le moteur.

4. Redressez la tondeuse sur ses 4 roues. Enlevez le morceau de plastique sous le capuchon, le cas échéant.

Moteur

1. Consultez la notice d'utilisation du moteur pour tout ce qui concerne l'entretien du moteur.
2. Utilisez l'huile à moteur recommandée dans la notice d'utilisation du moteur fournie avec la tondeuse. Lisez attentivement les instructions et suivez-les.
3. Dans des conditions normales nettoyez le filtre à air selon les recommandations de la notice d'utilisation du moteur fournie avec la tondeuse. Nettoyez-le à intervalles plus rapprochés dans des conditions très poussiéreuses. Une mauvaise performance du moteur et sa «noyade» sont des indications que le filtre à air doit être nettoyé.
4. Nettoyez la bougie et ajustez l'écartement une fois par saison. Il est recommandé de remplacer la bougie au début de chaque saison. Vérifiez le type de bougie à utiliser et l'écartement correct dans la notice d'utilisation du moteur.

REMARQUE: Ce système d'allumage par étincelle de véhicule respecte toutes les exigences du Règlement sur le matériel brouilleur du Canada.

5. Nettoyez le moteur régulièrement avec un linge ou une brosse. Gardez le système de refroidissement (à proximité du ventilateur) propre pour assurer la bonne circulation d'air essentielle aux bonnes performances et à la longévité du moteur. Enlevez tous les brins d'herbe, la saleté et autres débris combustibles se trouvant à proximité du silencieux.

Système de nettoyage du plateau de coupe (le cas échéant)

Un orifice à eau est incorporé au plateau de coupe de cette tondeuse et fait partie du système de nettoyage de celui-ci.

Servez-vous du système de nettoyage pour éliminer les brins d'herbe du dessous du plateau de coupe et pour empêcher toute accumulation de produits chimiques corrosifs. Procédez comme suit APRÈS CHAQUE UTILISATION:

1. Stationnez la tondeuse sur une surface plane et dégagée sur la pelouse, suffisamment proche d'un robinet d'eau pour pouvoir y brancher un boyau d'arrosage.



ATTENTION : Vérifiez que la goulotte d'éjection de la tondeuse n'est pas dirigée vers un bâtiment, un garage, des véhicules, etc.

2. Vissez le raccord pour boyau d'arrosage (fourni avec cette notice d'utilisation) sur l'extrémité du boyau d'arrosage.
3. Attachez le raccord pour boyau d'arrosage à l'orifice incorporé à la surface du plateau de coupe. Voir la Figure 6-2.
4. Ouvrez le robinet d'eau.
5. Faites démarrer le moteur selon les instructions dans la notice d'utilisation du moteur fournie avec la tondeuse.
6. Laissez tourner le moteur pendant au moins deux minutes pour que le dessous du plateau de coupe soit bien rincé.
7. Lâchez la commande de la lame pour arrêter le moteur et la lame.
8. Fermez le robinet d'eau et débranchez le raccord du boyau d'arrosage de l'orifice sur la surface du plateau de coupe.

IMPORTANT: Une fois le nettoyage du plateau de coupe terminé, faites à nouveau démarrer la tondeuse. Laissez tourner le moteur et la lame pendant au moins deux minutes pour que le dessous du plateau de coupe puisse bien sécher.

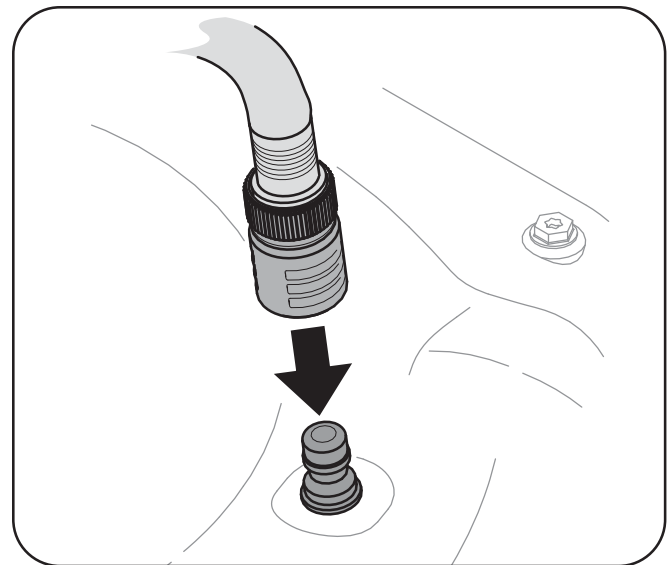

Figure 6-2

Entretien et remplacement de la lame



AVERTISSEMENT : En enlevant la lame ou la courroie, portez toujours des gants épais ou utilisez un chiffon épais pour tenir la lame.

Examinez périodiquement l'adaptateur de lame pour y détecter tout fendillement éventuel, surtout après avoir heurté un objet. Remplacez-le au besoin. Procédez comme suit pour l'entretien de la lame:

1. Débranchez le fil de la bougie. Inclinez la tondeuse pour qu'elle repose sur le plateau de coupe. Le côté du filtre à air et du carburateur doit se trouver sur le haut.
2. Enlevez le boulon et le support de la lame qui maintiennent la lame et l'adaptateur sur le vilebrequin. Voir la Fig. 7-1.

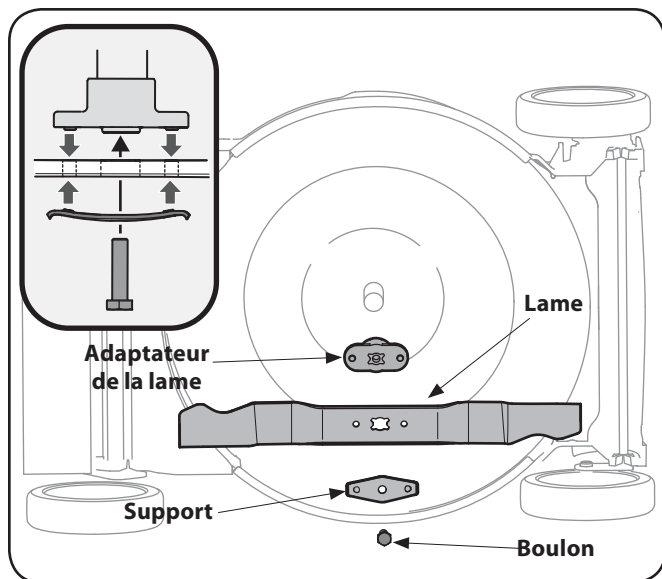

Figure 7-1

3. Dégagez la lame et l'adaptateur du vilebrequin. Voir la Fig. 7-1.
4. Démontez toujours la lame de son adaptateur pour vérifier son bon équilibre. Vérifiez l'équilibre de la lame sur un tournevis à tige ronde. Limez le métal du côté le plus lourd jusqu'à ce que la lame soit parfaitement équilibrée. Suivez l'angle d'aiguisage d'origine. Aiguissez chaque tranchant de façon égale pour que la lame reste équilibrée.



AVERTISSEMENT: Une lame déséquilibrée peut causer des vibrations excessives à vitesse élevée. Elle risque aussi d'endommager la tondeuse et, si elle se brise, elle peut causer des blessures corporelles.

5. Lubrifiez le vilebrequin et la surface intérieure de l'adaptateur de la lame avec une huile légère. Glissez l'adaptateur de la lame sur le vilebrequin et positionnez la lame sur l'adaptateur de façon que le côté « Bottom » (ou le numéro de pièce) se trouve sur le dessous (vers le sol) pendant le fonctionnement. Assurez-vous que la lame est bien alignée et qu'elle repose sur les paliers de l'adaptateur. Voir le détail de la Figure 7-1.
6. Placez le support coudé sur la lame. Aligned les encoches du support coudé avec les petits trous de la lame.
7. Remettez le boulon hex. en place et serrez-le à un couple de 450 po-lb min., 600 po-lb max.

Vérifiez périodiquement que TOUS les écrous et boulons de la machine sont bien serrés.

Remisage hors saison

Procédez de la manière suivante pour préparer votre tondeuse pour un entreposage prolongé.

1. Nettoyez et lubrifiez soigneusement la tondeuse selon les instructions de lubrification.
2. Consultez la notice d'utilisation du moteur quant aux instructions d'entreposage du moteur.
3. Enduisez la lame de la tondeuse d'une graisse à châssis pour l'empêcher de rouiller.
4. N'utilisez pas un appareil de nettoyage sous pression ou un boyau d'arrosage pour nettoyer votre unité.
5. Entrez la tondeuse dans un endroit sec et propre. Ne la remisez pas près de produits corrosifs, comme des engrais.

REMARQUE: Il est très important de bien protéger le matériel contre la rouille s'il doit être entreposé dans un abri métallique non ventilé. Enduisez toute la machine, en particulier les câbles et toutes les pièces mobiles, avec une huile légère ou de la silicone.

| Problème | Cause | Solution |
|--|---|--|
| Le moteur ne démarre pas. | <ol style="list-style-type: none"> 1. La poignée de commande de la lame n'est pas embrayée. 2. Fil de la bougie débranché. 3. Le réservoir est vide ou l'essence est éventée. 4. Moteur non amorcé. 5. La bougie est défectueuse. 6. Canalisation de carburant bouchée. 7. Le moteur est noyé. 8. La soupape de carburant (le cas échéant) est fermée. 9. Le volet de départ (le cas échéant) n'a pas été utilisé. 10. Un fusible a sauté (Démarrage électrique seulement). | <ol style="list-style-type: none"> 1. Embrayez la commande de la lame. 2. Branchez le fil à la bougie. 3. Faites le plein avec une essence propre et fraîche. 4. Consultez la notice d'utilisation du moteur. 5. Nettoyez, réglez l'écartement ou remplacez la bougie. 6. Nettoyez la canalisation. 7. Attendez quelques minutes avant d'essayer de faire démarrer le moteur sans l'amorcer. 8. Ouvrez la soupape de carburant. Voir la notice d'utilisation du moteur. 9. Utilisez le volet de départ. Voir la notice d'utilisation du moteur. 10. Remplacez le fusible (Voir le chapitre « Entretien ».) |
| Le moteur tourne irrégulièrement. | <ol style="list-style-type: none"> 1. Fil de la bougie desserré. 2. La canalisation de carburant est bouchée ou l'essence est éventée. 3. L'évent du capuchon du réservoir est bouché. 4. De l'eau ou une saleté est présente dans le système. 5. Le filtre à air est sale. 6. Le volet de départ est fermé ou à la position «ON» (le cas échéant). | <ol style="list-style-type: none"> 1. Branchez et serrez le fil de la bougie. 2. Nettoyez la canalisation. Faites le plein avec une essence propre et fraîche. 3. Débouchez l'évent. 4. Videz le réservoir à carburant. Faites le plein avec une essence fraîche. 5. Consultez la notice d'utilisation du moteur. 6. Placez le volet de départ à la position « OFF ». |
| Le moteur surchauffe. | <ol style="list-style-type: none"> 1. Niveau d'huile trop bas. 2. La circulation d'air est gênée. | <ol style="list-style-type: none"> 1. Faites le plein d'huile du carter. 2. Démontez l'habitacle du ventilateur et nettoyez-le. |
| Le moteur hésite parfois à régime élevé. | <ol style="list-style-type: none"> 1. L'écartement de la bougie est trop petit. | <ol style="list-style-type: none"> 1. Réglez l'écartement à 0,030 po. Consultez la notice d'utilisation du moteur. |
| Le moteur tourne irrégulièrement. | <ol style="list-style-type: none"> 2. La bougie est sale, défectueuse ou l'écartement est trop grand. 3. Le filtre à air est sale. | <ol style="list-style-type: none"> 1. Réglez l'écartement à 0,030 po ou remplacez la bougie. Consultez la notice d'utilisation du moteur. 2. Consultez la notice d'utilisation du moteur. |
| Vibrations excessives. | <ol style="list-style-type: none"> 1. La lame est desserrée ou mal équilibrée. 2. La lame est déformée. | <ol style="list-style-type: none"> 1. Serrez la lame et l'adaptateur. Équilibrez la lame. 2. Remplacez la lame. |
| La tondeuse ne déchiquette pas l'herbe. | <ol style="list-style-type: none"> 1. L'herbe est mouillée. 2. L'herbe est trop haute. 3. La lame est émoussée. | <ol style="list-style-type: none"> 1. Ne tondez pas quand l'herbe est mouillée. Attendez qu'elle sèche. 2. Coupez l'herbe à un réglage élevé, puis tondez à nouveau à la hauteur voulue ou sur une largeur plus étroite. 3. Aiguissez ou remplacez la lame. |
| La coupe est irrégulière | <ol style="list-style-type: none"> 1. Les roues ne sont pas bien positionnées. 2. La lame est émoussée. | <ol style="list-style-type: none"> 1. Placez les quatre roues à la même hauteur. 2. Aiguissez ou remplacez la lame. |

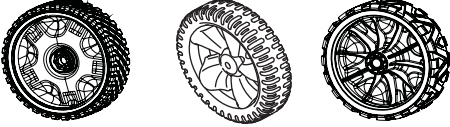
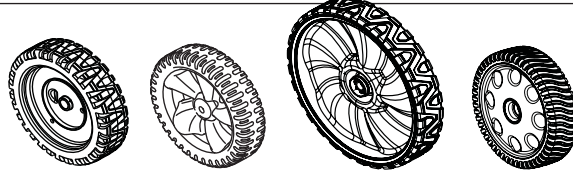
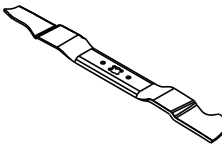
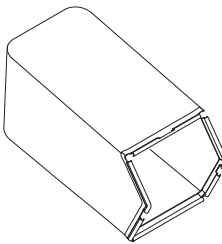
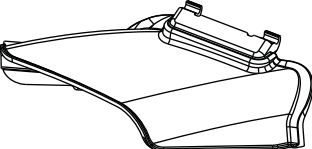
| Pièce | No. de pièce et description |
|---|--|
|  | <p>634-04607 Roue (avant - 7 po x 2 po, S-Wave) 734-04562 Roue (avant - 7 po x 1,8 po, barrettes) 634-04642 Roue (avant - 7 po x 2 po, SL:Z)</p> |
|  | <p>734-04568 Roue (arrière - 8 po x 2,125 po SL:Z) 734-04563 Roue (arrière - 8 po x 1,8 po, barrettes) 634-04630 Roue (arrière - 11 po x 2 po, SL:Z) 734-04014C Roue (arrière - 8 po x 2,125 po S:Idle)</p> |
|  | <p>942-0741A Lame de déchiquetage</p> |
|  | <p>764-04077A† Sac à herbe (noir) 964-04116† Sac à herbe (Yard-man)</p> |
|  | <p>731-07486† Goulotte d'éjection</p> |

† les cas échéant

REMARQUE : Vous pouvez télécharger un livret contenant la liste complète des pièces détachées. Adressez-vous au Service après-vente à la page 2. Soyez prêt à fournir les numéros de modèle et de série de votre machine ou voir les renseignements à la page 2 quant à leur emplacement.

Déclaration de garantie du système antipollution en Californie

Droits et obligations du propriétaire en vertu de la garantie

C'est avec plaisir que California Air Resources Board (CARB), la United States Environmental Protection Agency et MTD Consumer Group Inc. Consumer Group Inc. présentent la garantie du système antipollution installé sur vos moteur et équipement hors route construits en 2008. En Californie, les moteurs et l'équipement hors route neufs doivent être conçus, construits et équipés conformément aux normes antipollution strictes de l'état. (Ailleurs aux Etats-Unis, les moteurs et l'équipement hors route neufs à allumage par étincelle des années 1997 et ultérieures doivent respecter des normes similaires établies par U. S. EPA). MTD Consumer Group Inc. Consumer Group Inc. doit garantir le système antipollution du moteur pour la durée stipulée ci-dessous, à condition que le moteur et l'équipement hors route n'aient pas fait l'objet d'abus, de négligence ou d'un entretien incorrect.

Le système antipollution peut inclure les pièces suivantes : carburateur, système d'injection du carburant, système d'allumage, pot catalytique, réservoirs, canalisations et bouchons d'essence, soupapes, cartouches absorbantes des vapeurs d'essence, filtres, canalisations, colliers, raccords et autres pièces annexes du système antipollution.

MTD Consumer Group Inc s'engage à réparer gratuitement votre tondeuse à gazon, y compris les frais de diagnostic, les pièces et la main d'œuvre, en cas de problème couvert par la garantie.

GARANTIE DU FABRICANT

Le système antipollution est garanti pour une période de deux ans. Toute pièce annexe du système antipollution du moteur jugée défectueuse sera réparée ou remplacée par MTD Consumer Group Inc.

RESPONSABILITÉS DU PROPRIÉTAIRE

Le propriétaire du moteur de l'équipement motorisé est tenu de respecter le calendrier des entretiens requis énoncés dans la notice d'utilisation. MTD Consumer Group Inc recommande de conserver tous les reçus se rapportant à l'entretien du moteur de l'équipement motorisé. Toutefois, MTD Consumer Group Inc ne peut pas refuser les réclamations sous garantie uniquement à cause de l'absence de reçus.

Le propriétaire du moteur de l'équipement motorisé doit toutefois savoir que MTD Consumer Group Inc peut refuser d'honorer la garantie si le moteur de l'équipement motorisé ou l'une quelconque de ses pièces a fait l'objet d'abus, de négligence, d'un entretien incorrect ou de modifications non approuvées.

Le propriétaire est tenu de présenter le moteur de l'équipement motorisé à une station technique agréée dès l'apparition d'un problème. Les réparations sous garantie devraient être effectuées dans un délai raisonnable ne dépassant pas 30 jours. Pour toute question concernant vos droits et responsabilités en vertu de cette garantie, adressez-vous au Services technique de MTD Consumer Group Inc.

Aux États-Unis : MTD LLC, P.O. Box 361131, Cleveland, Ohio 44136-0019 ou appelez le 1-800-800-7310 ou le 1-330-220-4683. Vous pouvez aussi visiter notre site web au www.mtdproducts.com

Au Canada : MTD Products Limited, Kitchener, Ontario, N2G 4J1 ou appelez le 1-800-668-1238 ou visitez notre site web au www.mtdcanada.com

PROTECTION OFFERTE PAR LA GARANTIE

MTD Consumer Group Inc garantit à l'acheteur au détail initial et à chaque acheteur successif que la tondeuse à gazon a été conçue, construite et équipée conformément à tous les règlements applicables ; qu'elle est exempte de tout vice de matière et de fabrication susceptible de causer la défaillance d'une pièce garantie, en tous points

identique à la pièce décrite dans la demande de certification par MTD Consumer Group Inc.

La période de garantie commence le jour où la tondeuse à gazon est livrée à l'acheteur au détail initial ou à sa mise en service initiale.

Sous réserve des conditions et exclusions ci-dessous, la garantie des pièces du système antipollution sera interprétée comme suit :

1. Toute pièce garantie, pour laquelle les instructions écrites fournies ne prévoient pas le remplacement dans le calendrier des entretiens requis, est garantie pour la période de garantie spécifiée ci-dessus. Si une telle pièce tombe en panne pendant la période de garantie, elle sera réparée ou remplacée par MTD Consumer Group Inc conformément au paragraphe (4) ci-dessous. Toute pièce réparée ou remplacée en vertu de la garantie est garantie pour le solde de la période de garantie.
2. Toute pièce garantie, pour laquelle les instructions écrites prévoient seulement une inspection régulière, est garantie pour la période de garantie spécifiée dans le paragraphe ci-dessus. Toute pièce réparée ou remplacée en vertu de la garantie est garantie pour le solde de la période de garantie.
3. Toute pièce garantie, pour laquelle les instructions prévoient le remplacement dans le cadre d'un entretien requis, est garantie pour la période précédant le premier remplacement prévu. Si la pièce tombe en panne avant le premier intervalle de remplacement prévu, la pièce sera réparée ou remplacée par MTD Consumer Group Inc conformément au paragraphe (4) ci-dessous. Toute pièce réparée ou remplacée sous garantie est garantie pour le solde de la période de garantie avant le premier intervalle de remplacement prévu de la pièce.
4. La réparation ou le remplacement de toute pièce garantie en vertu de la garantie énoncée dans cet article doit être effectué(e) par une station technique agréée, sans frais pour le propriétaire.

5. Nonobstant les termes énoncés, les services ou réparations sous garantie doivent être effectués dans tous les centres de distribution/concessionnaires MTD Consumer Group Inc autorisés à entretenir les moteurs ou l'équipement en question.
6. Les diagnostics permettant d'établir qu'une pièce garantie est défectueuse doivent être effectués sans frais pour le propriétaire du moteur de l'équipement motorisé, à condition d'être réalisés par une station technique autorisée à offrir les services sous garantie.
7. MTD Consumer Group Inc est tenue responsable des dégâts aux autres pièces du moteur ou de l'équipement susceptibles d'avoir été causés par la panne sous garantie d'une pièce garantie.
8. MTD Consumer Group Inc s'engage à conserver un stock de pièces garanties suffisant pour satisfaire la demande prévue pour ces pièces pendant la période de garantie de la tondeuse à gazon stipulée ci-dessus.
9. Toute pièce de remplacement peut être utilisée pour l'entretien ou la réparation sous garantie et doit être fournie gratuitement au propriétaire. Ceci ne limite pas les obligations de garantie de MTD Consumer Group Inc.
10. Les pièces complémentaires ou modifiées qui ne sont pas exemptées par le « Air Resources Board » ne peuvent toutefois pas être utilisées. L'emploi de toute pièce complémentaire ou modifiée non exemptée sera suffisant pour rejeter une demande d'application de la garantie en vertu de cet article. MTD Consumer Group Inc ne sera pas tenue, en vertu de cet article, de garantir les pièces garanties si leur défaillance a été causée par l'utilisation d'une pièce complémentaire ou modifiée non exemptée.

PIÈCES GARANTIES

La réparation ou le remplacement de toute pièce garantie, admissible à la garantie, peut être exclus(e) de celle-ci si MTD Consumer Group Inc peut prouver que le moteur de l'équipement motorisé a fait l'objet d'abus, de négligence, d'un entretien incorrect ou si cet abus, cette négligence ou l'entretien incorrect a été causé(e) de façon directe, par la réparation ou le remplacement de la pièce. Nonobstant cette situation, tout ajustement d'une pièce équipée d'un dispositif de limitation correctement installé et en bon état de fonctionnement, demeure admissible à la garantie. De plus, cette garantie se prolonge seulement aux pièces qui étaient présentes sur le moteur hors route et sur l'équipement acheté.

(1) Système de dosage du carburant

- Système d'enrichissement du carburant pour démarrages à froid
- Carburateur et pièces internes (ou le système d'injection)
- Pompe à carburant
- Réservoir à carburant

(2) Système d'admission de l'air

- Filtre à air
- Tubulure d'admission

(3) Système d'allumage

- Bougie(s)
- Système d'allumage à magnéto

(4) Système d'échappement

- Pot catalytique
- Soupape d'injection d'air secondaire pulsé (Soupape Reed)

(5) Divers articles utilisés dans le système ci-dessus

- Soupapes de dépression, thermocontacts, soupapes de positionnement et à action minutée et interrupteurs
- Raccords et ensembles

(6) Système d'évaporation

- Canalisation d'essence
- Colliers pour canalisations d'essence
- Bouchon d'essence attaché
- Cartouche à charbon actif
- Canalisations pour les vapeurs

REMARQUE: MTD Products Limited honorera la portion de cette garantie offerte par MTD Consumer Group Inc. si vous avez besoin d'un service couvert par la garantie au Canada et si votre produit a été vendu par MTD Products Limited au Canada au concessionnaire chez lequel vous l'avez acheté au Canada.

GDOC-100223CN Rev. A

GARANTIE LIMITÉE DE TROIS ANS

La garantie limitée qui est énoncée ci-dessous est offerte par MTD Products Limited, pour toutes les marchandises achetées et utilisées au Canada et/ou ses territoires (l'une ou l'autre entité respectivement appelée « MTD »).

« MTD » garantit que ce produit (à l'exception des pièces à usure normale énumérées ci-dessous) est exempt de tout vice de matière et de fabrication pour une durée de trois (3) ans à compter de la date de l'achat initial et s'engage à réparer ou à remplacer, gratuitement et à son choix, toute pièce qui s'avère défectueuse en raison d'un vice de matière ou de fabrication. Cette garantie limitée n'est applicable que si ce produit a été utilisé et entretenu conformément aux instructions de la notice d'utilisation qui l'accompagne. De plus, le produit ne doit pas avoir fait l'objet d'un emploi incorrect ou abusif, d'une utilisation à des fins commerciales, d'une négligence, d'un accident, d'un entretien incorrect, d'une modification, d'un acte de vandalisme, d'un vol, d'un incendie, d'une inondation ou de tout autre dégât causé par tout incident ou désastre naturel. Les dégâts causés par l'installation ou l'utilisation d'une pièce, d'un accessoire ou d'un équipement annexe, dont l'emploi avec le produit faisant l'objet de la notice d'utilisation n'est pas homologué par MTD, rendront la garantie nulle et non avenue.

Les pièces ou composants à usure normale sont garantis exempts de tout vice de matière et de fabrication pour une période de 30 jours à compter de la date d'achat. Les pièces et composants à usure normale comprennent, sans s'y limiter, les batteries, courroies, lames, adaptateurs de lame, sacs à herbe, roues du plateau de coupe des tondeuses à siège, sièges, patins de souffleuses, roues de frottement, lames de raclage, le caoutchouc de la tarière et pneus l'huile à moteur, les filtres à air et bougies.

POUR FAIRE HONORER LA GARANTIE : Présentez UNE PREUVE D'ACHAT à la station technique agréée de votre localité. Pour localiser une station technique agréée ou un concessionnaire dans votre région :

Aux États-Unis : Consultez les Pages Jaunes ou adressez-vous à MTD LLC, P.O. Box 361131, Cleveland, Ohio 44136-0019 ou appelez le 1-800-800-7310 ou le 1-330-220-4683. Vous pouvez aussi visiter notre site web au www.mtdproducts.com

Au Canada : Adressez-vous à MTD Products Limited, Kitchener, Ontario, N2G 4J1 ou appelez le 1-800-668-1238 ou visitez notre site web au www.mtdcanada.com

Cette garantie limitée ne couvre pas:

- a. Le moteur ou ses composants. Ces articles peuvent être couverts par une garantie séparée du fabricant. Consultez la garantie du fabricant quant aux conditions. Le moteur Powermore à soupapes en tête n'est pas exclus aux termes de cette garantie.
- b. Les pompes, soupapes et pistons des fendeuses à bois sont couverts par une garantie séparée d'un an.
- c. Les articles d'entretien courant tels que les lubrifiants, filtres, aiguisages de lame et révisions, les réglages de frein, de l'embrayage ou du plateau de coupe et la détérioration normale de la finition du fait de l'utilisation de la machine ou de son exposition aux intempéries.
- d. L'entretien ou les réparations effectués par quiconque autre qu'une station technique agréée.
- e. MTD ne garantit pas les produits vendus ou exportés du Canada, de ses possessions et territoires.
- f. Les pièces de rechange si elles ne sont pas des pièces MTD authentiques.
- g. Les frais de transport des machines et de déplacement des techniciens.
- h. Les produits utilisés dans un but commercial. (Certains produits peuvent être accompagnés d'une garantie limitée MTD séparée pour usage commercial. Renseignez-vous auprès du concessionnaire ou détaillant pour plus de détails ou adressez-vous directement au service après-vente de MTD.)

Aucune garantie tacite, y compris toute garantie tacite de qualité marchande ou d'adaptabilité dans un but particulier, ne s'applique aux pièces identifiées ci-dessus après la période de vigueur de la garantie écrite expresse. Aucune autre garantie expresse, qu'elle soit verbale ou écrite, à l'exception des stipulations ci-dessus, offerte par toute personne ou entité (y compris un concessionnaire/revendeur), pour tout produit, n'engage MTD. Pendant la période de garantie, la réparation ou le remplacement du produit ci-dessus constitue le recours exclusif à la disposition du client.

Les stipulations énoncées dans cette garantie offrent le seul recours à la suite de la vente. MTD ne peut être tenue responsable pour toute perte ou tout dommage accessoire ou immatériel comprenant, sans s'y limiter, les frais de remplacement ou de substitution des services d'entretien des pelouses ou les frais de location pour remplacer temporairement un article sous garantie.

Certaines juridictions ne permettent pas l'inclusion ou la restriction des dommages accessoires ou immatériels ou une limite à la durée de la garantie tacite. Par conséquent, les exclusions ci-dessus peuvent ne pas s'appliquer dans votre situation.

Le remboursement ou remplacement quel qu'il soit ne sera en aucun cas supérieur au montant du prix d'achat du produit vendu. **Toute modification des caractéristiques de sécurité rendra la garantie nulle et non avenue.** L'utilisateur assume tout risque et toute responsabilité en cas de perte, de dommage matériel ou de blessure résultant de l'utilisation incorrecte du produit ou de l'incapacité de l'employer.

Cette garantie limitée n'est offerte qu'à l'acheteur initial ou à la personne à laquelle le produit a été offert en cadeau.

LES LOIS LOCALES ET CETTE GARANTIE : Cette garantie limitée vous accorde des droits juridiques spécifiques et vous pouvez bénéficier d'autres droits qui varient selon les juridictions.

IMPORTANT : Le propriétaire doit présenter le reçu original pour faire honorer la garantie.

MTD LLC, P.O. Box 361131, Cleveland, Ohio 44136-0019; téléphone: 1-800-800-7310, 1-330-220-4683

MTD Products Ltd., C.P. 1386, Kitchener, Ontario N2G 4J1; téléphone: 1-800-668-1238